

ISSN: 2181-3523

Scientific Journal



idea

Innovative Development in Educational Activities

Social Sciences & Humanities

2024/11



OPENIDEA.UZ

VOLUME 3, ISSUE 11

ISSN 2181-3523
VOLUME 3, ISSUE 11
JUNE 2024



<http://openidea.uz/>

INNOVATIVE DEVELOPMENT IN EDUCATIONAL ACTIVITIES

VOLUME 3, ISSUE 11, JUNE, 2024

EDITOR-IN-CHIEF

Sh. Rajabov

*Doctor of Philosophy (Phd) in Philosophical Sciences,
International Islamic Academy of Uzbekistan*

EDITORIAL BOARD

A. Madaliev

*Professor, Doctor of Economics, Tashkent State
Agrarian University*

G. Sotiboldieva

*Associate Professor, Doctor of Philosophy (Phd) in
Biological Sciences, Fergana State University*

U. Rashidova

*Associate Professor, Doctor of Philosophy (Phd) in
Philological Sciences, Samarkand State University*

D. Darmonov

*Associate Professor, Doctor of Philosophy (Phd) in
Biological Sciences, Fergana State University*

X. Abdusakimova

*Associate Professor, Doctor of Philosophy (Phd) in
Biological Sciences, Fergana State University*

U. Ruzmetov

*Associate Professor, Doctor of Philosophy (Phd) in
Chemical Sciences, National University of Uzbekistan*

M. Yusupova

*Associate Professor, Doctor of Philosophy (Phd) in
Biological Sciences, Fergana State University*

M. Kambarov

*Associate Professor, Doctor of Philosophy (Phd) in
Pedagogical Sciences, Namangan State University*

S. Sadaddinova

*Associate Professor, Doctor of Philosophy (Phd) in
Physics and Mathematics Sciences, Tashkent
University of Information Technologies*

M. Fayzullaev

*Associate Professor, Doctor of Philosophy (Phd)
Geographical Sciences, Karshi State University*

Z. Muminova

*Doctor of Philosophy (Phd) in Agricultural Sciences,
Samarkand Institute of Veterinary Medicine*

B. Kuldashov

*Doctor of Philosophy (Phd) in Agricultural Sciences,
Samarkand Institute of Veterinary Medicine*

Kh. Askarov

*Doctor of Philosophy (Phd) in Agricultural Sciences,
Fergana Polytechnic Institute*

S. Nazarova

*Associate Professor, Doctor of Philosophy (Phd) in
Agricultural Sciences, Bukhara State University*

O. Rahmonov

*Doctor of Philosophy (Phd) in Technical Sciences,
Fergana Polytechnic Institute*

G. Tangirova

*Associate Professor, Doctor of Philosophy (Phd) in
Agricultural Sciences, Tashkent State Agrarian
University*

Z. Koryogdiev

*Doctor of Philosophy (Phd) in Historical Sciences,
Bukhara State University*

S. Ubaydullaev

*Doctor of Philosophy (Phd) in Agricultural Sciences,
Andijan Institute of Agriculture and Agrotechnology*

R. Yuldasheva

*Associate Professor, Doctor of Agricultural Sciences,
Tashkent State Agrarian University*

M. Yuldashova

*Doctor of Philosophy (Phd) in Biological Sciences,
Namangan State University*

D. Sarimova

*Associate Professor, Doctor of Philosophy (Phd) in
Pedagogical Sciences, Institute of the Chemistry of
Plant Substances*

D. Hikmatov

*Doctor of Philosophy (Phd) in Technical Sciences,
Bukhara Institute of Engineering and Technology*

A. Karimov

*Doctor of Philosophy (Phd) in Technical Sciences,
Karshi Institute of Engineering and Economics*

DOI: <https://doi.org/10.5281/zenodo.11830498>

ОСНОВНЫЕ ФАКТОРЫ ВЫБОРА ЦВЕТОВ В ДЕКОРАТИВНО - ПРИКЛАДНОМ ИСКУССТВЕ

Ш.Ш. Бакаев

Дотцент. Бухарского Государственного Университета

Д.Д. Усмонов

студент 3-курса

Бухарского Государственного Университета

В данной статье описана важность процесса выбора цвета в декоративно-прикладном искусстве. И описаны основные факторы выбора цвета и его целенаправленное использование. Также освещены влияния на психику человека и изменения его эмоционального состояния.

***Ключевые слова:** Эмоциональное влияние, интерьер, экстерьер, архитектура, ритм цветов, гармонизация.*

This article describes the importance of the color selection process in decorative and applied art. And the main factors of color selection and its purposeful use are described. The effects on the human psyche and changes in his emotional state are also highlighted.

***Keywords:** Emotional influence, interior, exterior, architecture, rhythm of colors, harmonization.*

Осознание всей стороны цветовых гамм мира дает понять всей красоты мира. С отношения человека к цветам начинается целевое использование красок в своих разных направлениях. Влияние красок на психику человека естественно и они бывают причиной изменения эмоционального состояния в организме. Нам трудно представить жизнь без красок. Если бы мы узнали, что краски управляют нами, мы правильно оценили бы их значение и сущность. Оптическое и эмоциональное влияние красок на человека взаимосвязаны.

Через ассоциации краски рождают эмоциональные состояния. Потому что, у нас сформированы множество навыков и опытов связанных с принятием влияния красок. Но в этой сфере нельзя опираться на определенные законы. Краски, как и голоса – звуки возбуждают какие то ассоциации в нашем сознании. Например:

цвет огня и крови – красный, солнце – желтый, оранжевый, вода – голубой, закат – красноватый, небо – синяя, поле – зеленый, лес – зеленый, желто – красный и.т.д.

Если сделать типологию красок в нашем сознание мы видим , что они формирует ассоциации чувства холода и тепла, сырого и сухого, близкого и далекого. Например если в картинах перспектива воздуха имеет бледные тона, то ближняя я панорама воздуха имеет густые цвета красок. У некоторых людей влияние красок чувствуется и на процесс слушания звуков и голосов. По наблюдениям Л.А. Шварца адаптация глаза к зеленой краске повышает уровень слушания, а к красному снижает этот уровень. Краски рождает чувства «легкости» и «тяжести». Иногда применяется термин «крикливый цвет», который обозначает яркости красок.

Исходя из вышеизложенных данных свойства и типы влияния красок можно объяснить следующим образом:

Белый	Легкий			
Желтый	Легкий	Теплый	Сухой	
Оранжевый	Легкий	Теплый	Сухой	Крикливый
Красный	Тяжелый	Теплый	Сухой	Крикливый
Лиловый	Тяжелый	Теплый+ холодный		
Голубой	Тяжелый	Холодный	Сыроватый	Тихий, спокойный
Зеленый		Холодный	Сырой	Спокойный
Синий	Легкий	Холодный	Сырой	Спокойный
Бледно желтый	Тяжелый	Теплый	Сырой	Спокойный
Черный	Тяжелый	Теплый	Сухой	Сжатый, тяжелый

Через наши стремления цветы адаптируется к уровням яркости. В результате влияния на клетки глаза наш глазомер ширится или сжимается. В данном случае контрастные и параллельные цвета краски имеет тесный взаимосвязь.

Бледность и густота цвета зависит от яркости, активности или пассивности краски параллельных узоров. Например красный на фоне зеленого бывает еще ярче. Чистота тона повышается перед серым цветом краски. Вместе с этим нам

еще известны последовательности контрастов. Изобразный вариант совпадает с явлениями природы того же характера. Но форма их обычно бывает плоскими и не чувствуется изменение перспективы. В последовательности негативных образов бледность и густота принимает еще острую форму.

В максимальном ярком уровне голубые и красные цветы имеют специфическое влияние на наш организм. Красный цвет возбуждает нервные клетки, активизирует дыхание, пульс и повышает работоспособность мускулов. Влияние желтых и оранжевых красок близко к влияниям красного цвета.

Голубой цвет снижает деятельность нервных клеток. Замедляет дыхание и пульс. Снижает чувство боли.

Влияние цветов краски на людей бывает разными. Это связано с эмоциональностью и темпераментом отдельного человека.

В Восточном зодчестве на влияние цветов и их философские основы занимает особое место. Здесь эта система применяется с глубоким подходом изучения свойства красок. Прежде чем применять краски, мастера основное внимание обращали на функциональное значение разных комнат, расположение окон и дверей, уровень солнечного освещения комнаты и высоту стен в комнатах. Интерьер и экстерьер были декорированы на основе этих расчетов. В декоре узоров древние мастера использовали разные орнаменты резьбы по ганчу (алебастра) и дерева. Здесь надо было точно представить сходные краски узора. Обычно выбирали краски, которые не надоедают человеческого зрения. В основном применялись холодные (зеленый, голубой, синий) и теплые (красный, коричневый, желтый) краски. Контролировались количество и качество применения смешанных красок.

В деле орнаментации интерьера и экстерьера знание свойства краски и изучение их изменения имеет особое значение.

Как и в изобразительном искусстве, так и в архитектуре решение цветовых гамм и гармония цвета имеет немаловажное место в системе орнаментации зданий. Если в изобразительном искусстве применение цветов имеет яркий, тональный характер, то в архитектуре предпочтительно применение разных противоположных цветов с приятными вариантами сложного смешения. Здесь форма и размеры объекта орнаментации имеют особое значение. Но в городском пейзаже все должно быть гармонично выстроено в ряд. В этом вопросе требуется качественный труд профессионала.

В архитектурной композиции полихромия обычно применяется техника адаптации одного цвета к другому. Это когда все краски помогают яркости выделения одной краски. В этом случае тон центрального цвета должно быть ярки, чем остальные вспомогательные и дополняющие цвета.

В вопросе решения цвета их деление на полярные группы (теплые и холодные) дает возможность создания разных эффективных композиций (1 - рисунок). Здесь целесообразно на первое место поставит теплые, на второе место холодные краски. Их противопоставление облегчает задачи решения композиции.



1- рисунок.

Надо отметить, что от однообразного контраста глаза быстро устает. Эти приемы лучше использовать в общественных местах (коридоры, лестницы кухни и магазинов). Обмен тональности в практике применения контрастов краски и яркости повысить гармонию цветов. Найдены оптимальный ритм цветов это уже система архитектурной гармонии. А это в свою очередь требует динамические изменения свойства разных красок. С психологической точки зрения именно и это является инструментом влияния на чувство человека. Поэтому при создании архитектурных композиций в первую очередь учитываются зрительные факторы требования жильцов.

В следующем таблице приведены уровень влияния разных цветов. Но это не абсолютная рекомендация по использованию цветов. Это мало изученный область науки и процесс влияния цветов на человека имеет индивидуальный характер. Все так и здесь прослеживаются некоторые общие черты влияния цветов на организм человека.

Функциональность, размер, положение к солнцу является основным требованием решение цветовых гамм. В решение цвета интерьера большое значение имеет пол, потолок, стены и обстановка комнаты.

Решение цветовых гамм в архитектуре происходит масштабами и пространственными объемами композиций. Потому что, краски бывает «тяжелыми и легкими», «бледными и густыми» и «яркими и темными». Они

серьезно влияет на создаваемые образы. Это должна учитываться в процессе проектирования здания.

Если из определенной дистанции наблюдать за архитектурными строениями, то кажется, что здания потеряла свой первоначальный цвет краски. Чем дальше дистанция, тем это ощущается сильнее. Теплые цвета превращается в холодные.

В современном проектировании учитывается участие полихромия и её место в решениях цвета и формировании системы декора. Основными критериями в процессе решения цветов для интерьеров и экстерьеров служит свойство композиции, размер разных ровностей и поверхностей и главное адаптация цвета краски на разных дистанциях.



2 – рисунок.

В архитектуре Центральной Азии в прошлом мы видим, что разные краски были эффективно использованы. Здесь в пространственном формировании архитектурных комплексов полихромии применяется как основной метод орнаментации. Архитектурные ансамбли Бухары, Хивы и Самарканда являются яркими примерами такого подхода в строительстве Центральной Азии. Особенное место здесь занимает орнаменты минаретов и пештаков (часть фасада). Их поверхностные ровности гармонично объединяет разные размеры разных форм. Они очень тонкими гармониями разных цветовых гамм активно организуют единый архитектурный ансамбль исторического комплекса.

Мы думаем, что в будущем гармония цветовых гамм красок занимает большое место в народном хозяйстве и в других сферах тоже. Потому что, человеку дано чувство тонкого различия красок этого мира. «Симфония» цветов разных красок в человеке побуждает красивые и неповторимые эмоции. Если с

применением разных красок правильно организовать цвет орнамента здания, то это не будет простой декорацией, а будет истинным украшением жизни человека.

Термины

Ассоциация – повторное напоминание человеку отпечатки предмета или явлений, который был сформирован прежде.

Иллюзия – в изобразительном искусстве повторное напоминание предмета через изображение этого же предмета. Это живое напоминание. На сцене театра это изображение воды, солнца, луны, звезд, тучи и иллюзия других объектов природы.

Интерьер – объекты внутреннего пространства здания (фойе, коридор и т.д.).

Полихромия – комплекс цветов краски. Разнообразие красок. В природе использование восхода, зенита и захода солнца как точки цветовых гамм красок. Гармонизация цветовых гамм путем параллельной размещении «теплых» красок к местам «холодной» краски.

ЛИТЕРАТУРА

1. Э.М. Мухаммадиев " Рангшунослик " Самарқанд 2000г.
2. Methodology of Using New Pedagogical Technology in Teaching the Fundamentals of Projection INTERNATIONAL JOURNAL OF SPECIAL EDUCATION Vol.37, No.3, 2022 www.internationaljournalofspecialeducation.com/submission/index.php/ijse/article/view/1977/1596
3. The Fine Arts as a Culture are Important Components of the Upbringing of a Harmoniously Developed Generation Modern Journal of Social Sciences and Humanities ISSN: 2795-4846 Volume6(July-2022)Available online: <https://mjssh.academicjournal.io/index.php/mjssh/article/view/380/345>
4. Определённый вид препятствий в прикладном искусстве трёх цветов в системе построение контура в создании композиции SCIENCE AND EDUCATION scientific journal ISSN 2181-0842 volume 4, issue 11 november 2023 https://drive.google.com/file/d/1wq8Ej_Ovu1kRB5Q_h8I7O-aC2wXML4AB/view
5. Amaliy san'atda ranglardan foydalanish va ularning o'ziga xos xususiyatlari. PEDAGOGIK MAHORAT. Ilmiy-nazariy va metodik jurnal. 2022, Maxsus son <file:///C:/Users/Admin/Downloads/%D0%91%D0%B0%D0%BA%D0%B0%D0%B5%D0%B2.%D0%A8.%D0%A8.+%D0%A3%D0%A1%D0%9C%D0%9E%D0%9D%D0%9E%D0%92+%D0%94,+%D0%A2%D0%A3%D0%A0%D0%90%D0%95%D0%92%D0%90+%D0%9C..pdf>
6. Badiiy bezash ishlarida ranglarni to'g'ri qo'llash tartibi va ularning emotsional ta'siri PEDAGOGIK MAHORAT. Ilmiy-nazariy va metodik jurnal. 2022, Maxsus son http://qaydnoma.buxdu.uz/resurs/674_f040f215faf7b95a0757c8c3ba12_e54c.pdf

DOI: <https://doi.org/10.5281/zenodo.11834158>

MUTAFAKKIR ALISHER NAVOIY IJODIDA MUSIQA

Samiyeva Mehriniso Azimovna

Buxoro davlat universiteti Musiqa ijrochiligi
va madaniyat kafedrası o‘qituvchisi

Hayotova Zarnigor

Buxoro davlat universiteti
san’atshunoslik fakulteti talabasi.

Annotatsiya: Buyuk o‘zbek shoiri va mutafakkiri hazrat Alisher Navoiyning ko‘pqirrali ijodida musiqaga doir qator masalalar o‘z ifodasini topgan. Ushbu maqolada Navoiyning musiqqa sohasidagi faoliyati, musiqiy qarashlari hamda musiqqa madaniyati taraqqiyoti tarixidagi katta roli haqida ba’zi mulohazalar aytib o‘tilgan.

Kalit so‘zlar: maqom, nay, g‘ijjak, qonun, chang, qo‘biz, rubob, olim, musiqachi.

МУЗЫКА МУТАФАККИРА АЛИШЕРА НАВОИ

Самиева Мехринисо Азимовна

Музыкальный спектакль Бухарского государственного университета
и преподаватель кафедры культуры

Хаятова Зарнигор

Бухарский государственный университет
студентка факультета искусств.

Аннотация: Ряд вопросов, связанных с музыкой, выражен в многогранном творчестве великого узбекского поэта и мыслителя Хазрата Алишера Навои. В данной статье даются некоторые комментарии о деятельности Навои в области музыки, его музыкальных взглядах, его большой роли в истории развития музыкальной культуры.

Ключевые слова: статус, трубка, гизжак, закон, чанг, кобиз, рубоб, учёный, музыкант.

MUSIC BY MUTAFAKKIR ALISHER NAVOYI**Samiyeva Mehriniso Azimovna**

Music performance of Bukhara State University
and a teacher of the department of culture

Hayotova Zarnigor

Bukhara State University
a student of the Faculty of Arts.

Annotation: *A number of issues related to music are expressed in the multifaceted work of the great Uzbek poet and thinker Hazrat Alisher Navoi. In this article, some comments are made about Navoi's activities in the field of music, his musical views, and his great role in the history of the development of music culture.*

Key words: *status, pipe, gizjak, law, chang, kobiz, rubob, scientist, musician.*

Navoiyning asarlari bilan tanishar ekanmiz, musiqa san'atiga taalluqli qator masalalarga duch kelinadi. U yirik madaniyat arbobi sifatida san'atning hamma sohalarini yuksak badiiy did bilan baholay olgan, shu bilan birga musiqa amaliyoti va nazariyasi masalalarida chuqur bilimdon bo'lgan. Shuning uchun ham o'zining asarlarida musiqa masalalarini chuqur aks ettirib, musiqaga doir atamalarni ongli ravishda, tushungan holda ishlatadi. Bunday atamalar Navoiy davridagi musiqaning nazariy va amaliy masalalari bilan bog'liq bo'lib, zamonasining musiqaviy hayotini yoritishda qimmatli manba hisoblanadi. Navoiy tilga olgan boshqa masalalar ham borki, ularni musiqaga oid boshqa manbalar vositasi bilangina tushunish mumkin.

Navoiyning asarlarida o'z ifodasini topgan eng muhim masalalardan biri - musiqa cholg'ulari yoki sozlar masalasidir.

Musiqa cholg'ulari- musiqa madaniyatining tarixiy taraqqiyoti jarayonini aniqlashda hal etuvchi omillardan hisoblanadi.

Musiqa cholg'ulari turli tarixiy sharoitlarda musiqa madaniyatining taraqqiyot darajasini belgilab beruvchi ajoyib ko'rgazmali manbalardandir. Navoiy davri musiqasi haqida gap borar ekan, o'sha davrlarda iste'molda bo'lgan sozlarni atroflicha, ilmiy asosda o'rganilishi -XIV-XV asrlardagi O'rta Osiyo va Xuroson xalqlarining musiqa madaniyati taraqqiyoti darajasini aniqlashda ham katta yordam beradi.

Navoiyning dostonlarida, devonlarida, "Mahbub ul-qulub", "Majolis un-nafois" kabi asarlarida juda ko'p sozlar nomi tilga olinadi. Ular orasida ud, nay,

g'ijjak, tanbur, chang, rubob, qo'biz, qonun, rud, chag'ona, daf ya'ni doira, nog'ora cholg'ularining nomi juda ko'p uchraydi. Bu sozlarning ba'zilari bizning kungacha yetib kelmagan, bir xillari O'rta Osiyoda iste'moldan chiqib ketgan, uchinchi bir xillarining shakli o'zgarib ketib, nomigina saqlanib qolgan.

Ud cholg'usi ovtmishda musiqaning nazariy masalalarini tushuntirishda yetakchi soz bo'lgan. Uning tuzilishi haqida hozirda aniq ma'lumot bor. Agar, "Mahbub ul-qulub"da aks ettirilgan uning sado berish xarakteri ham hisobga olinsa, udni hozirgi kunda bekamu ko'st tasavvur etish mumkin.

Nay, g'ijjak, qonun, daf, nog'ora, sunray, karnaylarni - bu sozlarning bizgacha yetib kelgan turlariga yaqin bo'lgan deyish mumkin. Bu yerda pardalar o'rni, sozlardan hosil etiladigan tovushlar tizimida va ba'zan ularning shakllaridagi farqlar bo'lishi mumkin.

Shunday qilib, Navoiy davridagi musiqa cholg'ularini o'rganilishida qator noaniqliklarga duch kelinadi. Bu borada Navoiy asarlarida keltirilgan fikr va mulohazalar bizga katta yordam beradi. Navoiyning ba'zi asarlarida sozlarning ayrim sado berish xususiyatlari ustalik bilan, obrazli qilib chizib beriladi. Nay maftunkor, mayin sado beradi. G'ijjakning sadosi yig'loqi, tanburniki dilkash, ud va chang -yurakni ezuvchi, rubob yolboruvchi, qo'biz -rohatbaxsh, qonun bilan chag'onaning sadosi esa faryodu fig'onga o'xshash yangraydi. "Sabbai' sayyor"da changing sadosi kishini tinchlantiruvchi, hayotbaxsh ekani ta'kidlanadi.

Zamonasida juda ko'p shoir, olim, musiqachi va boshqa san'atkorlarning ustozlari va homiysi bo'lgan ulug' Navoiyning sozlar haqidagi fikr mulohazalari musiqa san'atimizning sozshunoslik sohasida qimmatli hujjatiy manbalardandir.

Navoiy asarlarida kuylar va ularning shakllari masalasi ham aks etgan. Ma'lumki, Navoiyning o'zi durustgina bastakor bo'lgan. U ba'zi maqom yo'llariga moslab, naqsh, peshrav shakllarida musiqa asarlari yaratgan. Bundan ma'lum bo'ladiki, Navoiy musiqa amaliyotining eng nozik tomonlarini ham chuqur bilgan.

Navoiyning ijodida musiqaning ba'zi nazariy va amaliy masalalari ham o'z ifodasini topgan. Navoiyning o'zi bastakor sifatida ijro uslublarini egallab, cholg'ularda mahorat bilan chalgan. U ashulalarga moslab orombaxsh dilrabo g'azallar yaratgan. Musiqa nazariyasini ham asosli ravishda chuqur bilganligi uning "Mezon ul-avzon" asarida yaqqol ko'rinadi. Navoiyning bu asari she'r o'lchovlarini asoslab beruvchi mukamal risoladir. Unda musiqa nazariyasi bilan bo'g'liq bo'lgan qator holatlar bor. Yozma manbalarda ma'lumki, musiqa va she'riyatning nazariy asoslari bir-biri bilan chambarchas bog'liqdir. Aruz ilmi esa, musiqaning ritm qoidalari asosida yuzaga kelgan. Bu masalani yoritishda Navoiyning "Mezon ul-avzon" asari ham yordam beradi. Navoiyning ko'rsatishicha she'r vaznlari sabab, vatad va fosila -deyilgan uch xil ruknlardan

tuziladi. Musiqa risolalarida ham xuddi shunday. Sher o'lovchilari harakatli va harakatsiz undoshlar vositasi bilan yuzaga keladi. Musiqa nazariyasida esa ritm o'lovchilari shartli qabul etilgan (tan,tana, tanan,tanna,tananan kabi) so'zlar vositasi bilan ifodalanadi. She'r o'lovchilari va musiqa ritm o'lovchilari bir xil asosga ega ekanligi ularning uzun-qisqa bo'g'inlardan tashkil topganligidadir.

Xullas, buyuk allomalar, faylasuflar, olimlaru-shoirlarimizdan bizlarga juda ko'p musiqaga oid risolalar, manbalar hamda kuy qo'shiqlar meros bo'lib qolgan. Mana shunday oltin meroslarimizdan oqilona foydalanib, uni kelajak avlodga bekamu - ko'st yetkazish bizlarning asosiy burchlarimizdandir.

FOYDALANILGAN ADABIYOTLAR

1. Samieva M. BUKHARA PERFORMANCE METHOD A FACTOR FOR DEVELOPING THE MORAL QUALITIES OF ADOLESCENT STUDENTS //" ONLINE-CONFERENCES" PLATFORM. – 2022. – С. 191-194.

2. Samiyeva M. A., Ramazonov A. V. O 'ZBEK MUMTOZ MUSIQASI-O'QUVCHILAR QIZIQISHINI SHAKLLANTIRISH OMILI //BOSHQARUV VA ETIKA QOIDALARI ONLAYN ILMIY JURNALI. – 2022. – Т. 2. – №. 12. – С. 31-36.

3. Azimovna S. M. et al. THE BUKHARA PERFORMANCE STYLE IS A FACTOR IN THE DEVELOPMENT OF MORAL QUALITIES OF TEENAGERS //Zeta Repository. – 2023. – Т. 4. – №. 04. – С. 1067-1071.

4. Мустафоев Б. И., Самиева М. А. БУХАРСКИЕ ДРЕВНИЕ МУЗЫКАЛЬНЫЕ ГРУППЫ-СРЕДСТВО ОБРАЗОВАНИЯ //European Science. – 2021. – №. 2. – С. 26-28.

5. Ortiqov, E. . (2023). Musiqa Madaniyati Ta'limida Musiqiy Savodxonlik Faoliyatini Tutgan O'Rni. *International Conference on Multidimensional Research and Innovative Technological Analyses*, 106–112. Retrieved from <https://conferenceseries.info/index.php/ICMRITA/article/view/835>

6. Артыкова, Э., & Рузиева, З. (2022). ВЕЛИКОЕ БЛАГОСЛОВЕНИЕ – ПЕСНЯ ШАШИМАКОМ. *Центральноазиатский журнал образования и инноваций*, 1(2), 22–24. Извлечено от <https://www.in-academy.uz/index.php/cajei/article/view/6459>

7. E Ortikov. Historical Analysis of National Musical Heritage and Moral-Aesthetic Education in Music and Art Schools of Uzbekistan . 2023/8/20 Academic Journal Publisher <http://dspace.umsida.ac.id/handle/123456789/5948>

8. Mustafoyev B. TA'LIM ISLOHOTLARI MAZMUNIDA YOSH AVLOD MUSIQA MADANIYATI TARBIYASI //TECHNICAL SCIENCE RESEARCH IN UZBEKISTAN. – 2023. – Т. 1. – №. 4. – С. 60-66.

9. Mustafaev B. FROM THE HISTORY OF MUSIC EDUCATION AND PEDAGOGICAL SYSTEM ACTIVITY IN UZBEKISTAN IN THE 1950s-1970s //Academia Science Repository. – 2023. – Т. 4. – №. 04. – С. 1007-1012

10. Мустафаев Б. “БУХОРЧА” ВА “МАВРИГИ” МУСИҚИЙ ТУРКУМЛАРИ ТАДҚИҚОТЛАРИНИНГ ТАРИХИЙ, МАЪНАВИЙ–МАЪРИФИЙ АҲАМИЯТИ //ЦЕНТР НАУЧНЫХ ПУБЛИКАЦИЙ (buxdu. uz). – 2022. – Т. 23. – №. 23.

11. Мустафаев Б. БАРКАМОЛ АВЛОД МУСИКА МАДАНИЯТИНИ ТАРБИЯЛАШДА ИСЛОҲОТЛАРНИН АҲАМИЯТИ //ЦЕНТР НАУЧНЫХ ПУБЛИКАЦИЙ (buxdu. uz). – 2022. – Т. 23. – №. 23..

12. Мустафаев Б. БОШЛАНГИЧ СИНФ ЎҚУВЧИЛАРИДА МУСИҚИЙ САВОДХОНЛИКНИ ШАКЛЛАНТИРИШ ЖАРАЁНИДА МАНТИҚИЙ ФИКРЛАШ ВА БАҲОЛАШГА ЎРГАТИШ //ЦЕНТР НАУЧНЫХ ПУБЛИКАЦИЙ (buxdu. uz). – 2022. – Т. 23. – №. 23..

13. Мустафаев Б. УМУМИЙ ЎРТА ТАЪЛИМ ТИЗИМИДА МУСИҚИЙ ТАЪЛИМ ИСЛОҲОТИ ВА ИСТИҚБОЛЛАРИ //ЦЕНТР НАУЧНЫХ ПУБЛИКАЦИЙ (buxdu. uz). – 2022. – Т. 23. – №. 23.

14. Kayumov I. F. Values and aesthetic factors in the formation of culture and art //International Engineering Journal For Research & Development. – 2020. – Т. 12. – №. 1. – С. 10.

15. Ibragim Fayzullayevich Kayumov XALQ QO'SHIQLARI ASOSIDA BOSHLANGICH SINIF O'QUVCHILARINING NUTQIY MALAKASINI O'STIRISH USULLARI // Scientific progress. 2021. №5. URL: <https://cyberleninka.ru/article/n/xalq-qo-shiqlari-asosida-boshlangich-sinf-o-quvchilarining-nutqiy-malakasini-o-stirish-usullari> (дата обращения: 26.10.2023).

16. Каюмов И. Ф. и др. Санъатнинг турлари ва уларнинг тарбиявий аҳамияти //Science and Education. – 2022. – Т. 3. – №. 1. – С. 849-854.

DOI: <https://doi.org/10.5281/zenodo.11836216>

XORIJIY PEDAGOGIK AMALIYOTDA FANLARARO ALOQALARNING ROLI

Hasanov Halim

Buxoro davlat universiteti

“Musiqqa ijrochiligi va madaniyat” kafedrası o‘qituvchisi

***Annotatsiya.** Maqolada horijiy olimlarning tadqiqotlarida fanlararo aloqadorlik tushunchasining ta’lim tizimidagi ahamiyati, umumta’lim maktablarida fanlarni o‘qitishda fanlararo aloqadorlikni tashkil etishning dolzarbligi haqida fikr yuritilgan. Fanlararo aloqadorlikni dars jarayonida qo‘llashni samarali jihatlari, afzalliklari va kamchiliklari tahlil qilingan. Xorijda dalillarga asoslangan pedagogikaning rivojlanishi munosabati bilan fanlararo o‘qitishning afzalliklarini ham tarannum etuvchi, ham kamchiliklarini, shu bois amalga oshirish samarasizligini tahlil qiluvchi nashrlarni alohida ta’kidlash joiz.*

***Kalit so‘zlar:** fanlararo, integratsiya, integratsiyalashgan kunlar, integratsiyalashgan haftalar, maktab, falsafa - adabiyot, matematika - tabiiy fanlar, zamonaviy ta’lim, multidisipliner, fanlararo va metadisiplinar yondashuvlar.*

РОЛЬ МЕЖДИСЦИПЛИНАРНЫХ ОТНОШЕНИЙ В ЗАРУБЕЖНОЙ ПЕДАГОГИЧЕСКОЙ ПРАКТИКЕ

Хасанов Халим

преподаватель кафедры

«Музыкальное исполнительство и культура»

Бухарского государственного университета

***Аннотация.** В статье обсуждается значение понятия междисциплинарности в системе образования в исследованиях зарубежных ученых, а также важность организации междисциплинарности в преподавании предметов в общеобразовательных школах. Анализируются эффективные аспекты, преимущества и недостатки использования межпредметной коммуникации в ходе урока. В связи с развитием доказательной педагогики за рубежом стоит отметить публикации, в которых как восхваляются*

преимущества междисциплинарного обучения, так и анализируются его недостатки, а значит, и неэффективность его реализации.

Ключевые слова: *междисциплинарность, интеграция, интегрированные дни, интегрированные недели, школа, философия - литература, математика - естествознание, современное образование, мультидисциплинарный, междисциплинарный и метадисциплинарный подходы.*

THE ROLE OF INTERDISCIPLINARY RELATIONS IN FOREIGN PEDAGOGICAL PRACTICE

Hasanov Halim

teacher of the department of

"Music Performance and Culture" of Bukhara State University

Abstract.. *The article discusses the meaning of the concept of interdisciplinarity in the education system in the research of foreign scientists, as well as the importance of organizing interdisciplinarity in teaching subjects in secondary schools. The effective aspects, advantages and disadvantages of using interdisciplinary communication during the lesson are analyzed. In connection with the development of evidence-based pedagogy abroad, it is worth noting publications that both praise the advantages of interdisciplinary teaching and analyze its shortcomings, and therefore the ineffectiveness of its implementation.*

Key words: *interdisciplinarity, integration, integrated days, integrated weeks, school, philosophy - literature, mathematics - natural science, modern education, multidisciplinary, interdisciplinary and metadisciplinary approaches.*

Chet elda integratsiyalashgan ta'lim g'oyasi mamlakatimizga qaraganda ancha oldin rivojlana boshladi. Integratsiyaning rivojlanishi modul tipidagi o'quv dasturlarini yaratish g'oyasiga asoslanadi (falsafa - adabiyot, matematika - tabiiy fanlar va boshqalar). Xorijiy pedagogik amaliyotda "integratsiyalashgan kunlar" va "integratsiyalashgan haftalar" keng tarqaldi. Ushbu g'oya mualliflari ushbu yondashuv samarali ekanligini ta'kidlaydilar, chunki u o'quvchilarda zamonaviy dunyoda zarur bo'lgan ko'nikmalarni rivojlantirishga imkon beradi: tanqidiy fikrlash, jamoada ishlash, tahlil qilish, umumlashtirish va nostandart echimlarni taklif qilish. Bundan tashqari, integratsiyalashgan metodologiya ko'pincha loyihalar bo'yicha jamoaviy ish bilan bog'liq bo'lgan meta-mavzu yondashuviga asoslanadi va bu, o'z navbatida, ilmiy fikrlashni rivojlantirishga yordam beradi va muloqot ko'nikmalarini yaxshilaydi.

Ushbu usul ko‘plab tadqiqotchilarning ishlarida ko‘rib chiqilganiga qaramay, u keng qo‘llanilmagan. Bu qisman ta‘lim siyosati va o‘qituvchining roli bilan bog‘liq.

Maktab va universitet ta‘limidagi integratsiyaning xorijiy tadqiqotlari mualliflari, masalan, K. S. Jbanova, A. S. Rul, S. E. Montgomeri tabiiy fanlar, ijtimoiy fanlar, texnik fanlarning turlari, funktsiyalari, integratsiya usullarini aniqlaydilar. Nashrlarda atamalarning aniq bo‘linishi yo‘q, turli mualliflar ta‘riflanayotgan hodisaning tabiati bo‘yicha bir fikrga kelishmagan va ta‘limning integratsiyalashgan, fanlararo, multidisipliner, fanlararo va metadisiplinar yondashuvlari kabi atamalardan foydalanadilar [1].

R. A. Lonning, T. S. DeFranko va T. Vaynland tomonidan fanlararolik va o‘qitishdagi integratsiya o‘rtasidagi farq shundan iboratki, “fanlararo” atamasi bilim sohasini, o‘quv dasturiga yondashuvni o‘rganish uchun bir nechta fanlardan metodologiya va tilni ongli ravishda qo‘llaydi. Markaziy mavzu, savol, muammo, mavzu yoki tajriba va “integratsiyalashgan” tushunchasi fanlararo birlik tarkibiga kiruvchi ikki yoki undan ortiq fanlar o‘rtasidagi munosabatlarning xarakterini tavsiflash uchun ishlatiladi, bu ikki fan o‘rtasidagi bog‘liqlikni aks ettiradi [2].

Xorijda dalillarga asoslangan pedagogikaning rivojlanishi munosabati bilan fanlararo o‘qitishning afzalliklarini ham tarannum etuvchi, ham kamchiliklarini, shu bois amalga oshirish samarasizligini tahlil qiluvchi nashrlarni alohida ta‘kidlash joiz. V. J. Uruga integratsiyalashgan o‘quv dasturini amalga oshirishning uchta muhim sababini ta‘kidladi.

Birinchidan, o‘quvchilarning oldingi ta‘im va shaxsiy kundalik hayoti bilan bog‘langan ta‘lim tajribasi yanada mazmunli bo‘ladi; Integratsiyalashgan o‘quv dasturi ushbu ko‘plab aloqalarni osonlashtiradi, o‘quvchilarga fanlararo va fanlararo aloqalarni o‘rnatishga va naqshlarni aniqlashga yordam beradi. U yangi va eski bilimlarni birlashtirishni tezlashtiradi, o‘rganishni yangi vaziyatlarga o‘tkazadi.

Ikkinchidan, real hayot tajribalari turli sohalardan ko‘nikma va bilimlarni talab qiladigan kundalik muammolarni o‘z ichiga oladi. Maktab o‘quv dasturi o‘quvchilarni haqiqiy hayotga tayyorlash uchun shunga o‘xshash vaziyatlarni simulyatsiya qilishi kerak.

Uchinchidan, zamonaviy dunyoda ijtimoiy, ekologik va boshqa muammolar fuqarolardan ko‘plab sohalardagi ma‘lumotlarni birlashtiradigan asosli qarorlar qabul qilishni talab qiladi, shuning uchun maktablar o‘quvchilarga murakkab muammolarni hal qilish uchun turli fan sohasidagi bilimlarni qo‘llash imkoniyatini berishlari kerak [3].

Ijtimoiy fanlar, fan yoki texnologiya tsikllari doirasida o‘quv fanlarini integratsiyalash o‘rganish tajribasini chuqur va yaxlit tarzda integratsiyalash, o‘quvchilarga bir vaziyatdan umumlashtirish va ushbu printsipti boshqasiga qo‘llash

ko'nikmalarini berish orqali allaqachon to'lib ketgan o'quv dasturining doimiy kengayishini kamaytirishi mumkin.

Mahalliy va xorijiy tadqiqotlarda maktab fanlarini integratsiyalashuvining samaradorligi va uning kamchiliklari bo'yicha kamida ikkita nuqtai nazar mavjud. "Integratsiya" va "fanlararo" atamalaridan foydalanishda aniqlik yo'q. Nashrlar mualliflari maktabda integratsiyalashgan o'qitishni joriy etishdagi qiyinchiliklar va cheklovlar ro'yxatida birlashadilar [4].

Integratsiya jarayonini o'rganishda pedagog olim Yan Amos Komenskiy quidagi fikrlarni bildirgan: "Bir-biri bilan bog'liq bo'lgan hamma narsa, xuddi shunday holda o'rganilishi kerak". Fanlararo bog'liqlik g'oyasiga keyinchalik juda ko'p pedagoglar yondashib, uni rivojlanishi va umumlashtirilishiga hissa qo'shdilar. D.Lokk g'oyasiga ko'ra: "Ta'lim mazmuning aniqlanishida bir fan boshqa fanlar elementlari va faktlari bilan to'ldirilishi kerak".

Xuddi shuningdek, I.V.Pestalossi o'zining tadqiqot ishida o'quv darsliklaridagi fanlararo bog'liqlik masalasiga keng to'xtalib o'tar ekan: "Bir-biri bilan bog'liq fanlarni ongingga keltir, ularni tabiatdagi uzviy bog'liqlik holatida ekanini angla" - deydi. Pestalossi bir fanning boshqa bir fandan uzoqlashuvi hatto xavfliligini ta'kidlaydi.

Fanlararo aloqa va integratsiyaning ta'lim muassasalarida o'qitish va tarbiyalashdagi ahamiyati juda ko'p pedagog olimlar tomonidan ko'rib chiqilgan. Jumladan, I.D.Zvernov, M.A.Danilov, V.N.Maksimova, S.P.Baranov, N.M.Skatkin; metodist olimlar M.R.Lvov, V.G.Goreskiy, N.N.Svetlovskaya, Yu.M.Kolyagina, G.N.Pristupa va boshqalar. Bir qator olimlar T.L.Ramzayev, G.N.Akvilev, N.YA.Vinelkin, G.V.Beltyukovlarning ilmiy ishlari boshlang'ich fanlararo va fanlar ichidagi bog'liqliklar muammosiga bag'ishlangan [5].

So'nggi yillarda fanlararo aloqadorlikning tarbiyaviy ahamiyatiga ham alohida e'tibor qaratilmoqda. Fanlararo aloqadorlik ta'minlangan pedagogik sharoitda o'qitish jarayonida tarbiyaviy tadbirlarni amalga oshirishda o'qituvchining tutgan o'rnini alohida ajratib ko'rsatish lozim. Fanlararo aloqadorlikni ta'minlashni ilmiy jihatdan asoslash maqsadida har bir o'quv fanining fanlararo aloqadorlikdagi mazmunini tanlash, ta'lim jarayonida qo'llanilayotgan so'nggi pedagogik texnologiyalardan foydalangan holda, o'quv fanlarining bir - biri bilan bog'langan tizimini shakllantirish lozim. Fanlararo aloqadorlik ta'minlanganda o'quvchilarga o'zaro bog'langan bilim va tushunchalar taqdim etiladi. Demak, "fanlararo aloqadorlik" o'quv mavzulari mazmunini atroficha ochib berish uchun zarur.

Fanlararo aloqadorlik dars mavzularining mazmunini o'rganish, undagi muhim qoidalarni ajratib olib o'zlashtirishda quyidagi jarayonlarni faollashtirish imkoniyatini beradi:

- o'quv mavzularini o'rganish jarayonida o'quv fanlariaro aloqadorlik holatini aniqlashga sub'yektiv yondashish ehtimolini pasaytirish;
- fanning muhim g'oyalari ochib berishda birinchi darajali ahamiyatga ega bo'lgan o'quv fanlari asosiy jihatlariga o'quvchilar e'tiborini jalb etish;
- doimiy ravishda idrok etishni murakkablashtirib borib, o'quvchilar ijodiy tashabbuskorligi va o'quv-biluv faoliyati mustaqilligi ko'lamini kengaytirish, ko'p tomonlama o'quv fanlariaro aloqadorlikni samarali yo'lga qo'yish uchun didaktik vositalarning har xil turlarini qo'llab, fanlararo aloqadorlikdan foydalanish bo'yicha tashkiliy ishlarni bosqichma-bosqich amalga oshirish;
- turli didaktik vositalar yordamida o'quv fanlarining o'zaro uzviy birlikda o'zlashtirilishiga erishish;
- o'qituvchilar va o'quvchilar o'rtasida ijodiy hamkorlikni vujudga keltirish.

Boshlang'ich ta'lim jarayonida o'quv fanlariaro aloqadorlikni ta'minlash faqatgina mantiqiy qoidalar ko'rinishida berilishi kerak emas, balki unga erishish yo'llarini ko'rsatish lozim. Boshlang'ich sinflarda amalga oshiriladigan ta'lim jarayonida fanlararo aloqadorlikni ta'minlash o'quvchilarning bilimlarini tizimlashtirishga, ularning mustaqil fikrlash ko'nikma va malakalarini shakllantirishga, ta'limning quyi bosqichlarida egallagan bilimlarini chuqurlashtirishga yordam beradi [6].

Bugungi kunda maktab oldida turgan yangi vazifalar bolalarni ta'lim va tarbiyalashda yangicha yondashuvlarni taqozo etmoqda. Maktab o'quvchilarini rivojlantirishning an'anaviy usullari bilan bir qatorda innovatsion o'qituvchilarning yangi usullari ham kuchayib bormoqda. Bunday sharoitda ko'plab tadqiqotchi-olimlar yangi bo'lgan yangilanish, mazmun, ta'lim va tarbiya muammolarini hal etib, "fanlararo integratsiya" mavzusida tadqiqot olib borishgan.

Ta'lim nazariyasi va amaliyotida integratsiya hamda muammosi L.N. Baxareva, V.S. Bezrukova, N.I. Vyunova, G.I. Ibragimova, I.D. Zvereva, Yu.S. Tyunnikova, V.N. Maksimova, G.F. Fedorets, O.L., L.P. Barylkina, S.I. Volkova, L.M. Dolgopolova, V.I. Ivantsova, E.L. Melnik, A.I. Popova, E.N. Potapova, E.Yu. Suxarevskaya, L.I. Tikunova, Z.P. Shabalina tadqiqotlarida o'rganilgan bo'lib, ushbu olimlar ilmiy-tadqiqot ishlarida boshlang'ich maktabda integratsiya asoslarini aniqlab, ta'limning yaxlit usullari va shakllarini belgilab berdilar.

Boshlang'ich sinflarda o'qitish va tarbiyani fanlararo integratsiyalashuvi muammosi nazariy va amaliyot uchun muhim va zamonaviydir. Uning dolzarbligi maktabga qo'yiladigan yangi ijtimoiy talablar bilan belgilanadi. Psixologik-pedagogik adabiyotlarni tahlil qilish, umumta'lim maktablari o'qituvchilari tajribasini o'rganish boshlang'ich sinf o'quv-tarbiya jarayonida fanlararo integratsiyaning pedagogik imkoniyatlaridan yetarlicha foydalanilmayapti, degan xulosaga kelish imkonini beradi. Fanlararo integratsiyaning metodologik va nazariy asoslari E.P. Asauliyuk, E.B. Evladova, L.P. Ilyenko, L.V. Zankova, Yu.M. Kolyagin asarlarida tahlil qilingan.

FOYDALANILGAN ADABIYOTLAR RO‘YXATI

1. Zhanova K. S., Rule A. C., Montgomery S. E. et al. Defining the Difference: Comparing Integrated and Traditional Single-Subject Lessons // *Early Childhood Educational Journal*. – 2010. – V. 38. – P. 251–258. – URL: <https://doi.org/10.1007/s10643-010-0405-1>.
2. Lonning R. A., DeFranco T. C., Weinland T. P. Development of Theme-based, Interdisciplinary, Integrated Curriculum: A Theoretical Model // *School Science and Mathematics*. – 1998. – V. 98 (6). – P. 312–319. – URL: <https://doi.org/10.1111/j.1949-8594.1998.tb17426.x>
3. Wraga W. G. Toward a connected core curriculum // *Educational Horizons*. – 2009. – V. 87(2). – P. 88–96
4. Park M. Implementing curriculum integration: The experiences of Korean elementary teachers // *Asia Pacific Education Review*. – 2008. – V. 9(3). – P. 308–319.
5. Ta-limda-fanlararo-aloqadorlikning-ahamiyati.pdf.
6. Boshlang-ich-ta-lim-samaradorligini-oshirishda-fanlararo-aloqadorlikning-orni.pdf.
7. Хасанов, Х. Р. (2020). Культура и искусство в эпоху Амира Темура и темуридов. *Вестник науки и образования*, (21-2 (99)), 119-122.
8. Ravshanovich, Hasanov Halim. "MUSIQA DARSLARINI O‘QITISHDA FANLARARO ALOQADORLIKNING AHAMIYATI." *JOURNAL OF INNOVATIONS IN SCIENTIFIC AND EDUCATIONAL RESEARCH* 6.6 (2023): 11-14.
9. Ravshanovich, Hasanov Halim. "SAN‘AT MAKTABI O‘QUVCHILARINI MAQOM ASHULALARI VOSITASIDA ESTETIK TARBIYALASHDA FANLARARO ALOQADORLIK." *INNOVATIVE DEVELOPMENTS AND RESEARCH IN EDUCATION* 2.20 (2023): 39-42.
10. Ravshanovich, Hasanov Halim. "MUSIQA DARSLARIDA VATANPARVARLIK HISSINI SHAKLLANTIRISHDA FANLARARO ALOQADORLIK." *O‘ZBEKISTONDA FANLARARO INNOVATSIYALAR VA ILMIY TADQIQOTLAR JURNALI* 2.20 (2023): 492-494.
11. Ravshanovich, Hasanov Halim. "O‘QUVCHI YOSHLARDA IJRO MALAKALARINI O‘STIRISHDA FANLARARO ALOQADORLIK." "USA" *INTERNATIONAL SCIENTIFIC AND PRACTICAL CONFERENCE TOPICAL ISSUES OF SCIENCE*. Vol. 8. No. 1. 2023.
12. Ravshanovich, Hasanov Halim, and Xudoyberdiyev Jahongir Hakimovich. "ESTETIK TARBIYA BERISH JARAYONIDA O‘ZBEK XALQINING MUSIQIY MEROSIDAN FAYDALANISH." *World of Science* 6.6 (2023): 73-74.

13. Ibragim Fayzullayevich Kayumov XALQ QO‘SHIQLARI ASOSIDA BOSHLANGICH SINIF O‘QUVCHILARINING NUTQIY MALAKASINI O‘STIRISH USULLARI // Scientific progress. 2021.

14. Каюмов Ибрагим Файзуллаевич ПСИХОЛОГИЧЕСКИЕ ИСТОКИ МУЗЫКИ // Academy. 2020. №11 (62)

15. Каюмов Иброхим Файзуллоевич, Жураева Мафтуна МЕСТО МУЗЫКИ В ВОСПИТАНИИ ДУХОВНО-ПРАВСТВЕННЫХ КАЧЕСТВ УЧАЩИХСЯ 5-7 КЛАССОВ ОБЩЕОБРАЗОВАТЕЛЬНЫХ ШКОЛ // Проблемы педагогики. 2020. №3 (48). URL

16. Kayumov, I. F. "Values and aesthetic factors in the formation of culture and art." *International Engineering Journal For Research & Development* 12 (2020): 1.

17. Ибодов, У. Р. (2020). ИНСТРУМЕНТАЛЬНАЯ МУЗЫКА КАК ОРУДИЕ ПСИХОЛОГИЧЕСКОГО ВЛИЯНИЯ НА ЧЕЛОВЕКА. *Рекомендовано к печати Ученым советом Института психологии имени ГС Костюка НАПН Украины (Протокол № 14 от 28 декабря 2020)*, 336.

18. Салимов, Ш. Ш. О., & Каримов, О. И. (2024). Связь общей теории музыки с психологическими особенностями в ракурсе сольфеджио. *Science and Education*, 5(1), 214-219.

19. Islamovich, K. O., & Raufovich, K. R. (2023). Scientific-historical and theoretical-pedagogical principles of the violin. *Miasto Przyszłości*, 33, 67-71.

20. Islamovich, K. O., & Durdimurotovna, Q. G. (2023). Formation of vocal-choir skills in music lessons. *Miasto Przyszłości*, 33, 57-62.

22. Islomovich, K. O. (2022). Musiqa darslarida o‘quvchi yoshlarda ong, milliy tafakkurni o‘stirishni shakllantirishning vositalari. *O‘zbekistonda fanlararo innovatsiyalar va ilmiy tadqiqotlar jurnali*, 1(12), 264-26

23. Камолов Ш. Х., Бомуродов Ш. Ш. Педагогический характер студенческой молодежи и психологический подход // Academy. – 2021. – №. 3 (66). – С. 60-62.

24. Камолов Ш. Х. Приёмы и методы преподавания музыки в общеобразовательной школе // Science and Education. – 2022. – Т. 3. – №. 1. – С. 602-607.

25. O‘quvchi-yoshlarni mumtoz musiqa asarlari va xalq og‘zaki ijodi namunalari bilan tanishtirishning ahamiyati SX Kamolov, Scientific progress, 2021

DOI: <https://doi.org/10.5281/zenodo.11836856>

BOSHLANG‘ICH MAKTAB YOSHI O‘QUVCHILARIDA MUSIQIY INTELEKTNI RIVOJLANTIRISH USULLARI

T.D.Muxamedov

Buxoro davlat universiteti

Musiqqa ijrochiligi va madaniyat kafedrasida dotsenti

***Annotatsiya:** Mazkur maqolada boshlang‘ich maktab yoshidagi o‘quvchilarning kognitiv jarayonda ongli va ixtiyoriy rivojlanishi, aqliy jarayonlarini o‘zlashtirishi, xotirani va fikrlashni nazorat qilishni o‘rganishi, bunday bilimlarni til orqali ifoda etishi va yetkazishi, shu bilan birga ularda musiqiy intellektni rivojlantirish usullari haqida so‘z boradi.*

***Kalit so‘zlar:** idrok, xotira, san‘at asarlari, musiqqa tili, did, qobiliyat, mahorat, faoliyat, yondashish, miqdor va sifat darajasi, aql-idrok, mumtoz musiqqa.*

МЕТОДИКА РАЗВИТИЯ МУЗЫКАЛЬНОГО ИНТЕЛЛЕКТА У УЧАЩИХСЯ НАЧАЛЬНЫХ КЛАССОВ

Т.Д.Мухамедов

Доцент кафедры музыкального

исполнительства и культуры Бухарского государственного университета

***Аннотация:** В данной статье речь идет о методах сознательного и произвольного развития учащихся младших классов в познавательном процессе, овладении психическими процессами, обучении управлению памятью и мышлением, выражении и передаче таких знаний посредством языка и одновременно развитию музыкального интеллекта в им.*

***Ключевые слова:** восприятие, память, произведения искусства, музыкальный язык, вкус, способности, умение, активность, подход, количественный и качественный уровень, интеллект, классическая музыка.*

METHODS FOR DEVELOPING MUSICAL INTELLIGENCE IN PRIMARY SCHOOL STUDENTS

T.D.Mukhamedov

Associate Professor of the
Department of Musical Performance and Culture, Bukhara State University

Abstract: *This article deals with methods of conscious and voluntary development of primary school students in the cognitive process, mastery of mental processes, learning to manage memory and thinking, expression and transmission of such knowledge through language and at the same time the development of musical intelligence in them.*

Key words: *perception, memory, works of art, musical language, taste, ability, skill, activity, approach, quantity and quality level, intelligence, classical music.*

Boshlang'ich maktab yoshi - bu kognitiv jarayonlarning intensiv rivojlanishi va sifat jihatidan o'zgarishi davri bo'lib hisoblanadi. Ular bilvosita xususiyatga ega bo'lib, ongli va ixtiyoriy bo'la boshlaydi. Kognitiv jarayon quyidagidan boshlanishi mumkin: idrok, sezgi orqali ma'lumotlarga kirish. Bola asta-sekin aqliy jarayonlarini o'zlashtiradi, diqqatni, xotirani va fikrlashni nazorat qilishni o'rganadi. O'zi idrok etadigan narsalarga e'tibor beradi va turli xil fikrlar va aql mexanizmlari orqali u o'zlashtiradigan va xotirada saqlaydigan bilimlarni yaratishga erishadi.

Bunday bilimlarni til orqali ifoda etadi va yetkazadi. Insonning aqliy qobiliyati; hayotni, atrof muhitni ongda aynan aks ettirish va o'zgartirish, fikrlash, o'qish-o'rganish, dunyoni bilish va ijtimoiy tajribani qabul qilish qobiliyati, turli masalalarni hal qilish, bir qarorga kelish, oqilona ish tutish, voqea hodisalarni oldindan ko'ra bilish layoqatiga - intellekt (lotincha: intellects — bilish, tushunish, idrok qilish) deyiladi. Intellekt tarkibiga idrok qilish, xotirlash, fikr yuritish, so'zlash va h.k. psixik jarayonlar kiradi. Intellektning rivojlanishi tug'ma iste'dod, miya imkoniyatlari, jo'shqin faoliyat, hayotiy tajriba kabi ijtimoiy omillarga bog'liq. Intellekt saviyasi, darajasi inson faoliyatining natijalariga, shuningdek, psixologik testlarga qarab ham belgilanadi.

Biz intellektning musiqiy turi haqida so'z yuritadigan bo'lsak, musiqiy aql-idrokka ega bo'lgan odamlarni yoshligidanoq musiqani barmoqlari bilan doimo chalish odati orqali osongina tanib olishimiz mumkin. Ular musiqa asboblarini osongina o'zlashtiradilar, musiqani tez yodlashadi va uzoq vaqt eslab qolish qobiliyatiga ega bo'ladilar.

Xotira — idrok etilgan narsa va hodisalarni yoki o'tmish tajribalarni esda qoldirish va zarur bo'lganda tiklashdan iborat psixik jarayon. Xotira eng yaxshi damlarni esda qoldiradi. U nerv sistemasi xususiyatlaridan biri bo'lib, tashqi olam voqealari va organizm reaksiyalari haqidagi axborotni uzoq saqlash hamda uni ong faoliyatida va xulq, hatti harakat doirasida takroriy qobiliyatida namoyon bo'ladi. Xotira - individning o'z tajribasida esda olib qolishi, esda saqlashi va keyinchalik uni

yana esga tushirishidir. Insonning san'at asarlariga munosabati badiiy Didda namoyon bo'ladi. Badiiy Did insonning adabiyot va san'at asarlarini tushunib yetish, baholay olish va ulardan zavqlana bilish salohiyatini ko'rsatadi. Didni shakllantirish va rivojlantirish — estetik tarbiyaning vazifasidir. Did tushunchasi XVII asrdan shakllana boshlagan.

O'zbek tilining izohli lug'ati bergan ma'lumotga ko'ra, did – aql-farosat, fahm, idrok degan ma'nolarni anglatadi. Demakki, did bu – aqliy faoliyat, intellektual tushuncha. Musiqa tilini tushunish, uning saralarini ajrata bilish, umuman olganda musiqiy didli bo'lish hamma insonlarda ham bo'lmagan qobiliyat. Rivojlanish uchun ular musiqa tinglashlari kerak va u qanchalik xilma-xil bo'lsa, shuncha yaxshi natijalarga erishadilar. Albatta, bunday bolalarda musiqiy asbobda qanday ijro etish yo'llarini o'rganish osonlik bilan qo'lga kiritiladi. Yosh ijrochilarni tarbiyalashda dastavval ularni saralab olishda bolalar musiqa va san'at maktab o'qituvchilaridan talab qilinadigan bir qancha omillar mavjud. Ulardan birinchisi-musiqiy eshitish qobiliyatidir.

Yosh avlodni musiqa eshitishi – bu musiqa san'atida asosiy vazifa hisoblanib, unda fiziologik jihatdan eshitish organlari orqali tovush tebranishlarini qabul qilish qobiliyatidir. Tovushlar tashqi quloq orqali eshitish nervlari vositasida o'rta va ichki quloqdan o'tib, bosh miyadagi eshitish analizatorlariga ya'ni odam nerv tuzilmalarining murakkab tizimiga yetib boradi. Analizatorlar musiqa cholg'ularini baland yoki past chalinishiga qarab, qolaversa, cholg'ularning turiga qarab ham ovoz qabul qilish imkoniyatiga ega. Masalan: skripka, alt va damli cholg'ular bosh miya suyagining kuchli tebratish xususiyatiga ega cholg'ulardir. Musiqiy eshitish qobiliyatini yuqorida ta'kidlab o'tganimizdek, ovoz past-balandligi, kuchi, tembri va davomiyligini yaxshi ilg'aydi. Musiqiy eshitish qobiliyati quyidagi turlarga bo'linadi: mutlaq, nisbiy va ichki eshitish qobiliyati.

Mutlaq eshitish – musiqiy tovushlarning mutlaq balandligini kamerton bilan solishtirmagan holda aniqlash qobiliyatidir, ya'ni absolyut sulh. Bu qobiliyatdan buyuk musiqa namoyondalari Motsart, List, Bethoven, Skryabin kabi kompozitorlarga muvaffaqiyatli foydalanganlar.

Nisbiy yoki interval eshitish – kuy, intervallar, akkordlardagi tovushlar balandligini sezish, aniqlash, ijro etish qobiliyatidir. Nisbiy eshitishda inson biror bir nota yoki akkordni aniqlashi, uni ijro etishi uchun hech bo'lmasa bitta tovush haqida aniq tasavvurga ega bo'lishi kerak. Odam o'z ovozi yoki kamerton (nem. Kammer – xona, ton – tovush) uchlari erkin tebranadigan qilib mahkamlangan ayrisimon metal tayoqcha shaklidagi tovush manbai) tovushining eng past yoki eng baland ovozini yodda tutadi va shunga tayanib, o'zi eshitgan boshqa tovushlarni aniqlaydi.

Ichki eshitish – musiqaning butun tarkibiy qismini hayolan tasavvur qilish

yoki notalarga qarab ham ichki his etish qobiliyatidir. Bu kabi qobiliyatlarni rivojlantiruvchi predmet – bu solfedjio darsidir. Masalan kuyni solfedjiolash jarayonida interval hissiga emas, balki lad hissiga ko‘proq tayanib mo‘ljal olinadi. Lad hissi negizida vengriyalik kompozitor va pedagog Zoltan Kodayning kuy hissini rivojlantirish tizimi ishlab chiqiladi. Bu tizim “nisbiy (relyativ) lad tizimi” deb nom olgan (tizimda turli belgilar va bo,,g,,in nomlari qo,,llanadi). Kuyni yoki bir ovozlik musiqani his qilish qobiliyati ko‘proq ashulachilar, torli va puflab chalinadigan cholg‘u sozandalarida oson va tabiiy rivojlanadi. Fortepiano chalishni o‘rganishda uslubiyotchilar mashq etilayotgan asar, kuy yo‘llarining vokalizatsiyasini, kuylanishini yoki ularni bo‘rttirib chalishni tavsiya etadilar. Rus kompozitori Rimskiy-Korsakov har xil ohanglar eshutilishini tabiatga xos bo‘lgan ranglar koloritida qabul qilar edi. “Lya major ladi uning uchun bu yoshlik, bahor ladi, bahorning ham muzli, taqir yerli erta bahori emas, balki nastarin guli gullagan, butun o‘tloq gullar bilan qoplangan paytdagi bahor. Unda tong biroz yorishgan, lekin butun sharq qirmizi va oltin rangga kirib ulgurgandagi tong shafaqining ladi” deya tasvirlaydi.

Yosh ijrochilarni saralashda ya‘ni tanlab olishda ikkinchi ko‘rsatma bu diqqatdir. O‘zbekiston davlat konservatoriyasi professori, pedagogika fanlari nomzodi, musiqashunos olim Rauf G‘afurovich Qodirovning ta‘kidlashicha: diqqat -bu o‘quv jarayonidagi eng muhim tarkibiy bo‘laklardan biridir. Haqiqatan ham, ma‘lum paytda faoliyatning bir narsaga qaratilishi diqqatni yuzaga keltiradigan jarayondir.

Musiqqa san‘atida musiqiy faoliyatning barcha turlari diqqat bilan bog‘liqdir. Ayniqsa, jamoa ijrochiligida diqqat juda muhim sanaladi. Konsertdan avval dirijyorning ko‘tarilgan qo‘llari, auftakti his qilish, yakkaxon va jo‘rnavoz o‘rtasidagi ishora va harakatlarning bir vaqtda sodir etilishi uchun ham diqqat talab etiladi. Masalan, Motsart ko‘pchilik bo‘lgan xonada hamda shovqinli tovushlar eshutilib turganda ham xotirjamlik bilan musiqqa yoza olgan.

Polshalik pianinochi va kompozitor I.Gofman maqsadga erishishning eng oson usuli nimada degan savolga: diqqatni jamlash – omad alifbosidagi birinchi harf, deb javob beradi. Rus kompozitori N.Metner esa “ish boshlashdan avval yaxshilab diqqatni jamlash hamda samarali mashq usulini bilish, musiqachidan kamroq kuchni talab etadi va ijro vaqtda toliqmaydi” deydi. Kompozitor Gofman diqqatga yana boshqacha ta‘rif beradi: “Ish qachonki, aqliy diqqat bir vaqtda jam bo‘lib bajarilganidagina serunum bo‘ladi” deb aytadi.

Bundan ko‘rinib turibdiki, miqdor va sifat darajasi uzviy bog‘liqlikda bo‘lishi kerak, ya‘ni, har yarim soatda tanaffus qilishni va hech qachon tanaffussiz bir yoki ikki soat mobaynida ishlamaslikni tavsiya qiladi. Shuningdek, barcha musiqachilar diqqatning shakllanishida o‘zini tashqaridan turib analiz qila olish qobiliyati g‘oyat

muhim hisoblanishini ta'kidlashadi. Haqiqatan ham bunga misol qilib oladigan bo'lsak, ustozlarimiz bizga dars berish jarayonida cholg'u sozining ijro uslublari bilan bir qatorda barmoqlar joylashuvi, ya'ni aplikatura holatlarini yanada takomillashtirish jarayonida o'z ustimizda to'g'ri ishlash va ma'suliyat bilan yondashishga yo'naltiradi.

Biror kuyni ishlash vaqtida ijrochining mahoratini ko'rsatib beradigan texnikaviy qismi kutilgan natija bermasligi mumkin, shu paytda ustozlarimiz o'sha kuyning murakkab joyini qayta-qayta oyna oldida diqqatni bir joyga jamlab, sabr bilan juda sekin sur'atda mashg'ulot olib borishimizni ta'kidlab o'tishadi. Bu esa juda mashaqqatli ish. Lekin qunt bilan amal qilinsa, kutilgan muvaffaqiyat kalitini qo'limizga tutqazadi.

Narsa va hodisalarni sezgi a'zolari orqali his qilishning oddiy psixik jarayoni bu sezgi. Bizni o'rab turgan olamni sezgi organlarimiz va his qilish orqali bilamiz va kerakli axborotni olamiz. Musiqa san'atida eshitish, taktil (paypaslab), harakat va ritmik sezgilar katta ahamiyatga ega. Eshitish sezgisi asosida musiqachilarda ichki eshitish va musiqiy eshitish xususiyatlari rivojlanadi.

Bizning hissiyotlarimiz moslashuvchanlik qobiliyatiga ega, ya'ni qo'zg'atuvchi ta'sirga ko'nika oladi. Uzoq muddat baland ovozda musiqani tinglagandan so'ng, biz "piano" yoki "messoforte" ovoz kuchidagi nozik o'zgarishlarni kam his etamiz. Biroz vaqt sukunatda bo'lgach esa hatto o'rta kuchdagi ovozni ham baland ovozdek qabul qilamiz. Misol tariqasida aytadigan bo'lsak, Shopen kuyni hech qachon baland chalmagan. Lekin u piano, pianissimo, messo-forte kabi dinamik belgilarni o'z asarlarida mohirona qo'llab, tengsiz ijrochilik hisobiga ohangdorlikka erishgan. Barcha omillarning rivojlanish jarayoni musiqa tinglash jarayonlaridan boshlanadi.

Musiqiy savodxonlikdagi nazariy bilimlar, amaliy ko'nikmalar musiqa tinglash bilan chambarchas bog'liq bo'lib, tinglangan asarlarni tahlil qilishga yordam beradi. Musiqa darslari o'quvchilarni bilim olishlariga va tafakkur qilishlariga o'z ta'sirini ko'rsatadi. Umumiy o'rta ta'lim maktablarida musiqa darslari haftasiga bir marotaba bo'lib o'tadi. Ana shu musiqa darslarining o'zida bolalar bir necha faoliyat turlari bilan shug'ullanishadilar. Musiqa, avvalo, bolalarda badiiy estetik didni, axloq –odobni etikani) tarbiyalaydi. Musiqa darslarida musiqa savodi, xor bo'lib kuylash, musiqa tinglash, ijodkorlik kabi faoliyatlar birin ketin uzviy bog'liqlikda olib boriladi. Shularni ichida "Musiqa tinglash" faoliyati, ayniqsa, o'quvchini fikr qilishga chorlaydi.

Bu faoliyatda musiqa o'qituvchisi o'tilayotgan mavzuga asoslanib o'quvchilar tinglashlari uchun kerakli musiqa asarini musiqa cholg'usida ijro etib beradi yoki darsda foydalanilayotgan texnik vosita orqali o'quvchiga qo'yib eshittiradi. Masalan: o'rta sinflarda o'zbek mumtoz musiqasi mavzusidan o'quvchilarga ashula, maqomlarni eshittirib uni birgalikda tahlil qilishadi.

Xulosa qilib aytganimizda aynan shu jarayon o'quvchi shaxsi intellektini rivojlantirishga katta hissa qo'shadi. Ya'ni o'quvchilar musiqani idrok qilishga o'rganishadi. Musiqa darsning barcha bo'limlarini (qo'shiq aytish, musiqa tinglash, musiqiy savodxonlik) ajralmas tabiiy bog'liqligigina to'laqonli musiqiy rivojlanishni ta'minlaydi. Musiqashunos metodistlar ta'kidlaganidek: "Kichik maktab yoshi o'quvchilarning barcha keyingi ijodiy rivojlanishi istiqbollari belgilab beruvchi eshitish nazorati qobiliyatini shakllantirishning eng sezgir davri hisoblanadi". Tinglash uchun musiqa asari ustida ishlashni shartli ravishda to'rt bosqichga bo'lish mumkin: o'qituvchining kirish so'zi, suhbat va tinglashdan keyin tahlil qilish va so'ngra asarni qayta tinglash.

To'g'ri yo'lga qo'yilgan, uslubiy jihatdan puxta qurilgan, muayyan talablarga javob beradigan o'quv jarayoni, ta'lim sifatiga e'tibor yosh avlodni tarbiyalashda yordam beradi. Shu bilan birga, musiqiy qobiliyatlarning rivojlanishi tafakkur, kuzatish, xotira, tasavvur, shuningdek, diqqat va irodani rivojlantirish bilan chuqur bog'liqdir.

FOYDALANILGAN ADABIYOTLAR:

1. Способы направления студентов на информационные технологии ТД Мухамедов - Вестник науки и образования, 2020
2. Способы и средства развития музыкальных способностей учащихся на уроках музыки
ТД Мухамедов - Проблемы науки, 2021
3. Educational Process Legislation and Principles and their Use in Student Practice
SU Norova, T Mukhamedov - International Journal of Psychosocial Rehabilitation, 2020
4. ФАКТОРЫ НРАВСТВЕННО-ЭСТЕТИЧЕСКОГО ВОСПИТАНИЯ УЧАЩИХСЯ НА УРОКАХ ХОРОВОГО ИСКУССТВА - ТД Мухамедов - Наука, техника и образование, 2021
5. OLIY TA'LIM SOHASIDA XOR-DIRIJORLIGI MAHORATINI OSHIRISH TECHNOLOGIYALARI - MT Djurayevich - TA'LIM VA RIVOJLANISH TAHLILI ONLAYN ILMIY ..., 2022
6. Салимов, Ш. Ш. О., & Каримов, О. И. (2024). Связь общей теории музыки с психологическими особенностями в ракурсе сольфеджио. *Science and Education*, 5(1), 214-219.
7. Islamovich, K. O., & Raufovich, K. R. (2023). Scientific-historical and theoretical-pedagogical principles of the violin. *Miasto Przyszłości*, 33, 67-71.

8. Islamovich, K. O., & Durdimurotovna, Q. G. (2023). Formation of vocal-choir skills in music lessons. *Miasto Przyszłości*, 33, 57-62.

9. Islamovich, K. O., & Shukhrat, S. S. (2023). The role of music in forming a perfect human personality. *Miasto Przyszłości*, 33, 72-75.

10. Ravshanovich, Hasanov Halim. 'MUSIQA DARSLARINI O'QITISHDA FANLARARO ALOQADORLIKNING AHAMIYATI.' *JOURNAL OF INNOVATIONS IN SCIENTIFIC AND EDUCATIONAL RESEARCH* 6.6 (2023): 11-14.

11. Ravshanovich, Hasanov Halim. 'SAN'AT MAKTABI O 'QUVCHILARINI MAQOM ASHULALARI VOSITASIDA ESTETIK TARBIYALASHDA FANLARARO ALOQADORLIK.' *INNOVATIVE DEVELOPMENTS AND RESEARCH IN EDUCATION* 2.20 (2023): 39-42.

12. Ravshanovich, Hasanov Halim. 'MUSIQA DARSLARIDA VATANPARVARLIK HISSINI SHAKLLANTIRISHDA FANLARARO ALOQADORLIK.' *O'ZBEKISTONDA FANLARARO INNOVATSIYALAR VA ILMIY TADQIQOTLAR JURNALI* 2.20 (2023): 492-494.

13. Ravshanovich, Hasanov Halim. 'O'QUVCHI YOSHLARDA IJRO MALAKALARINI O 'STIRISHDA FANLARARO ALOQADORLIK.' 'USA' *INTERNATIONAL SCIENTIFIC AND PRACTICAL CONFERENCE TOPICAL ISSUES OF SCIENCE*. Vol. 8. No. 1. 2023.

DOI: <https://doi.org/10.5281/zenodo.11838593>

O'RTA OSIYO XALQLARINING MUSIQIY-MADANIY MEROSI (ERAMIZDAN AVVALGI DAVRLARDA)

Kayumov Ibragim

BuxDU San'atshunoslik fakulteti Musiqa ijrochiligi va madaniyat kafedrasida katta o'qituvchisi.

Dilmuratova Madinabonu

3-kurs talabasi.

Annotatsiya: Maqolada O'rta osiyo musiqa madaniyati va tarixi haqida (eramizdan avvalgi davrlarda) ma'lumotlar o'rinlashgan. Umumiy maqsad asosida birlashgan musiqachilar, sozandalar, raqqosalar, qo'yingki, butun san'at ahli, ajdodlari tomonidan qoldirilgan musiqiy-ma'naviy merosni o'rganib, boyitib, uni ustoz-shogird an'analarini davom ettirgan holda keyingi avlod vakillariga yetkazish yo'lida jonbozlik ko'rsatishgan.

Kalitli so'zlar: davr, taraqqiyot, faoliyat, tarix, tarbiya, meros, musiqa jamoa, muhit, konsepsiya, yozuv, maktab, o'qituvchi, din, zardushtiylik.

МУЗЫКАЛЬНО-КУЛЬТУРНОЕ НАСЛЕДИЕ НАРОДОВ СРЕДНЕЙ АЗИИ (В ПЕРИОДЫ ДО НАШЕЙ ЭРЫ)

Каюмов Ибрагим

Старший преподаватель
кафедры музыкального исполнительства и
культуры факультета искусств БухГУ.

Дилмуратова Мадинабону

студент 3-курса.

Аннотация: В статье содержатся сведения о музыкальной культуре и истории Средней Азии (в период до нашей эры). Музыканты, композиторы, танцоры, объединившиеся на основе общей цели, скажем все артисты, изучают и обогащают музыкально-духовное наследие, оставленное их предками, и

передают его представителям следующего поколения, продолжая традицию наставника-ученика. Они проявили храбрость.

Ключевые слова; период, прогресс, деятельность, история, воспитание, наследие, музыка сообщество, среда, концепция, письмо, школа, учитель, религия, зороастризм.

MUSICAL AND CULTURAL HERITAGE OF THE PEOPLES OF CENTRAL ASIA (IN THE PERIODS BEFORE AD)

Kayumov Ibragim

Is a senior teacher
of the Department of Music Performance and
Culture of the Faculty of Arts of Bukh State University.

Dilmuratova Madinabonu

3rd year student.

Abstract: *The article contains information about the music culture and history of Central Asia (in the period before Christ). Musicians, composers, dancers united on the basis of a common goal, let's say all artists, study and enrich the musical-spiritual heritage left by their ancestors and pass it on to the representatives of the next generation, continuing the tradition of mentor-disciple. They showed bravery.*

Keywords: *period, progress, activity, history, upbringing, heritage, music, community, environment, concept, writing, school, teacher, religion, Zoroastrianism.*

Ibtidoiy jamoadagi tarbiya jarayoni, uning dastlabki kurtaklari haqida fikr yuritish hamda o'sha jarayonlarni mushohada asosida tafakkur va tasavvur etish birmuncha qiyin vazifa sanaladi. Shunga qaramasdan, kishilik sivilizatsiyasi beshigi hamda bu beshikda yo'rgaklangan tarbiya jarayonining paydo bo'lish bosqichlarini moddiy va ma'naviy madaniyat, til, folklor yodgorliklarini sinchiklab, chuqur, ilmiy asosda o'rganish asnosida tiklash imkoniyati tug'iladi.

Taraqqiyotning dastlabki bosqichlarida qolib ketgan, hozirgi kunga qadar ibtidoiy jamoa elementlari saqlanib qolingan, Avstraliya, Afrika, Polineziya, Shimoliy hamda Janubiy Amerikadagi qabilalar jamoasining turmush tarzini o'rgangan, tadqiq qilgan olimlar ishlarida ham dastlabki tarbiya jarayoni taraqqiyoti haqida birmuncha qimmatli ma'lumotlar uchraydi.

Ibtidoiy davr tarbiya jarayoni elementlarini tiklashda zamonaviy taraqqiyot ne'matlari mahsulidan bebahra, ibtidoiy qabilalar xususiyatlarini saqlab qolgan

kamyob jamoa sifatidagi tuzilmalar hayoti haqidagi etnografik, esxatologik manbalar ham yordam berishi, shubhasiz. Shuningdek arxeologlar tomonidan topilgan dastlabki primitiv mehnat va ov qurollari, uy-ro'zg'or jihozlari, bolalar o'yinchoqlari, qoyatoshlardagi yozuvlar, ildizlari asrlar qa'riga singib ketadigan folklor (xalq o'yinlari, urf-odatlar, maqollar, matallar, epos va h.k.z) materiallari ham ilk tarbiya jarayonining vujudga kelishi va shakllanishi to'g'risida ilmiy asoslangan fikrlarga kelish imkoniyatini beradi.

Jahon ilm-u fanida tarbiyaning paydo bo'lishi va vujudga kelishi to'g'risida bir qancha qarashlar, nuqtai nazarlar mavjud bo'lib, ular orasida ikkitasi evolyutsion-biologik (Sh.Leturno, J. Simpson, A. Espinas) hamda psixologik qarashlar negizidagi konsepsiya (P.Monro)lar yetakchi o'rinni egallaydi. Evolyutsion-biologik qarash tarafdorlari ibtidoiy odamlarning tarbiya jarayonini, hayvonlarga xos instinkt asosida o'z nasliga qayg'urish holatiga tenglashadi. P.Monro esa tarbiyaning vujudga kelish jarayonini bolalarning kattalarga nisbatan beixtiyor, ongsiz instinktlar orqali taqlid qilishlari holati orqali tushuntiradi. Bu ikki nazariyani birlashtirish asosida, ibtidoiy tarbiya bolalarning o'sha vaqtda mavjud bo'lgan tartibga munosabati hamda izchil ravishda moslashishi jarayonida vujudga kelgan deya e'tirof etish mumkin. Shu munosabat bilan P.Monro "ibtidoiy inson dunyosi hozirgi voqe'likkagina tayanadi. Uning o'tmish va kelajakni anglash haqidagi tasavvurlari deyarli mavjud emas. Uning tarbiyasi yashab turgan muhitiga moslashish xolos" deya fikr yuritadi.

Hozirgi anatomik-fiziologik shaklga xos odamning paydo bo'lishi davrigacha bizni bir necha ming yillar ajratib turadi. Tarbiyaning alohida faoliyat turi sifatida vujudga kelishi ham aynan shu davrlar (35-40 ming yil avval) ga to'g'ri keladi. Tarbiya integrativ, sinkretiv shaklda vujudga kelib, ibtidoiy odamning jismoniy, aqliy hamda axloqiy-hissiy jihatdan ulg'ayishiga turtki bo'ldi. Tarbiya mazmuni va usullari ongning rivojlanishi va ijtimoiy tajribaning boyishi natijasida murakkablashib bordi. Biror xil alohida funksiyani bajarmagan holda tarbiya hayotiy tajribani keyingi avlodga yetkazish jarayoniga xizmat qildi. Bunday ko'rinishda tarbiya dastlabki to'plangan tajribalar hamda ovchilik malakalarini ongli ravishda bir-biriga va avlodiga o'tkazish asosida insonning hayvonot dunyosidan ajralib chiqish davrida 2-3 mln yil avval paydo bo'ldi.

Ajdodlarimiz uchun iste'mol qilinadigan o'simliklar, joy-manzillar relyefi, hayvonlarning xatti-harakatlarini yaxshi bilish, kuchli hamda chidamli bo'lish hayotiy zarurat hisoblanib, bunday tajribani yetkazishda kommunikatsiya, ya'ni aloqa vositasi sifatida til hamda nutqning vujudga kelishi muhim ahamiyat kasb etdi. Asta-sekin tarbiya, inson tomonidan egallangan tajribalarni kishidan-kishiga, avloddan-avlodga yetkazish jarayoni sifatida alohida faoliyat turi xususiyatlarini o'zida mujassamlashtirib, har kunlik yashash uchun kurash harakatiga yo'naltirildi.

Ibtidoiy odamlar hayot kechirishining bosh sharti mehnat qurollarini yasash va ulardan foydalanish hisoblanardi. Mehnat qurollarining takomillashib borishi va mehnat munosabatlarining rivojlanishi natijasida katta avlod to'plagan tajribasini yoshlarga o'rgatdi va shu orqali ularning yetakchisiga aylandi. Bunday ta'lim ibtidoiy jamoada tarbiyaning shakllanish jarayoniga asos bo'ldi.

Insoniyat tarixi paydo bo'lishining dastlabki bosqichida tarbiya asosini jamoaviy tarbiya tashkil etgan. Ibtidoiy jamoada bolalarning jinsi va yoshi ta'limni tabaqalashtirishda yagona ko'rsatkich sifatida baholanib, tarbiyaning asosiy vazifasi jamoa a'zolarini kundalik faoliyat jarayoniga tayyorlashdan iborat bo'lib qoldi. Musiqa san'ati eng qadimgi davrlardan boshlab Markaziy Osiyo hududlarida yashab kelgan xalqlar madaniyatining ajralmas qismi hisoblangan. Uning yo'nalishlari, janrlari, shakllari o'zbek xalqining ajdodlari bo'lmish hozirgi O'rta Osiyo, Afg'oniston, Pokiston, Eron va Sharqiy Turkiston hududida yashagan qadimgi so'g'diylar, xorazmiylar, parfiyaliklar, baqtriyaliklar ijodiy faoliyati va tafakkurining mahsuli sifatida asrlar davomida shakllanib, taraqqiy etib kelgan. Shuningdek bu san'at turining rivojlanishiga Xitoyning shimoliy chegeralaridan to sharqiy Yevropagacha cho'zilgan ulkan mintaqaning dasht, o'rmon-dasht, tog'lik o'lkalarida yashagan (skif, savromat-sarmat, sak-massaget) xalqlarining ta'siri ham nihoyatda katta bo'lganligini isbotlovchi dalillar yetarli.

Musiqa san'atining tarixiy shakllanish jarayoni dastlab, tabiat hamda tevarakatrofda sodir bo'layotgan voqea-hodisalarni tushunishga harakat qilishga bo'lgan ehtiyoj sifatida, ilk mifologik tasavvurlar ta'siri ostida kechib, keyinchalik koinlar boshchiligida o'tkaziladigan turli marosimlarning ruhiy-ma'naviy ozuqa mazmuniga aylangan. Musiqa san'atining takomillashuvi shaharlar madaniy hayotining rivojlanishi bilan bog'liq bo'lib, uning ildizlari eramizdan avvalgi ikkinchi ming yillik oxiri va birinchi ming yillik boshlariga borib taqaladi. Ijtimoiy munosabatlarning rivojlanishi, turli xil kasb-hunarlarining paydo bo'lishi va taraqqiyoti, xalq bayramlari, diniy marosimlar, shuningdek, saroydagi har xil tadbirlarni o'tkazish uchun xizmat qiluvchi maxsus tayyorgarlikni o'tagan kishilar, ya'ni musiqachilar qatlamining shakllanish jarayonini tezlashtirdi.

Umumiy maqsad asosida birlashgan musiqachilar, sozandalar, raqqosalar, qo'yingki, butun san'at ahli, ajdodlari tomonidan qoldirilgan musiqiy-ma'naviy merosni o'rganib, boyitib, uni ustoz-shogird an'analarini davom ettirgan holda keyingi avlod vakillariga yetkazish yo'lida jonbozlik ko'rsatishgan. Bunday toifadagi kishilar faoliyatining dastlabki kurtaklari esa o'z davrining xususiyatlaridan kelib chiqqan holda koinlar jamoasi muhitida ildiz otdi. Insonning ichki ruhiy kechinmalari, yashash, hayot, o'lim bilan bog'liq mushohadalari, kundalik munosabatlar doirasidagi voqea va hodisalarga nisbatan ta'sir ostidagi mulohazalarining yaqqol ifodasi musiqiy

ohanglar sadosi tarzida, jilolanib baralla yangray boshladi. O'z navbatida musiqa xalqning ruhiy-emotsional tuyg'ulariga ta'sir etish hadisini olgan kohinlar uchun mafkuraviy qurol, ya'ni ta'sir ko'rsatish vositasi sifatida ham xizmat qildi.

Gerodot cho'l va dashtli hududlarda yashovchi massagetlar bir joyda to'planib, kohin boshchiligida, ulkan gulxan atrofida Hum (Xaoma) o'simligi mevasi va barglarini olovga tashlab, uning inson ruhiyatiga ta'sir etuvchi tutuni ta'sirida mastlik holatida junbushga kelib, qo'shiq aytib raqsga tushishlari haqida ma'lumot keltiradi: «...ularda yana bir daraxt borki, uning mevasini avaylab terib oladilar. Keyin gulxan yoqib, atrofiga o'tirib haligi mevadan olovga oz-oz tashlab, chiqqan tutunni hidlashib, xuddi ellinlar may ichib mast bo'lgandek kayf qilishadi. Haligi mevalarni tashlaganlari sari kayflari osha borib, oxirida o'yin tushib qo'shiq kuylashadi.»¹

Chertma musiqa asboblari ijrosida o'tkaziladigan qadimgi marosimlar va ularda ijro etiladigan qo'shiqlar, raqslar haqida dastlabki manbalardan biri sifatida Soymali tosh (Farg'ona vodiysi) petrogliflari hikoya qiladi. Tog' qoyatoshlarida tasvirlangan musiqa asboblardan biri Daf sozi bo'lib, uning asosini o'rtasidan teshik hosil qilingan hamda aylana shakliga keltirilgan, teri bilan qoplangan ulkan tosh tashkil qilgan. "Shoxnoma"da yozilishicha, daf va qayroq chertilganda hosil bo'ladigan tovush va sadolar shoh Zaxxonning bosh og'riqlarini ma'lum muddat qoldirishga xizmat qilgan. Bu afsona qurbonlik marosimi bilan uzviy bog'liq bo'lib, hayvon terisi qoplangan tosh, hosildorlik ma'budi inonchi (kulti)ning ajralmas qismi, belgisi sifatida namoyon bo'ladi. Baqtriyaning qadimgi Taxti Sangin shahari xarobalaridan topilgan Saroy mehrobidagi qo'sh nayli musiqa asbobi(avlos)ni chalib turgan go'zallik, nafosat, suv, nabotot ilohasi hisoblangan Silena-Marsiya haykali ham qadim zamonlardan boshlab ushbu hududlarda musiqa madaniyati qanchalik darajada rivojlanganligini ko'rsatadi.

FOYDALANILGAN ADABIYOTLAR

1. Ibragim Fayzullayevich Kayumov XALQ QO‘SHIQLARI ASOSIDA BOSHLANGICH SINIF O‘QUVCHILARINING NUTQIY MALAKASINI O‘STIRISH USULLARI // Scientific progress. 2021.

2. Каюмов Ибрагим Файзуллаевич ПСИХОЛОГИЧЕСКИЕ ИСТОКИ МУЗЫКИ // Academy. 2020. №11 (62)

3. Каюмов Иброхим Файзуллоевич, Жураева Мафтуна МЕСТО МУЗЫКИ В ВОСПИТАНИИ ДУХОВНО-НРАВСТВЕННЫХ КАЧЕСТВ УЧАЩИХСЯ 5-7 КЛАССОВ ОБЩЕОБРАЗОВАТЕЛЬНЫХ ШКОЛ // Проблемы педагогики. 2020. №3 (48). URL

4. Kayumov, I. F. "Values and aesthetic factors in the formation of culture and art." International Engineering Journal For Research & Development 12 (2020): 1.

5. Qayumov Ibrokhim Fayzullaevich senior teacher; Department of Music Education, Faculty of Art Studies, Bukhara State University, Bukhara, Republic of Uzbekistan

6. Ibragim Fayzullayevich Kayumov XALQ QO‘SHIQLARI ASOSIDA BOSHLANGICH SINIF O‘QUVCHILARINING NUTQIY MALAKASINI O‘STIRISH USULLARI // Scientific progress. 2021.

7. Ибрагим Файзуллаевич Каюмов Санъатнинг турлари ва уларнинг тарбиявий аҳамияти // Science and Education.

8. Каюмов Иброхим Файзуллаевич ВАЖНОСТЬ ВНЕКЛАССНЫХ ЗАНЯТИЙ В РАЗВИТИИ МУЗЫКАЛЬНЫХ СПОСОБНОСТЕЙ // Academy. 2021. №3 (66). URL

9. Muminovna, Rakhmanova Istatjon. "Pedagogical Requirements for a Modern Music Teacher and His Possibilities of Using Technologies." *AMERICAN JOURNAL OF SCIENCE AND LEARNING FOR DEVELOPMENT* 2.4 (2023): 244-247.

10. Muminovna, Rakhmanova Istatjon. "PREPARING A MUSIC TEACHER TO USE MODERN TECHNOLOGY." *Thematics Journal of Arts and Culture* 6.1 (2022).

11. RAXMANOVA, Istatjon. "MUSIQA TA'LIMIDA ZAMONAVIY TEXNOLOGIYALARNI JORIY ETISHNING MAVJUD HOLATI." *Journal of Culture and Art* 1.10 (2023): 86-89.

12. Muminovna, Raxmanova Istat. "Pedagogical requirements for a modern music teacher and his possibilities of using technologies." *МЕДИЦИНА, ПЕДАГОГИКА И ТЕХНОЛОГИЯ: ТЕОРИЯ И ПРАКТИКА* 2.2 (2024): 217-226.

13. Istat, Muminovna Raxmanova, and To‘xtasin Rajabov Ibodovich. "O‘QUVCHILAR MUSIQA TARBIYASIDA BUXORO FOLKLOR QO

‘SHIQLARIDAN FOYDALANISH." *Yangi O‘zbekistonda Tabiiy va Ijtimoiy-gumanitar fanlar respublika ilmiy amaliy konferensiyasi 2.2* (2024): 224-232.

14. Fayzullayevich, Kayumov Ibrahim. "PEDAGOGICAL STRUCTURES OF EMOTIONALITY THE ORIGINS OF MUSIC." *Multidisciplinary Journal of Science and Technology* 3.5 (2023): 40-44.

15. Fayzullaevich, Kayumov Ibragim. "O‘ZBEK XALQ MUSIQA IJODINING KEYINGI YILLARDAGI TARAQQIYOT YO‘LLARI." *BOSHQARUV VA ETIKA QOIDALARI ONLAYN ILMIY JURNALI* 2.12 (2022): 19-23.

16. Каюмов, Ибрагим. "Психологическая диагностика музыкального слуха." *ЦЕНТР НАУЧНЫХ ПУБЛИКАЦИЙ (buxdu. uz)* 22.22 (2021).

17. Ravshanovich, Hasanov Halim. "MUSIQA DARSLARINI O‘QITISHDA FANLARARO ALOQADORLIKNING AHAMIYATI." *JOURNAL OF INNOVATIONS IN SCIENTIFIC AND EDUCATIONAL RESEARCH* 6.6 (2023): 11-14.

18. Ravshanovich, Hasanov Halim. "SAN‘AT MAKTABI O‘QUVCHILARINI MAQOM ASHULALARI VOSITASIDA ESTETIK TARBIYALASHDA FANLARARO ALOQADORLIK." *INNOVATIVE DEVELOPMENTS AND RESEARCH IN EDUCATION* 2.20 (2023): 39-42.

19. Ravshanovich, Hasanov Halim. "MUSIQA DARSLARIDA VATANPARVARLIK HISSINI SHAKLLANTIRISHDA FANLARARO ALOQADORLIK." *O‘ZBEKISTONDA FANLARARO INNOVATSIYALAR VA ILMIY TADQIQOTLAR JURNALI* 2.20 (2023): 492-494.

20. Ravshanovich, Hasanov Halim. "O‘QUVCHI YOSHLARDA IJRO MALAKALARINI O‘STIRISHDA FANLARARO ALOQADORLIK." "USA" *INTERNATIONAL SCIENTIFIC AND PRACTICAL CONFERENCE TOPICAL ISSUES OF SCIENCE*. Vol. 8. No. 1. 2023.

21. Ravshanovich, Hasanov Halim, and Xudoyberdiyev Jahongir Hakimovich. "ESTETIK TARBIYA BERISH JARAYONIDA O‘ZBEK XALQINING MUSIQIY MEROSIDAN FAYDALANISH." *World of Science* 6.6 (2023): 73-74.

22. Ибодов, У. Р. (2020). ИНСТРУМЕНТАЛЬНАЯ МУЗЫКА КАК ОРУДИЕ ПСИХОЛОГИЧЕСКОГО ВЛИЯНИЯ НА ЧЕЛОВЕКА. *Рекомендовано к печати Ученым советом Института психологии имени ГС Костюка НАПН Украины (Протокол № 14 от 28 декабря 2020)*, 336.

23. Салимов, Ш. Ш. О., & Каримов, О. И. (2024). Связь общей теории музыки с психологическими особенностями в ракурсе сольфеджио. *Science and Education*, 5(1), 214-219.

24. Islamovich, K. O., & Raufovich, K. R. (2023). Scientific-historical and theoretical-pedagogical principles of the violin. *Miasto Przyszłości*, 33, 67-71.

25. Islamovich, K. O., & Durdimurotovna, Q. G. (2023). Formation of vocal-choir skills in music lessons. *Miasto Przyszłości*, 33, 57-62.

26. Islamovich, K. O., & Shukhrat, S. S. (2023). The role of music in forming a perfect human personality. *Miasto Przyszłości*, 33, 72-75.

27. Islomovich, K. O. (2022). Musiqa darslarida o 'quvchi yoshlarda ong, milliy tafakkurni o 'stirishni shakllantirishning vositalari. *O'zbekistonda fanlararo innovatsiyalar va ilmiy tadqiqotlar jurnali*, 1(12), 264-268.

28. [Место искусства музыки в формировании идеальной личности человека в дошкольном заведении](#)

DOI: <https://doi.org/10.5281/zenodo.11839032>BIRINCHI O‘ZBEK DARSLIGI ²

Maxmudjonova Nargizaxon

Andijon davlat universiteti

Filologiya va tillarni o‘qitish o‘zbek tili yo‘nalishi 3-bosqich talabasi

Annotasiya: Ushbu maqolada Elbek qalamiga mansub „Yozuv yo‘llari“ nomli darslikning tahlili atroflicha bayon etiladi.

Kalit so‘zlar: darslik, cho‘zg‘i, so‘z, so‘z bo‘lagi, qo‘shimcha, tutash va uzik tovushlar, fonetik hodisalar, o‘zlashmalar masalasi.

Asl ism - sharifi Mashriq Yunusov bo‘lib, „Elbek“ adabiy taxallusidir. U qisqa umri davomida ko‘plab badiiy, ilmiy - pedagogik, filologik mazmundagi asarlar yozib qoldirdi.³ Biz quyida uning ilmiy - pedagogik faoliyati mahsuli bo‘lmish „Yozuv yo‘llari“ (Birinchi bo‘lak. Boshlang‘ich maktablarning 2, 3, 4 - bo‘lum o‘quvchilari uchun saboqlik) darsligini saboqma - saboq tahlil qilishga harakat qilamiz. Darslik jami bir - ikki so‘z, ya‘ni kirish so‘z, 10 saboq (11 - saboqda esa o‘quvchilarni sinovdan o‘tkazish uchun ishlar berilgan) va so‘ng so‘z - qo‘shmachadan iborat bo‘lib, 1921 - yil nashrdan chiqqan.

Bir - ikki so‘z. Bu qismda asarning yozilish sababi beriladi elimizda shu kungacha to‘g‘ri yozish qonun - qoidalari bo‘lmagani uchun har kim istaganicha yozishi va bu hol turli yo‘lsiz (qonun - qoidalarsiz) yozuvni paydo qilgani uchun asar yozildi. Elbek bu kitobni 1921 - yil til - imlo qurultoyidagi yangiliklarga moslab yozdi. *Mening - da bu yozgan bitikcham o‘rgatish yo‘llarig‘a to‘g‘ri kelmayturg‘on va kamchiliklar turg‘on bo‘lsa bo‘lar. Biroq, men bunday kamchiliklarga qaramadim.*

1. Kishining og‘zidan chiqib yozilg‘onda o‘zinga tegishli aft va tovishg‘a ega bo‘lg‘on narsaga tovishliq (harf) deb aytiladir. Bunda Elbek harflarning shakli (belgisi) va tovushini farqlab, bittasida bo‘lgan shakl va tovush boshqasida takrorlanmasligini ham ta‘kidlaydi. Zero, birgina tovushning o‘zi ham turli variantlarga ega bo‘ladi. Masalan: vafo, varrak so‘zidagi "v" lab - tish tovush, novvoy, ovqat so‘zlaridagi "v" tovushi lab - lab tovush, ammo bu ikki tovush uchun belgilangan shakl bir xil bo‘lgani kabi...

² Ne‘matova D. O‘zbek ilmiy tilshunosligi. T.: Muharrir nashriyoti. 2020, 118 b: Elbekning „Yozuv yo‘llari“ darsligi o‘zbek tili grammatikasini va o‘zbek tilidan darslik yaratishdagi ilk qadami bo‘lgan.

³ Ne‘matova D. O‘zbek ilmiy tilshunosligi. T.: Muharrir nashriyoti, 2020, 116 B.

2. Elbek tovishliq cho‘zg‘isi, cho‘zg‘i atamalarini unli tovushlarga nisbatan qo‘llab, ularning joriy tildagi kabi 6 ta ekanini ta’kidlaydi: a, o‘, u, e, i, o. Bulardan „, o“ hamda „, a “ unlisini ust cho‘zg‘ilar (unlilar) deb ataydi. „, O “ tovushning ustiga qalin cho‘zgani uchun qalin ust cho‘zg‘isi deya nomlaydi: qol, yoz kabi. „,A“ ingichka unli: kana, mana. „,O“qalin o‘tru cho‘zg‘isi, „,u“ ingichka o‘tru cho‘zg‘isi. „, E “ qalin ost cho‘zg‘isi, „,i“ ingichka ost cho‘zg‘isi. Nega Elbek aynan unli uchun cho‘zg‘i atamasini qo‘llagan ? Chunki unli tovush undosh tovushga un, ya’ni ohang, ovoz qo‘shadi va undosh tovushlar bilan birikib ularning holati (qattiqlik - yumshoqlik, lab gormoniyasi) ga moslashadi, tabiiyki, o‘z - o‘zidan ohang biroz ovoz bilan chiqadi va cho‘ziladi. Yuqoridagi yondashish o‘zbek tili nuqtayi nazaridan, ammo Elbek darslikni yozgan vaqtda hali ham arab (eski o‘zbek yozuvining ta’siri) mavjud edi. Arab tilida esa unli tovushlar uchun alohida tovush mavjud emas, balki qisqa unlilar harakatlar orqali ifodalanadi. Cho‘ziq unlilarni (uzun unlilar) esa alifbodagi uchta undosh harf yordamida ifodalanadi. Shunda Elbek cho‘zg‘i atamasi ostida harakatlar va uzun unlilarni nazarda tutgani aniqlashadi.

3. Ijodkor so‘z ta’rifiga yondashganda ham uning unli va undosh tovushlarlarning bir o‘rinda to‘planishi deb qolmay, balki shu to‘planish orqali kishiga belgili bir narsa (ma’no) beradigan narsaga nisbatan so‘z ta’rifini keltiradi. Demak, Elbek dastlabki davrlardayoq so‘z shakli va ma’nosini farqlagan (shakl tomoni - tovush yoki tovushlar kombinatsiyasi, ma’no tomoni - so‘zning borliqdagi atash, nominativ ma’nosi): quyosh, ber kabi. *So‘zlar yo‘lguz tovishlarning o‘zlaridan ham yasaladirlar* deganda tovish tushunchasini ham unli, ham undosh tovushlarga nisbatan qo‘llaydi. Bunda birgina unli tovush orqali so‘z mavjud ekani tushunarli (u so‘zini oldigan bo‘lsak, uchinchi shaxsga ishora qilib keladi) , ammo tovish so‘zini ham undoshga nisbatan qo‘llaganini inobatga olgan holda faqat undosh tovushlardan ham so‘z hosil qilinishi biroz g‘alizroq tuyiladi (Chunki o‘zbek tilida undosh tovushlarning yolg‘iz o‘zi so‘z hosil qila olmaydi, bu holat til vakillarimiz uchun ham noqulay. Noqulaylik olinma so‘zlar tarkibida qator undoshlar kelsa, ular orasiga unli tovush qo‘shib talaffuz qilinishida ham ko‘rinadi: sprafka - ispirapka, stol istol; bank - banka, tank tanka kabi), bunga misol tarzida til, yil, qish, tish, iz kabi so‘zlarni berib , bu so‘zlarda ingichka ost cho‘zg‘i yozma nutqda qulaylikka erishish uchun tushirib qoldirilishi va shunday yozilishini keltirib o‘tadi. Demak, Elbek haqiqatda undosh tovushlarning o‘zi so‘z hosil qila olmasligini ta’kidlmasa -da , misollar orqali ko‘rsatib beradi. Biz yuqorida ta’kidlab o‘tgan harakatlar ham shu holatga mos keladi. Harakatlar deya ta’kidlanmasligiga sabab, Elbek garchi boshqa tildagi an’anaga kirgan yozuvlar katta yosh vakillari uchun oson bo‘lsa - da, bolalar uchun qiyinlik qilishini e’tiborga olib,

turkiycha hamma uchun qulay va oson qoidalarni beradiki, shu harakati orqali o‘zi aytib o‘tgan turfa yo‘lsiz yozuvlar uchun yagona bir yo‘l topiladi

4. So‘z bo‘lagi atamasini u shunday izohlaydi: *bir so‘zni aytgan choqda shu so‘zimiz bir va yo birdan ortuq bo‘laklarga bo‘lunib eshitiladirlar* (Bu qoida bo‘g‘in atamasiga mos tushar ekan : bir havo zarbi bilan aytiladigan tovush va tovushlar birikmasi) : qish (bu so‘zimiz bir bo‘lakka), yo - zish (so‘zimiz esa ikki, *birdan ortuq bo‘lakka bo‘linadi*).

5. Qalin va ingichka cho‘zg‘ilar. Bunda Elbek qalin va ingichkalik holatini undosh va unlilar nuqtayi nazaridan tushuntiradi. Qalinlik belgisiga ega bo‘lgan undoshlar sifatida x, g‘, q tovushlarini keltirib, unlilardan „, o” unlisi faqat so‘zning birinchi bo‘g‘inida kelsagina (*so‘zning bosh bo‘lagida kelmak sharti bilan*) qalinlik belgisiga ega bo‘lishini aytadi: bor, yoz, o‘quv, yig‘lama. Ingichkalik belgisiga esa „, k”, „g ” tovushlari va so‘zning birinchi bo‘lagida kelish sharti bilan „, a” , „, e” unlilarini keltirib o‘tadi: yugur, gal, yana, mana, er, el kabi.

6. Tutash va uzik tovishliqlar (Arab tilidagi undosh tovushlarning bir - biriga bog‘lanishi holati bilan deyarli bir xil). Ikki tarafdin qo‘shib yoziladigan tovushlarga tutash tovushlar: t, sh, q, l, m (*Arab alifbosidagi 28 harfdan 22 tasi boshqa harfga ikki tomoni bilan birikadi*⁴ - muttasil harflar); bir yoqdan tutashib, ikkinchi yoqdan uzilib qoladigan tovushlarga uzik tovushlar (*6 tasi boshqa ha harfga faqat bir (o‘ng) tomondan birikadi*⁵ - munfasil harflar) deyiladi : r, d, v, z.

7. Elbek qo‘shimcha (yakka o‘zi emas, yonidagi so‘zlarga qo‘shilib ma’no anglatgan birlikka nisbatan aytgan.) Ammo bunda qo‘shimchaga ham so‘z atamasini ishlatgan ... *bir narsa anglatgan so‘zlarga aytiladir* . Qo‘shimchalarga quyidagilarni ajratadi: - da, - ga, - g‘a, - ning, - ni, - dir. Bu qo‘shimchalarni so‘z yoki shakl yasovchi qo‘shimchalarga ajratmaydi, balki ularning yozilishiga diqqat qiladi. Bunda qo‘shilishi mumkin bo‘lgan o‘rinlarda qo‘shilib yozilishi kerakligi, ajratib, chiziqcha bilan yozib bo‘lmasligini ta’kidlaydi, ammo so‘zga qo‘shib yozish mumkin bo‘lmasligi kabi holatlarga to‘xtamaydi.

8. Qo‘shimchalar imlosi. Qo‘shimcha qo‘shilayotgan so‘z qalin tovushlardan tarkib topgan bo‘lsa, unga mos qalin tovushi mavjud qo‘shimcha qo‘shilishi shart: qol so‘ziga qalin tovushlar qatnashgan - g‘on qo‘shimchasini qo‘shish kerak. Chunki bir bo‘g‘inli so‘z tarkibida ham qalin undosh „,q ” va unli „,o” qalin o‘tru unlisi qatnashgan.

⁴ Хасанов М, Абзалова М. Араб тили дарслари. Гафур Гулом номидаги нашриёт - матбаа ижодий уйи. 2016.

⁵ Хасанов М, Абзалова М. Араб тили дарслари. Гафур Гулом номидаги нашриёт - матбаа ижодий уйи. 2016, 6 б.

9. Elbek fonetik o'zgarishlarga ham alohida to'xtalib, ularni aynama tovushlarning nomi bilan atagan : qaysi bir tovushning bir yoqg'a og'ish bilan yoxud ikki o'xshashning bir o'runga to'planishi bilan o'z shakllarini yo'qotib, ikkinchi bir tovushning shakliga o'tishidir. O'z shaklini o'zgartiruvchi tovushlarning sifatida esa faqat „q” , „k” undoshlarini misol qilib, fonetik hodisalar tarkibidagi tovush almashish hodisasigagina e'tibor qaratgan. Ikki tovush ikki o'rinda fonetik hodisaga uchraydi:

1) So'zning oxirgi bo'g'ini, ya'ni yopiq bo'g'inni hosil qilgan undosh „q”, „k” bilan tugasa, „k” „g” ga, „q” „g” ga almashadi: o'qumoq - o'qumog'i, ko'rmak - ko'rmagi kabi

2) Bir - biriga yaqin bo'lgan „q” bilan „g”, „k” bilan „g” bir o'rinda kelsalar, fonetik hodisalar yuz berishi mumkin: oyoq - oyoqqa (buning asli oyoqg'adir).

10. Qoida atamasi ostida so'zning oxirgi yopiq bo'g'inida keladigan „ b” tovushidan oldin o'tru yoki ost unlilardan birortasini yozmoq uchun so'zning birinchi bo'g'iniga qarash kerakligini ta'kidlaydi. Birinchi bo'g'inida o'trulik kelsa, keyingi bo'g'inning oxirgi „b” tovushidan oldin o'trulik unli yozilishini keltirib o'tadi: turub, yurub, so'rub kabi. Birinchi bo'g'inda ost yoki ust unli qatnashsa, keyingi bo'g'indagi „b” tovushidan oldin ost unlining ingichkasi yoziladi („i ” unlisi nazarda tutilmoqda): kelib, borib, qolib, ketib.

11. O'quvchilarga berilgan nazariy ma'lumotlardan so'ng bu saboqda ular uchun *ish* beriladi: o'zing uchun o'l yetim, Yalqov bo'lma, tirishqoq bo'l kabi. Berilgan gaplar yuqoridagi o'n qoida asosida tahlil etilishi va yozuv yo'llari qoidasiga mos tarzda yozilishi kerak: tovushlar, unli undoshlar, so'z, so'z bo'lagi, qo'shimcha, tutash va uzik tovushlar, fonetik o'zgarishlar kabi.

12. Tilimizdagi yot so'zlardan firdalanish paytida ularni o'z tovushlarimiz bilan ifodalashni nazarda tutib, so'zlarning qalin va ingichkalarida mumkin bo'lgan qadar qoida bilan yozib, iloji bo'lmasa, eshitganimizdek yozishni taklif etadi: olim, kitob, maktab so'zlaridan olim va nosir kabi so'zlarni o'z tovushimizda yozsakda, kitob, maktab kabi yozishimiz nihoyat darajada qiyin. Masalaning yechimi sifatida Elbek tilimiz taraqqiyoti uchun kurashuvchilar ko'paysa, yozuvda biz uchun qiyinchilik tug'dirayotgan so'zlarni o'z tilimizdagi muqobil variantiga o'zgartirishni taklif etadi. Elbek tilshunos sifatida masalaga juda oqilona yondashib, tilimizning qoidasiga muvofiq keladigan so'zlar tilimizda o'z so'zlarimiz bilan birga ishlatilishi mumkin, ammo til qoidasiga tushmaydigan so'zlarni tilimizdagi muqobil variantiga almashtirish kerak bo'ladi: *kitob deb qoidag'a teskari yozib qiynalg'ancha bitik so'zin ishlatsak, qiyinliqdan qutilishimizg'a anchagina yo'l topiladir*

Izohlar:

Tovishliq - harf (unli va undosh tovushlar)

Aft - yuz (inson qismining yuqori tashqi ko‘rinishini bildirishi nuqtayi nazaridan ko‘rinish, shakl ma’nosida qo‘llangan).

Tubandagi - asosi tub, past. Umumiy ma’nosi quyidagi pastdagi. O‘zidan keyin ifodalangan yoki berilgan so‘z, birikma, gapga ishora qiladi.

Cho‘zg‘i - unli.

Eskartish - eslatma.

So‘z bo‘lagi - bo‘g‘in ma’nosida.

Aynama tovishliqlar - fonetik hodisalar (tovush almashish hodisasi).

FOYDALANILGAN ADABIYOTLAR:

1. Ne‘matova D. O‘zbek ilmiy tilshunosligi. T.: Muharrir nashriyoti, 2020
2. Хасанов М, Абзалова М. Араб тили дарслари. Гафур Гулом номидаги нашриёт - матбаа ижодий уйи. 2016.
3. Элбек. Танланган асарлар. Т.: „Шарк“ Нашриёт - Матбаа Концерни Бош Тахририяти, 1990.

DOI: <https://doi.org/10.5281/zenodo.11839455>

OLIIY TA'LIMDA BASKETBOLNI RIVOJLANTIRISH VA TALABALARDA O'YIN TEXNIK ELEMENTLAR KO'RSATKICHLARINI YAXSHILASH

Qarshiboeva Gulxayo Qurbonali qizi

I.Karimov nomidagi Toshkent davlat texnika universiteti

Olmaliq filiali jismoniy tarbiya o'qituvchisi

ANNOTATSIYA

Basketbol mashg'ulotlarini olib borishda shug'ullanuvchilarning to'p bilan harakatlanish texnikasi va jamoadoshlariga to'p uzatish aniqligini mustaxkamlash va takomillashtirish ustuvor vazifalardan biri hisoblanadi. Ushbu maqolada Oliy ta'lim muassasalarida tashkil etiladigan basketbol mashg'ulotlarida talabalarning to'p bilan bajariladigan harakatlari va to'p uzatish texnikasini rivojlantirish yo'llari bayon etilgan va ba'zi tavsiyalar berilgan.

Kalit so'zlar: Sport to'garaklari, to'p uzatishlar, uzatmalar aniqligi, talabalar sporti, basketbol mashg'ulotlarini tashkil etish shartlari, texnik harakatlar, to'p bilan harakatlar.

АННОТАЦИЯ

При проведении баскетбольных тренировок одной из приоритетных задач является укрепление и совершенствование техники движения мяча и точности передачи мяча товарищам по команде. в этой статье описаны движения учащихся с мячом и способы развития техники передачи мяча на баскетбольных занятиях, организуемых в высших учебных заведениях, и даны некоторые рекомендации.

Ключевые слова: спортивные кружки, передачи мяча, точность передач, студенческий спорт, условия организации занятий по баскетболу, технические действия, действия с мячом.

ANNOTATION

One of the priorities when conducting basketball practice is to improve and improve the ball handling techniques of those involved and the accuracy of ball passing to teammates. this article describes the ways in which students perform with the ball and develop the technique of ball transfer during basketball training organized in higher education institutions, and gives some recommendations.

Key words: sports clubs, ball passes, transmission accuracy, student sports, conditions for organizing basketball training, technical movements, movements with the ball.

Kirish. So‘nggi yillarda mamlakatimizda sportga jumladan basketbolga bo‘lgan e‘tibor va qiziqish kun sayin ortib bormoqda. Basketbol sport turi yoshlar ayniqsa, ta‘lim dargohlarida ta‘lim oluvchi yoshlarning sevimli sport turlaridan biri va bu borada futbol va volleybol kabi ommaviylashgan sport o‘yinlariga raqobatlasha oladi.

Bugungi kunda yurtimizdagi oliy ta‘lim muassasalarida taxsil oluvchi talabalarning soni 1milliondan ortgani yildan-yilga davlat va xususiy oliy ta‘lim muassasalarining tashkil etilayotganligi, bu qaysidir soxani rivojlantirishda oliy ta‘lim muassasalari yirik bir obyekt sifatida shakllanayotganligi va ayniqsa ta‘lim muassasalarini bitirgan yoshlar turli tashkilot, idora va muassasalarda ish faoliyatini davom ettirishi aynan soxani rivojlantirishda oliy ta‘lim muassasalarini roli beqiyos ekanligini ko‘rsatadi. Basketbol sport turini rivojlantirish, talabalar orasida basketbol ommaviyligini ta‘minlashda uning texnik-taktik harakatlarini rivojlantirishni taqazo etiladi.

Basketbol juda nozik harakatlarni va yuqori aniqlikni talab etadigan sport turi. Mashhur NBA ligasini taxlillarini kuzatadigan bo‘lsak, unda basketbolchilarning jamoadoshlariga to‘p uzatish aniqligi o‘rtacha 96,4% ni, uzoq masofadan savatga uzatilgan to‘plarning aniqligi 56,7 % ni, yaqin masofadan savatga uzatilgan to‘plarning aniqligi 78,9 % ni, erkin zarbalarda aniqlik o‘rtacha xisobda 97,1 % ni tashkil etganligi bu sport turida aniqlik qay darajada muhim factor ekanligini bilib, olishimiz mumkin.

Talabalar o‘rtasida basketbol musobaqalarini rivojlantirishda ularning to‘p uzatish va zarbalar aniqligini oshirishda avvalo basketbol mashg‘ulotlarini to‘g‘ri tashkil etish juda muhimdir. Bugungi kunda basketbol va stritbolning “Talabalar ligasi”, “Besh tashabbus” musobaqalarida tashkil etilishi talabalar basketbol mashg‘ulotlarini yanada tizimli va rejali tashkil etishni taqazo etadi. Bunda mashg‘ulotlarni tashkil etishning bir necha shartlarini bajarish lozim bo‘ladi:

Talabalar o‘rtasida basketbol mashg‘ulotlarini tashkil etish jismoniy faollikni, jamoada ishlashni va sport mahoratini oshirishning ajoyib usuli bo‘lishi mumkin. Basketbol bo‘yicha mashg‘ulotlarni tashkil qilish uchun quyidagi qadamlarni bajarishingiz mumkin:

1. Basketbolga qiziquvchi iqtidorli talabalarni topish: sport klublarini tashkil etish va mashg‘ulotlarni olib borishda dastlab sport turiga qiziquvchi talabalarni jamlab olish uchun turli e‘lonlar va sport musobaqalarini tashkil etish orqali erishish mumkin.

2. Mashg‘ulot maydoni va jihozlarni ta‘minlash: sport obyekti va jihozlarning hilma hilligi va sifati mashg‘ulotlarni samarali tashkil etishni ta‘minlaydi.

3. Rejani o‘rnatish: mashg‘ulotlarning chastotasi va davomiyligini aniqlash. Talabalarning individual xolati va boshqa majburiyatlari kabi omillarni ko‘rib chiqish.

4. Murabbiy yoki supervayzerni aniqlash: mashg'ulotlarni boshqarish uchun basketbol bo'yicha bilim va tajribaga ega bo'lgan odamni topish. Bu o'qituvchi, murabbiy yoki hatto malakali talaba bo'lishi mumkin.

5. Mashg'ulotlarni rejalashtirish: Basketbol mahoratining turli jihatlariga, jumladan, dribling, otish, to'p uzatish va jamoaviy ishlashga qaratilgan tuzilgan o'quv dasturini ishlab chiqish.

6. Kerakli jihozlar bilan ta'minlash: Mashg'ulotlar uchun etarli darajada basketbol to'plari, konuslar va boshqa kerakli jihozlar mavjudligiga ishonch hosil qilish. Iloji bo'lsa, kerak bo'lsa, qo'shimcha uskunalarni sotib olish uchun mablag' yoki homiylikni ta'minlashga harakat qilish.

Basketbol musobaqalarida to'p uzatish aniqligining ahamiyati. Basketbol musobaqalarida bir necha sabablarga ko'ra to'p uzatishning aniqligi hal qiluvchi rol o'ynaydi:

1. To'p harakati: To'g'ri uzatish to'pning silliq va samarali harakatlanishiga imkon beradi. Bu jamoalarga to'pni ushlab turish, gol urish imkoniyatlarini yaratish va himoyadagi zaif tomonlardan foydalanishga yordam beradi. Yaxshi to'p uzatish ochiq zarbalar, tezkor tanaffuslar va samarali hujum o'yinlariga olib kelishi mumkin.

2. Jamoa hamjihatligi: to'p uzatishning aniqligi jamoaning birlashishi va kimyosiga yordam beradi. O'yinchilar bir-birining to'p uzatish qobiliyatiga ishonsa, ular birgalikda ishlash, to'pni bo'lishish va tezkor, hal qiluvchi o'yinlar qilish ehtimoli ko'proq. Aniq paslar ishonchni mustahkamlaydi va jamoaning umumiy dinamikasini yaxshilaydi.

3. Hujum samaradorligi: Aniq paslar jamoalarga o'yinni nazorat qilishda yordam beradi va hujum samaradorligini oshiradi. Aniq paslar aylanmalarni kamaytiradi va isrofgarchilikning oldini oladi. Ular o'yinchilarga to'pni foydali pozitsiyalarda qabul qilish imkonini beradi, bu esa yuqori foizli zarbalarga olib keladi va gol urish imkoniyatlarini oshiradi.

4. Himoyani buzish: To'g'ri uzatish hatto eng qiyin himoya strategiyalarini ham buzishi mumkin. Bu jamoalarga to'pni tez harakatlantirishga imkon beradi, himoyachilarni doimo moslashishga va reaksiyaga kirishishga majbur qiladi. Aniq paslar himoyada teshiklarni yaratishi mumkin, bu esa oson savat yoki ochiq zarbalar uchun imkoniyatlar yaratadi.

5. O'tish o'yini: Tez sur'atda o'tadigan basketbol musobaqalarida to'g'ri uzatish muvaffaqiyatli o'tish o'yinlari uchun juda muhimdir. Tezkor va aniq uzatmalar jamoalarga to'pni maydonga tez olib chiqishga yordam beradi, raqibni qo'riqlab qo'yib

yuboradi va tezkorlik uchun imkoniyatlar yaratadi. Bu osonlikcha gol urish imkoniyati va tez sur'atlarga olib kelishi mumkin.

Basketbol o'yinida to'p uzatishlarni takomillashtirish. Basketbol o'yinida to'p uzatish aniqligi juda muhim faktor xisoblanadi. To'p uzatishlar shakliga ko'ra yuqoridan va pastdan, to'g'ridan va yondan to'p uzatishlarni, tuzilishiga ko'ra ikki qo'l bilan yoki bir qo'l bilan uzatishlarga . masofa bo'yicha esa qisqa uzatmalar va uzoq masofaga uzatmalarga bo'linadi.

Basketbol mashg'ulotlarida to'p uzatishning aniqligini oshirish uchun bu erda bir nechta maxsus tavsiyalar mavjud:

1. Nishon amaliyoti: Devorga nishonlarni o'rnatish yoki maqsadga erishish uchun erdagi konus/halqalardan foydalanish. Ushbu nishonlarga turli masofalardan turli xil uzatmalar bilan zarba berishni mashq qilinadi. Bu aniqlik va aniqlikni oshirishga yordam beradi.

2. Texnikga e'tibor qarating: o'tish texnikangizga e'tibor berish. To'pni to'g'ri ushlaganingizga ishonch hosil qiling, yaxshiroq nazorat qilish uchun barmoq uchlaringizdan foydalaning va aniqroq va aniqroq uzatish uchun bilaklaringizni burash.

3. Oyoq ustida ishlash: To'g'ri uzatish uchun oyoqning yaxshi harakatlanishi muhim ahamiyatga ega. O'tish paytida oyoqni to'g'ri joylashtirish va muvozanatni mashq qiling. Oyog'ingiz mo'ljal tomon yo'naltirilganligiga ishonch hosil qilish va uzoqroq o'tish uchun oyoqlaringizdan quvvat ishlab chiqarish uchun foydalanish.

4. O'tish tezligini oshiring: Tezlik va tezkorlikka qaratilgan mashqlarni mashq qiling. Qisqa, tez o'tishlardan boshlang, yaxshilangan sari masofa va tezlikni asta-sekin oshiring. Bu sizga tez sur'atda o'yin vaziyatlarida ham aniq paslar berish qobiliyatini rivojlantirishga yordam beradi.

FOYDALANILGAN ADABIYOTLAR:

1. Karimov B.Z. Basketbolni o'qitish metodikasi. // O'quv qo'llanma. 2020. – 180 b.
2. Miradilov B.M, Ganiyeva F.V., Xusanova D.T., Karimov B.Z., Pulatov F.A. //Sport va harakatli o'yinlar (basketbol). // O'quv qo'llanma. 2019. – 180 b.
3. Pulatov A.A., Ganiyeva F.V., Miradilov B.M., Xusanova D.T., Pulatov F.A. Basketbol nazariyasi va uslubiyati. // Darslik. T.: 2017. - 351 b.
4. Пулатов Ф.А. Спорт ўйинлари билан шуғулланувчиларда ўнақай-чапақай ҳаракат функцияларини симметрик шакллантириш афзаллиги. – Т.: Илмий-техника ахбороти-press nashriyoti, 2019.-92 б.

DOI: <https://doi.org/10.5281/zenodo.11839951>

10-13 YOSHLI VOLEYBOLCHILARNING JISMONIY TARBIYA VOSITALARI YORDAMIDA TEXNIK TAYYORGARLIGINI RIVOJLANTIRISH USLUBIYATI

N.K.Ruzmetov

Urganch davlat universiteti Sport va san'at fakulteti "Jismoniy madaniyat nazariyasi va metodikasi" kafedrasini professori.

I.K.Ruzmetova

Xorazm viloyati Shovot tumani 10-son o'rta ta'lim maktabi o'qituvchisi.

***Annotatsiya.** Yosh voleybolchilarni tayyorlashning muhim jihatlaridan biri bu, eng avvalo, jismoniy va texnik tayyorgarlik, taktik tayyorgarlik va psixologik tayyorgarlikdir. Texnik tayyorgarlik sportchilarni tayyorlashning eng muhim bosqichidir. Jismoniy tarbiya vositalari asosan texnik tayyorgarlikni rivojlantirish uchun ishlatiladi. Jismoniy tarbiya vositalaridan foydalangan holda texnik tayyorgarlikni shakillantirishda yosh mezonlarini hisobga olib mashqlar tanlansa maqsadga muvofiq bo'ladi.*

***Kalit so'zlar:** Jismoniy tayyorgarlik davrlari, sportchining jismoniy holati, jismoniy mashq, harakat, malaka, texnika, taktika, harakat sifatlari, ruhiy holat.*

***Аннотация.** Одним из важных аспектов подготовки юных волейболистов является, прежде всего, физическая и техническая подготовка, тактическая подготовка и психологическая подготовка. Техническая подготовка - важнейший этап подготовки спортсменов. Средства физического воспитания в основном используются для развития технической подготовки. При формировании технической подготовки с использованием средств физического воспитания целесообразно выбирать упражнения с учетом возрастных критериев.*

***Ключевые слова:** Периоды физической подготовки, физическое состояние спортсмена, физические упражнения, движение, мастерство, техника, тактика, качества движения, психическое состояние.*

Annotation. *One of the important aspects of training young volleyball players is, first of all, physical and technical training, tactical training and psychological preparation. Technical training is the most important stage in the training of athletes. Physical education means are mainly used to develop technical training. When developing technical training using physical education tools, it is advisable to choose exercises taking into account age criteria.*

Key words: *Periods of physical training, physical condition of the athlete, physical exercises, movement, skill, technique, tactics, quality of movement, mental state.*

KIRISH. O‘zbek xalqining boy milliy an‘analari ham mazmun, ham shakl jihatidan turli-tumandir. Ular orasida ma‘naviy va jismoniy barkamollikka chorlovchi an‘analarning ham o‘z o‘rni bor. Xususan sport bilan shug‘ullanuvchi yoshlarning texnik tayyorgarligidir.

Texnik tayyorgarlik - bu sportda ko‘p yillik ixtisoslashtirilgan pedagogik jarayon bo‘lib, o‘yin jarayonini hal qiluvchi bellashuv malakalari texnikasini o‘zlashtirish va uni rivojlantirishga qaratilgan tayyorgarlik turi hisoblanadi. Voleybolga o‘rgatishning dastlabki bosqichida texnik tayyorgarlikni maqsadga muvofiq tashkil qilish o‘ta muhim ahamiyat kasb etadi. Texnik tayyorgarlik elementlarining samarali shakllanishi tayyorlov, yondoshtiruv, umumiy, maxsus va o‘yin mashqlaridan qanchalik to‘g‘ri foydalanishga bog‘liq bo‘ladi.

Voleybolchilarning texnik tayyorgarlikgi o‘yin davomida amalga oshiriladigan xujum va ximoya texnikasiga oid harakat malakalariga o‘rgatish hamda asta – sekin shu malakalarni shakllantira borish jarayonlarini o‘z ichiga oladi. Himoya va hujum texnikasiga o‘rgatishda dastavval voleybolchilarga xos xolatlar va maydon bo‘ylab harakat qilish, so‘ng to‘p uzatish - to‘p qabul qilish, to‘pni o‘yinga kiritish – uni qabul qilish, hujumkor zarba berish va to‘siq qo‘yish malakalariga ahamiyat qaratladi. Voleybolda holat va harakatlanishlar quyidachilardan iborat:

to‘pni yuqoridan va pastdan uzatishdagi holat: oyoqlar, tizza, gavda, elka-qo‘llar – barmoqlarning holat yuzasida to‘g‘ri joylashishi. To‘pni o‘yinga kiritish, to‘pga zarba berish, to‘siq qo‘yishdagi xolatlar va harakatlar.

Voleybol maydonni bo‘ylab harakatlanishlar ham turlarga bo‘linib, har hil yo‘nalinishlarda ijro etiladi. Masalan, o‘nga, chapga, oldinga, orqaga yurish, yugurish, siljish, xatlash, sakrash, sirg‘anish va hokozo. Bu harakatlarni bajarish malakalari avval alohida bolimlarga bo‘lib o‘rganiladi, keyinchalik ushbu harakatlar o‘yin jarayonidagi malakalariga qo‘shib ijro etiladi.

Zomonaviy voliybolda yosh voleybolchilarni tayyorlashda texnik tayyorgarlik davrlarining mohiyati, mazmuni va xususiyatlari hozirgi kundagi ilmiy - uslubiy adabiyotlarda o‘z ifodasini topgan va atroflicha o‘ganib chiqilmoqda.

Yosh voleybolchilarning dastlabki o‘rgatish tayyorgarlik bosqichini tashkil qilish va aynan ularning shu dastlabki o‘rgatish bosqichida texnik harakatlarni shakllantira borish vazifalarini hal qilishda tanlov tadbirlari hamda, guruhlarga ajratish va mashg‘ulot rejasi me‘yorlarini aniqlab olish taqazo etadi.

Natija: Yosh voleybolchilarning dastlabki tayyorgarlik jarayonini tashkil qilish va xususan ularning shu dastlabki o‘rgatish bosqichida texnik mahoratini shakllantira borish masalalari tanlov tadbirlari hamda, guruhlarni tuzish va mashg‘ulotlar tartib-me‘yorlarini aniqlab olishni taqazo etadi.

Har- hil yosh davrdagi voleybolchilarning dastlabki o‘rgatishdagi tayyorgarlik guruhlarni tuzish, ushbu guruhlargagi har-hil yoshdagi sportchilar uchun me‘yoriy mashg‘ulotlar hajmi, soni va soatlarning soatlar bo‘icha taqsimlanishi shu voleybol sport turning etakchi mutaxassislari tomonidan bir necha yil oldin ishlab chiqilgan bo‘lib, ushbu dasturlarda katta o‘zgarishlar bo‘lmagan (15, 24).

Yuqoridagilar haqidagi ma‘lumotlarni 1 va 2 jadvallarda ko‘rishingiz mumkin.

1 jadval.

Bolalar va O‘smirlar Sprot Maktabidagi dastlabki tayyorgarlik guruhlari

O‘quv yili	Yoshi	Guruhlar soni	Bolalar soni	Haftalik soatlar soni	Yillik soatlar soni	Me‘yoriy talablar
1 yil	10-12	4	15	8	416	Dastur bo‘yicha
2 yil	11-13	4	15	8	416	Dastur bo‘yicha

Dastlabki tayyorgarlik guruhida o‘tkaziladigan o‘quv-trenirovka mashg‘ulotlarining asosiy yo‘nalishi ularni universallik (har tomonlama) printsipi asosida tashkil qilishdan iboratdir. Bu mashg‘ulotlarda quyidagi vazifalar hal etilishi lozim:

- salomatlikni mustahkamlash;
- bolani jismoniy jihatdan to‘g‘ri taraqqiy ettirish (vazni, tana va tana qismlarini o‘lchamlari, o‘pkaning tiriklik sig‘imi va hokazo);
- hayotiy zarur harakat malakalarini (yurish, chopish, sakrash, to‘xtash, tortilish va hokazo) shakllantirish;

- jismoniy sifatlarni (kuch, tezkorlik, chaqqonlik, chidamkorlik, egiluvchanlik) rivojlantirish;
- maxsus jismoniy sifatlarni o‘stirish (sakrovchanlik, maxsus tezkorlik va kuch, maxsus chidamkorlik);
- voleybolchi holatlari, harakatlinishi, to‘p uzatish, qabul qilish, zarba berish, to‘p kiritish, to‘siq qo‘yish malakalariga o‘rgatish.

Dastlabki tayyorgarlik guruhlarida o‘tkaziladigan har bir mashg‘ulotning davom etish muddati 2 akademik soatdan oshmasligi lozim.

2 jadval.

Voleybol bo‘yicha dastlabki tayyorgarlik guruhiga mo‘ljallangan o‘quv rejası

T/r	Mashg‘ulotlar yo‘nalishi	O‘quv yili va yoshi	
		10-12	11-13
	Nazariy tayyorgarlik	8	18
	Umumiy jismoniy tayyorgarlik	131	126
	Maxsus jismoniy tayyorgarlik	76	65
	Texnik tayyorgarlik	107	100
	Taktik tayyorgarlik	38	53
	O‘yin tayyorgarligi	38	34
	Ko‘chiruv va bitiruv me‘yoriy test sinovlari	18	20
	Jami:	416	416

Ushbu jadvalda mashg‘ulotlar yo‘nalishi bo‘yicha soatlar hajmi berilgan bo‘lsada, dastur matnida shu mashg‘ulotlarga ajratilgan vositalar (mashqlar) turlariga (jismoniy, texnik-taktik va o‘yin mashqlari) soatlar taqsimlanmagan. Texnik tayyorgarlikni shakllantiruvchi mashqlar esa asosan ixtisoslashtirilgan mashqlardan iborat. Fikrimizcha, texnik malakalarni shakllantirishda voleybolga mos keladigan harakatli o‘yinlardan foydalanish samarali natija beradi. Ayniqsa, shu harakatli o‘yinlarni o‘yin malakalari xususiyatiga moslashtirib qo‘llash texnik tayyorgarlik ko‘rsatkichlarini yanada tezroq shakllantirishiga olib keladi.

Texnik tayyorgarlikni shakllantirishda harakatli o‘yinlardan foydalanish samaradorligi voleybol murabbiylari nigohida.

E‘tiboringizga xavola etilayotgan malakaviy bitiruv ishning maqsadi yosh voleybolchilar texnik tayyorgarligini shakllantirishida harakatli o‘yinlarning ahamiyatini aniqlash bo‘yicha murabbiylarning fikrini o‘rgatishdan iborat.

Buning uchun o‘rta maktab va kolledjlarda voleybol bo‘yicha faoliyat ko‘rsatayotgan murabbiylar fikri o‘rganildi.

Ushbu murabbiylar 1 jadvalda qayd etilgan 10 savolga javob berishlari kerak edi.

O‘tkazilgan savol-javob natijalari shuni ko‘rsatdiki, 1 savolga:

«Voleybol texnikasiga o‘rgatishda harakatli o‘yinlar qo‘l keladimi?» - 16 nafar murabbiy «Ha», 7 nafar «Yo‘q» va 7 nafar «Bilmayman» - deb javob qaytarishdi.

3-jadval

«Voleybolchilar texnik tayyorgarligini shakllantirishda harakatli o‘yinlardan foydalanish samaradorligi voleybol murabbiylari nigohida» mavzusi bo‘yicha o‘tkazilgan SO‘ROVNOMA NATIJALARI n=30

№	Savollar	Javoblar		
		Ha	Yo‘q	Bilmayman
1	Voleybol texnikasiga o‘rgatishda harakatli o‘yinlar qo‘l keladimi?	16	7	7
2	Texnik maxoratni shakllantirishda harakatli o‘yinlar foydalimi?	8	10	12
3	Texnik tayyorgarlik darajasini oshirishda yuklama nuqtan nazaridan harakatli o‘yinlar samarali desa bo‘ladimi?	11	9	10
4	Voleybolga o‘rgatishda harakatli o‘yinlarni moslashtirib qo‘llash ma’qulmi?	18	8	4
5	To‘p uzatish texnikasiga o‘rgatishda qo‘llaniiladigan harakatli o‘yinlarni bilasizmi?	8	10	12
6	Voleybolchini harakat holatlari va maydon uzra harakatlanishini shakllantiruvchi harakatli o‘yinlarni bilasizmi ?	22	5	3
7	To‘p kiritish texnikasini shakllantiruvchi harakatli o‘yinlarni bilasizmi ?	6	15	9
8	Zarba berish texnikasini shakllantiruvchi harakatli o‘yinlarni bilasizmi ?	12	7	11
9	To‘siq qo‘yish texnikasini shakllantiruvchi harakatli o‘yinlarni bilasizmi ?	9	14	7
10	Trenirovka mashg‘uloti davomida Siz ushbu bartaraf etuvchi harakatli o‘yinlar dan foydalanasizmi ?	7	17	6
	JAMI	117	102	81

2-SAVOLGA - “Texnik maxoratni shakllantirishda harakatli o‘yinlar foydalimi?” - respondent murabbiylarning fikri ikkita farq bilan deyarli bir hil darajani tashkil etdi. “Xa” javobi 8 ovozni, “yo‘q” - 10, “bilmayman” -12 ovozni qayd etdi.

E’tirof etish o‘rinliki, murabbiylar nigohiga havola etilgan bu ikkita savol o‘z mohiyati bilan bir-biridan aytarli katta faqr qilmaydi. Ma’lumki, texnik mahoratni shakllantirish texnik malakalarga o‘rgatish orqali amalga oshiriladi. SHunday ekan murabbiylarning bu ikki bir-biriga mohiyati bo‘yicha uzviy bog‘liq savollarga keskin farq bilan javob berishlari harakatli o‘yinlarning sport turlariga, jumladan voleybolga o‘rgatish jarayonida qo‘yilanish imkoniyatlari, ularning samarali ta’siri shu murabbiylarning faoliyatidan mustahkam o‘rin olmaganligida dalolat beradi.

Voleybol nazariyasi va uslubiyatiga oid ilmiy ma’lumotlarga e’tibor berilsa shu narsa ravshan bo‘ladiki trenirovka mashg‘uloti jarayonida, jumladan texnik tayyorgarlikni shakllantirishda harakatli o‘yinlarlar nafaqat samarali vosita sifatida tan olingan, balki ular ixtisoslashgan standart, katta xajmli yoki katta shiddatli nagruzkalar ta’sirini yongillashtiruvchi vosita bo‘lib xizmat qilishi e’tirof etilgan. Shuning uchun mazkur masala buyicha murabbiylar fikrini bilish muximligi “Texnik tayyorgarlik darajasini oshirishda yuklama nuqtai nazaridan harakatli o‘yinlarlar samarali desa bo‘ladimi ?” degan savolni o‘rtaga tashlash ehtiyojini tug‘dirdi. Bu savlga murabbiy – resondentlar qo‘yidagiga javob berishdi: “Ha” – 11 ovoz, “Yo‘q” – 9 ovoz, “Bilmayman” – javod 10 ovozni tashkil etdi. E’tibor bering, bu savol bo‘yicha ham murabbiylar fikrida yakdillik yo‘q. Demak, so‘rovnomada ishtirok etgan murabbiylar texnik malakalarga o‘rgatuvchi maxsus ixtisoslashtirilgan mashqlar nagruzkasi bilan harakatli o‘yinlarlar asosida beriladigan nagruzka farqini anik tasavvur eta olmas ekanlar.

XULOSA VA TAVSIYALAR

1. Tahlil etilgan ilmiy va uslubiy adabiyotlardan shu narsa ayon bo‘ldiki, yosh voleybolchilarni tayyorlashda, jumladan ularning texnik mahoratini shakllantirishda maxsus ixtisoslashtirilgan harakatli o‘yinlarning amaliy ahamiyati beqiyosdir.

2. Yosh voleybolchilar texnik tayyorgarligini rivojlantirishda harakatli o‘yinlar samaradorligi, ularning ahamiyatini aniqlashga qaratilgan savolnoma natijalariga ko‘ra, respondent – murabbiylarning aksariyat qismi texnik tayyorgarlik jarayonida harakatli yoyinlarning ijobiy ahamiyatini to‘g‘ri baholay olmadilar. Demak, ularning professional faoliyatida harakatli o‘yinlardan foydalanish maromida emas va bu masalaga etarliga urg‘u berilmasligi kuzatildi.

4. Pedagogik tajriba natijalari yosh voleybolchilar texnik tayyorgarligini shakllantirishda maxsus ixtisoslashtirilgan harakatli o‘yinlarning samarali ekanligini msbotladi va qisqa muddat davomida (6 oy) to‘p uzatish va zarba berish aniqligi hamda texnikasi qanchalik keskin shakllanishi mumkinliga namoyish etdi.

Foydalangan adabiyotlar ro‘yxati.

1. Abdumalikov R., Abdullaev A. Xalq milliy o‘yinlari mazmunida ma’aviyat asoslari. T.: 1995. – B.14.
2. Айрапетянц Л.Р., Годик М.А. Спортивные игры. Тошкент, Ибн Сино, 1991.
3. Азимов И.Г. Жисмоний тарбиянинг ёш физиологияси. Т.: 1994. 72-73 б.
4. Азимов И.Гъ., Собитов Ш. Спорт физиологияси, Дарслик, Т.: 1993.- 228

DOI: <https://doi.org/10.5281/zenodo.11841164>

IMPROVING THE METHODOLOGICAL ASPECTS OF THE INITIAL RECOGNITION OF LEASE OBLIGATIONS

Khasanboev Okhunjon Khimmatjon ugli

PHD student, Tashkent State University of Economics

Annotatsiya: *Ushbu tadqiqot ijara munosabatlari ishtirokchilari o'rtasida yuzaga keladigan majburiyatlarni tan olishning tashkiliy asoslarini va uni rivojlantirish bilan bog'liq xalqaro tajribani o'rganadi.*

Kalit so'zlar: *Ijara majburiyati, diskontlash stavkasi, ijara to'lovlari, aktivdan foydalanish huquqi, ijara muddati, ijara majburiyati amortizatsiyasi.*

Аннотация. *В данном исследовании рассматриваются организационные основы признания обязательств, возникающих между участниками отношений аренды, и международный опыт, связанный с его развитием.*

Ключевые слова: *Обязательство по аренде, ставка дисконтирования, арендные платежи, право пользования активом, срок аренды, амортизация обязательства по аренде.*

Abstract. *This study examines the organizational foundations of the recognition of obligations arising between the participants of rental relations and the international experience related to its development.*

Key words: *Lease liability, discount factor, lease payments, right-of-use assets, lease term, lease liability amortization.*

Tenancy has existed since the beginning of human culture. Initially, they had to temporarily use the property belonging to others, i.e. work and labor tools, for a fee. With the development of social relations, the use of another person's property for a temporary fee has developed, and the practice of using rent in the implementation of the activities of enterprises in the economy has developed. In this case, the practice of enterprises using necessary investments for their activities, i.e. constructions, industrial equipment and natural resources for rent, was formed. As a result, the scale of lease relations in the economy has increased, and the need to clearly define the duties and obligations of the parties entering into lease relations has arisen. To date, many researchers have conducted research and given different definitions regarding the

definition and determination of lease obligations. Researchers in their scientific research and scientific literature generally define the obligation of rent as follows:

A lease obligation is a financial obligation arising from a lease agreement between a lessee and another party, usually a lessor, in which the enterprise receives the right to use the asset for a certain period of time and makes periodic lease payments in return⁶.

According to IFRS 16 (IFRS 16)-Lease standard, a lease obligation is any obligation recognized in proportion to the right-of-use asset that should be recorded in the lessee’s balance sheet, and in accordance with the standard’s requirements, the lease agreement is included in the financial statements of the enterprise. is used to correctly reflect the financial impact on the situation⁷.

According to IFRS 16, when recognizing the lease obligation, first of all, it is necessary to collect information related to the recognition of the lease obligation. After making sure that all the information is accurate and complete, the rental obligation can be calculated.

Let’s take a step-by-step look at how to record a lease liability.

In order to take into account the lease liability in the accounting balance, three factors must be determined first (Figure 1).

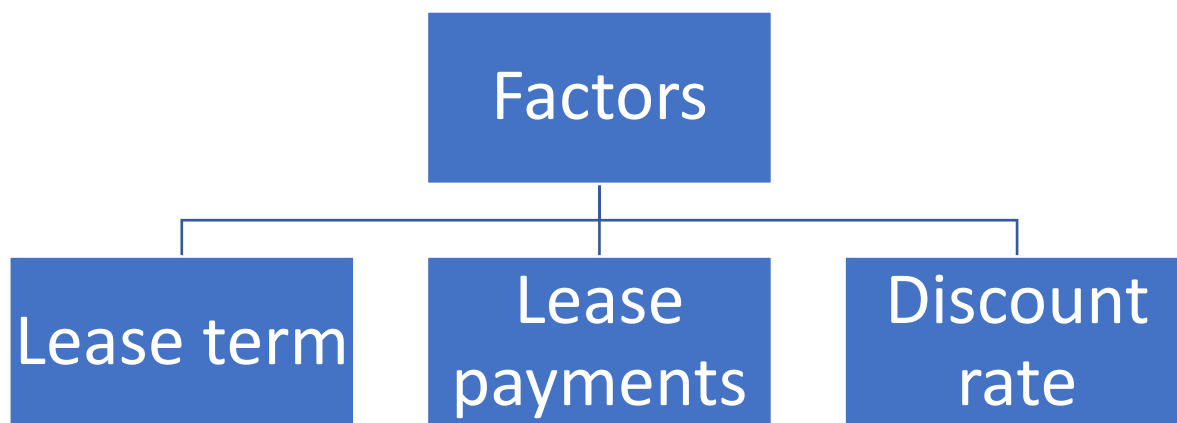

Figure 1. Factors to determine lease obligation.

This information is needed to calculate the rental obligation. Let’s see how to put it all together.

⁶ <https://www.genio.ac/glossary/lease-liability>

⁷ <https://www.bdo.global/getmedia/4b4c5f48-af18-4caa-b598-630ba9b937cf/IFRS-16-In-Practice-2023-2024.pdf?ext=.pdf>

Lease term. Calculating the lease liability begins with determining the term of the lease, which includes the non-cancelable term of the lease and additional terms if the lessee and lessor have the option to extend or cancel the lease. The lease term is important because it determines the period over which the lease liability is amortized⁸.

Rental payments. Rental fees include the fees specified in the rental agreement. Some payments may be subject to certain conditions. For example, if the lease agreement contains options for renewing or terminating the lease, it will include fees associated with them. Such payments are variable, but due to their nature or condition they are inevitable and are therefore "essentially fixed rents".

Discount rate. When calculating the lease liability, the lessee must determine a discount rate to estimate the fair value of future lease payments at the recognition date. It uses the borrowing rate that the lessee could borrow to purchase the same asset on similar terms for a period comparable to the lease term. The discount rate should take into account factors such as the lessee's creditworthiness, the principal collateral value of the asset, and prevailing interest rates at the lease inception date. The discount rate is used to calculate the present value of future lease payments under the lease using the lessee's best estimate.

After collecting the necessary information (ie, lease term, lease payment, and discount rate), the fair value of future payments over the lease term should be determined using the discount rate. This value is reflected in accounting as a lease liability.

To better understand the calculation of the rent obligation, let's consider the following situation. We assume that the following information is available regarding the rental obligation:

- Lease term: 4 years and it is not possible to extend this term;
- The rent is 40,000,000 soums per year and is paid at the end of each year;
- The discount rate is 12% (borrowing rate). The following formula is used to determine the discounting factor⁹:

$$\frac{1}{(1+r)^n}$$

r -borrowing rate;

n is the number of cycles.

To determine the rental obligation, a schedule of rent payments is prepared based on the rental period (Table 1).

⁸ <https://tax.thomsonreuters.com/blog/how-to-record-the-lease-liability-and-corresponding-asset>

⁹ <https://www.accaglobal.com/gb/en/student/exam-support-resources/fundamentals-exams-study-resources/f7/technical-articles/ifrs16.html>

Table 1 (in soum)

Indicators	Year 1	Year 2	Year 3	Year 4
Expected rent payments	40 000 000	40 000 000	40 000 000	40 000 000
Discount rate	12%			

After that, the future rent payments are discounted using the discount rate and the factor determined based on the relevant period in the following order (Table 2).

Table 2 (in soum)

Period	Rental payments	Discount rate	Present value
1	40 000 000	$1/(1+0.12)^1$	35 714 286
2	40 000 000	$1/(1+0.12)^2$	31 887 755
3	40 000 000	$1/(1+0.12)^3$	28 471 210
4	40 000 000	$1/(1+0.12)^4$	25 420 723
Total present value of liabilities			121 493 974

The sum of the present values of future lease payments is recognized as a lease liability. It can be seen from the table that the initial value of the lease obligation was 121,493,974 soums.

For the initial recognition of the lease obligation, the following transfer is made in the accounting of the enterprise:

Dr The right to use the asset is 121,493,974 soums

Cr Lease obligation 121,493,974 soums

The procedure for determining and recognizing the rental obligation considered above is determined by the rules of IFRS 16.

From the above, we can see that in international practice, the recognition of lease obligations is carried out in accordance with IFRS 16, and accounting and reporting are carried out in a more systematic and orderly manner. This ensures accurate and reliable information for information users.

In the Republic of Uzbekistan, accounting for lease relations and transactions related to them is approved by the Law of the Republic of Uzbekistan "On Lease", Order No. 54 of the Ministry of Finance of the Republic of Uzbekistan dated 11.05.2009 Regulation "On the procedure for reflecting lease transactions in accounting", No. 6 "Lease accounting" and No. 21 "Accounting plan of financial and economic activities of economic entities and its application" is regulated and recognized by BHMS named "instructions on"¹⁰.

¹⁰ <https://lex.uz/docs/-112328>

According to the above regulatory documents, rent in Uzbekistan is considered separately into financial and operational rent. The procedure for recognizing the lease obligation differs according to the type of lease. In this case, lease obligations are recognized at the beginning of the lease term under a financial lease. In case of operating leases, the lease obligations are recognized proportionally to the completed lease periods.

According to the operating lease agreement, after the end of the relevant period, the following accounting transfer is issued for the recognition of the obligation:

Dr Rent expense (2000, 2100, 2300, 2500, 2600, 2700, 9400 and other accounts depending on the purpose of fixed assets received under the operating lease agreement)

Cr Lease payable

It can be seen from this that in the practice of Uzbekistan, obligations under operational lease are recognized in the monthly amount of rent payment from the end of the relevant month. That is, the actual value of the total payments expected under the lease agreement is not estimated at the beginning of the lease agreement. As a result, obligations related to lease relationships are not fully reflected in financial reports.

It is important that businesses provide accurate information about their rental obligations. Because information about obligations is one of the important indicators for the investors and creditors, who are the main users of financial statements, when making decisions about the enterprise. Accurate accounting of lease obligations and reliable disclosure of information about them in financial statements directly affects the decisions made by users.

In summary, the lease liability is the obligation arising from the lease of the asset and represents the initial value of the future lease payments that the enterprise must make and plays an important role in accurately reflecting the financial position of the enterprise. For this reason, the improvement of the norms of the national legislation on lease accounting based on the rules of IFRS 16 is one of the urgent tasks today.

REFERENCES

1. "Financial reporting" study book. Kaplan Publishing 2023-2024. Molly Millars Lane Business Centre, Wokingham, United Kingdom.
2. Светлана Смирнова : «Бухгалтерский учет аренды» и МСФО (IFRS) 16 «Аренда». Учет аренды и лизинга по новым правилам, Учебное пособие 2023 год.
3. KPMG group: IFRS16-An overview: The new normal for lease accounting. March,2021.

Website

1. <https://www.ifrs.org/>
2. <https://www.genio.ac/glossary/lease-liability>
3. <https://www.bdo.global/getmedia/4b4c5f48-af18-4caa-b598-630ba9b937cf/IFRS-16-In-Practice-2023-2024.pdf?ext=.pdf>
4. <https://tax.thomsonreuters.com/blog/how-to-record-the-lease-liability-and-corresponding-asset>

DOI: <https://doi.org/10.5281/zenodo.11841596>

**SUBJECT: STUDYING METHODS OF STRESS MANAGEMENT IN
INCREASING THE ADAPTABILITY OF STUDENTS TO HIGHER
EDUCATION**

Radjabova Ismigul Rustamovna

senior lecturer of the department of computer systems of the non-governmental educational institution university of economics and pedagogy, independent scientific researcher.

***Annotation.** This article examines the new challenges, problems and opportunities that students who have completed school and secondary specialized education face when adapting to higher education. Modern information technologies are becoming increasingly important in education. In this regard, it is necessary for students to have the opportunity to choose their path and overcome problems when making independent decisions.*

***Key words:** Key words: higher education, flexibility, stress, stress management learning.*

Enter. We know that the student period includes different young people. We can observe many psychological characteristics during this period. It is the students who study far from their parents, in financial stress and under a heavy mental load, who may have negative problems in relations with their peers. A student's longing for home, being scolded by their teachers, unique difficulties in higher education, and even the distance from their peers can cause a student to become stressed.

Coping with stress: Stress levels can be high in higher education. Learning stress management techniques, including meditation, exercise, and recreational activities, can be beneficial for students. Dealing with stress is important for every student in higher education because it helps maintain their mental and physical health. Effective stress management techniques allow students to maintain a balance between their studies and their personal lives. Here are some effective ways to deal with stress:

Physical Activity: Regular exercise is one of the best ways to reduce stress. Exercise stimulates the production of endorphins, which are natural mood enhancers. Activities such as walking, jogging, swimming or yoga can help reduce depression.

Meditation and breathing exercises: Mental exercises such as meditation and deep breathing can help reduce stress levels. These techniques can help you focus and be in the present moment, as well as reduce feelings of anxiety.

Proper nutrition: Proper nutrition increases the body's ability to resist stress. A nutrient-dense, balanced diet can improve brain function and improve overall mood.

Get enough sleep: A healthy sleep pattern plays a very important role in managing stress. Sufficient and quality sleep reduces stress and improves concentration, as well as ensures a proper approach to daily activities.

Occasional Rest: Between studies and other commitments, regular rest is essential for students. This can be done on weekends, doing hobbies, or spending time with friends and family.

Social support network: Getting support from family, friends, and colleagues can help you cope with stress. Social connections improve mental health and play an important role in combating stress.

Self-awareness and reflection: Taking time to understand your feelings and the causes of stress. Keeping a daily or weekly journal to record your feelings and stressful situations can help you manage these situations.

Professional help: If your stress is unmanageable and self-help methods don't work, it's a good idea to consult a psychologist or therapist. These professionals help in reducing stress and developing countermeasures.

Expanding Social Networks: Meeting new people and actively participating in various social networks play an important role in improving students' flexibility. These networks can be useful not only for social, but also for academic and professional interests.

Expanding social networks is an important task for any student during higher education. Extensive social networks open up a variety of opportunities for students, including new friendships, academic collaborations, and future professional connections. Here are some ways to expand your social networks:

Participation in events: Universities and colleges organize many events, seminars and conferences. By participating in these activities, students can meet and expand their connections with people from different fields.

Join clubs and organizations: Various clubs and organizations on campus provide opportunities for students to find and collaborate with friends who share their interests. These organizations help students develop their social and professional skills.

Use of social media platforms: Professional and academic networks can be expanded through social media platforms such as Facebook, Twitter. Through these platforms, students can connect with experts in their fields and exchange useful information.

Active participation in group work and projects: Participating in group work with peers allows students to learn each other's skills and collaborate. This helps to build mutual trust and strong relationships.

Attend networking events: Many universities and professional organizations organize special networking events. These events are designed to bring students and professionals closer to each other, get professional advice and expand future opportunities.

Finding Mentors: Finding mentors during your studies can help students gain experience and knowledge in their fields. Mentors are of great importance in providing guidance and direction to students, as well as assisting in professional development.

Taking advantage of international connections and exchange programs: By participating in international exchange programs and international conferences, students can make new connections and learn about different cultures around the world.

The ideas presented above are the works of scientists who have conducted many scientific works and researches in this regard.

REFERENCES.

1. Radjabova I.R. (2024). Components and characteristics of competence of students' adaptability to higher education. *GOLDEN BRAIN*, 2(12), 165–170.

2. Корыстов Ю.Н. Эмоции, стресс, курение, потребление алкоголя и рак –корреляционные и причинные связи. //Журнал ВНД им. И.П.Павлова. –2007. No 4.

Internet resources.

1) <https://www.studentselect.ai/articles/why-is-adaptability-important-in-higher-education>

2) <https://www.sciencedirect.com/science/article/pii/S1041608021000832>

3) <https://www.timeshighereducation.com/campus/adaptability-different-resilience-and-heres-how-nurture-it>

DOI: <https://doi.org/10.5281/zenodo.11842081>

YOSHLARNI AXBOROT XURUJI VA MAFKURAVIY TAHDIDLARDAN ASRASH MASALALARI

Kozimov Azizjon Nozim o'g'li

Mirzo Ulug'bek nomidagi O'zbekiston milliy universiteti

3-bosqich talabasi

kozimovaziz2103@gmail.com

ANNOTATSIYA:

Mazkur maqolada bugungi globallashuv asrining axborot xurujlarini yoshlar hayotiga ta'siri, ularning turli mafkuraviy tahdidlari haqida so'z boradi. Hamda informatsion tahdidlarni oldini olish va ularga qarshi kurashishga oid masalalar turli hayotiy misollar asosida yoritilgan.

Kalit so'zlar: *internet, axborot, globallashuv, g'oya, qadriyat, madaniyat, yoshlar, informatsion xuruj, tahdid, informatsion madaniyat, intellektual madaniyat.*

ISSUES OF PROTECTING YOUNG PEOPLE FROM INFORMATION ATTACKS AND IDEOLOGICAL THREATS

ABSTRACT:

This article talks about the impact of information attacks on the lives of young people in the modern era of globalization and their various ideological threats. Also, various life examples highlight issues related to preventing and combating information threats.

Keywords: *internet, information, globalization, idea, value, culture, young people, information attack, threat, information culture, intellectual culture.*

XXI asrni internetsiz tasavvur qilib bo'lmaydi. Bugun internet xizmati davlatlarning strategik vazifalarini bajarishda faol ishtirok etmoqda. Yovuz kuchlar esa bundan salbiy axborotlarni tarqatishda foydalanishmoqda. Buning natijasi o'laroq yurtimizda yoshlar orasida bir qancha salbiy hodisalar ham uchrab qolmoqda. Masalan: g'arb yashash tarziga xos, lekin o'zbek mentalitetiga zid g'oyalar, qarashlarning yoshlarga ta'siri (ma'naviy begonalashuv); turli mazmundagi tekshirilmagan axborotlar (bo'htonlar)ning keng tarqalishi kuzatilmoqda.

O‘zbekiston Respublikasi Prezidenti Shavkat Mirziyoyev ta’kidlaganidek: “Dunyo shiddat bilan o‘zgarib, barqarorlik va xalqlarning mustahkam rivojlanishiga rahna solayotgan turli yangi tahdid va xavflar paydo bo‘layotgan bugungi kunda ma’naviyat va ma’rifatga, axloqiy tarbiya, yoshlarning bilim olish, kamolga yetishga intilishiga e’tibor qaratish har qachongidan ham muhimdir”[1].

Taassufki, bugun yoshlarimizning aksariyati globallashuv tufayli Yevropa va xorijiy ma’naviy-madaniy oqimlar ta’siriga ko‘proq ishtiyoqmand bo‘lib, milliy ma’naviyatimizning hayotbaxsh, yuksak axloqiylikka asoslangan tamoyillarga ixlosmandligi sust kechmoqda. Inson qadri, mas’uliyati, axloqiga bepisandlik ba’zi yoshlarning kiyinishi, fe’l-atvori, yurish-turishida yaqqol ko‘zga tashlanib qolmoqda. Bizning nazarimizda inson qadriyati uning axloqiylikka yo‘nalgani bilan belgilanishi kerak. Darhaqiqat, bugun axborot ko‘p va tez kirib kelayaptiki ularni «hazm» qilish uchun teran tafakkur va keng dunyokarash talab etiladi. Ayniqsa internet olami farzandlarimiz e’tibori va qiziqishini tortib borayotgan bugungi davrda ayrim kompyuter o‘yinlari haqida ham shunday misollarni ketirish mumkin. Mutaxassislar ma’lumotlariga ko‘ra, internet orqali tarqatiladigan kompyuter o‘yinlarining 49 foizi sezilarli darajada zo‘ravonlik va yovuzlik ko‘rinishiga ega, 41 foiz jangari (turli otishmalar va portlashlarga asoslangan) o‘yinlarda esa o‘yin qahramoni o‘z maqsadiga yetishish uchun shunday zo‘ravonlik va yovuzlik sodir etadi. 17 foiz o‘yinlarda ana shu zo‘ravonlik va yovuzlikning o‘zi bosh maqsad hisoblanadi. Turli jangovar, mentalitetimizga mos bo‘lmagan, ba’zan qahramonlik vahshiylikka o‘tib ketadigan bu kabi o‘yinlar farzandlarimiz axloqiy-estetik tarbiyasiga to‘g‘ri ta’sir ko‘rsata oladi deya olmaymiz. Bir qarashda ular oddiy o‘yindek ko‘ringani bilan zo‘ravonlik g‘oyalari, yovuzlik kayfiyatini uyg‘otishi juda ko‘p salbiy oqibatlarga olib kelgani xususida hayotiy misollar ko‘plab topiladi.

Internet saytlarida yoshlarga kuchli ta’sir etuvchi axborotlarni quyidagicha tasniflash mumkin.

Birinchi toifadagi axborotlar sirasiga yot, buzg‘unchi g‘oyalar (ekstremizm va terrorchilik g‘oyalari, millatchilik, irqchilik kabilar)ni kiritish mumkin.

Ikkinchi toifadagi axborotlar esa g‘arb hayot tarziga xos, o‘zbek mentalitetiga zid odatlar va ko‘nikmalarni targ‘ib etadi. Bu ayniqsa, g‘arb yoshlarining kiyinishi, odatlarini targ‘ib qiluvchi maqolalar, kliplar, filmlarda yaqqol namoyon bo‘ladi.

Uchinchi toifaga esa pornografik axborotlarni kiritish mumkin.

To‘rtinchi toifaga esa hali tekshirilmagan, o‘z isbotiga ega bo‘lmagan turli hujumkor axborotlarni kiritish mumkin.

Internet saytlaridan tarqatilayotgan bu kabi yot g‘oyalar va axborotlarni yoshlar tomonidan qabul qilinayotganligi va uning oqibatlari jahondagi barcha mamlakatlari xalqini ham tashvishga solmoqda.

Yoshlarimiz ongini egallashga qaratilgan har qanday xatti-harakatlarga, milliy manfaatlarimizga raxna solishga, ma'naviyatimizga tajovuz qilishga, umrimiz mazmuni bo'lgan tarixiy xotiramizni buzishga urinayotgan g'arazli kuchlarga qarshi doimo ogoh turishimiz darkor. Ana shundagina bizni hech kim, hech narsa o'z tanlagan yo'limizdan ortga qaytara olmaydi va biz ko'zlagan ulug'vor maqsadlarimizga albatta yetamiz.

Yurtimizga olomoncha madaniyat asosan internet tarmog'i orqali kirib kelayapti. Bu hol odob-axloq, milliy va diniy qadriyatlarga hurmat pasayishi kabi ko'plab noxushliklarni keltirib chiqaryapti. Yoshlarning hayosizlarcha kiyinishi, tanalariga rasm chizdirishi, quloq va burunlarini teshib, «zirak» taqib olishlari, qiz bolalarning o'g'il bolalarga o'xshab kiyinishi kabi «moda» unsurlari aynan internet orqali yoyilayotgani aniq.

Internetdagi g'oyaviy tuzoqlar go'yo madaniyatga o'xshashi va yoshlarga moydek yoqishi bilan ham xatarlidir. Insoniy axloqda ters olomoncha madaniyat ayrim yoshlar ongiga chang solib, ma'naviyat kushandasiga aylanmoqda. Achinarlisi, mazkur «madaniyat» ta'siriga berilib qolganini yoki uning qurboniga aylanayotganini ko'pincha yoshlar o'zlari sezmaydi.

Global axborot tizimidagi xabarlarni «filtrsiz» qabul qilish oqibatida yoshlar ongi zaharlanmoqda. Masalan, biror kerakli ma'lumotni olish maqsadida saytga kirgan yoshlarning «falonchi mashhur shaxs halokatga uchradi» kabi shov-shuvli e'longa ko'zi tushadi va beixtiyor uni ochadi. U yerda esa yana bir sayt ochiladi va unda aldanchi xabarlarning davomini o'qiydi. Shu tariqa g'o'r yoshlar g'alamislarning tuzog'iga ilinadi.

Bunday jirkanch «madaniyat» ta'siriga berilgan o'smir loqayd, hayotga yengil-yelpi qaraydigan, yurt ravnaqi va xalq tinchligiga befarq kimsa bo'lib ulg'ayadi. Shuningdek, olomoncha madaniyat tuzog'iga ilingan bolalar inson istagan ishini qilaverishi mumkin, deb biladi, ya'ni o'taketgan manqurtga aylanib qoladi.

Ijtimoiy tarmoqlarning oila va jamiyat barqarorligiga solayotgan eng katta tahdidlaridan yana biri – ulardagi muloqotlar sababli ko'plab tinch-totuv oilalar barbod bo'lib ketayotganidir.

Farzandining istiqbolini, yorqin kelajagini istaydigan har bir ota-ona tarbiya masalasiga jiddiy e'tibor bermog'i zarur. Bola tarbiyani turli kompyuter o'yinlari, internet va ijtimoiy tarmoqlardan emas, eng avvalo ota-onalaridan, bobo-momolaridan, ezgulikka, poklikka va din-u, diyonatga chaqiruvchi yaxshi kitoblardan olsin.

Insonlar qalbi va ongi uchun katta kurashlar kechayotgan globallashuv davrida yuksak ma'naviyat, odob axloq tarbiyasiga e'tiborni kuchaytirish dolzarb vazifadir. O'sib kelayotgan yosh avlodni diniy, milliy qadriyatlar asosida tarbiyalash, ular qalbida o'z xalqi, Vataniga mehr-sadoqat tuyg'usini kuchaytirish, ularni har xil

buzg'unchi kuchlarning axborot xurujlaridan ogoh etish, munosib himoya qilishdan iboratdir.

Internetdagi axborot qurollarining universalligi, yashirinligi, dasturiy apparat amalga oshirilishi shakllarning ko'p variantlilik, ta'sirlarning radikalligi, vaqt va joy tanlash imkonining yetarliligi va nihoyat tejamlilik, uning juda xavfsizligini ko'rsatadi: u osongina himoya tizimiga yashirinishi mumkin, urush e'lon qilmasdan anonim shaklda hujum harakatlarini olib borishi mumkin.

Hozirgi davrda ishlab chiqarish va boshqarish, mudofaa va aloqa, transport va energetika, moliya va fan, ta'lim, OAV - barchasi axborot almashuvi jadalligiga, haqqoniylikiga, to'liqligi va tezligiga bog'liq. Shuning uchun jamiyatning axborot infrastrukturasi - axborot qurolining nishonidir.

Shuningdek, internet rangli inqiloblar davrida axborot xurujining asosiy vositasiga aylanganligini Yaqin Sharq mamlakatlarida kuzatilayotgan voqealarda ham ko'rishimiz mumkin. Rangli inqiloblar esa asosan G'arbning kuchli axborot bosimi asosida amalga oshiriladi. Rangli inqiloblarni amalga oshirishda zamonaviy va qimmatbaho elektron axborot vositalaridan keng foydalaniladi.

Globalashuv jarayonlarida informatsion tahdidlarga qarshi turish uchun avvalo fuqarolarimiz, ayniqsa yoshlarimizda quyidagi jihatlarni shakllantirishimiz lozim:

- Axborotlarni tafakkurda analiz-sintez qilish;
- Fuqarolik pozitsiyasiga ega bo'lish;
- O'z pozitsiyasini asoslab berish;
- Shaxsning siyosiy va ma'naviy jihatdan yetuk bo'lishi;
- Informatsion bilimlarning yuqori bo'lishi;
- Internet madaniyati;
- Kompyuter axloqi va odobining shakllanganligi;
- Informatsion madaniyat komponentlarini shakllanganligi;
- Yuqori darajadagi ijtimoiy mas'uliyat;

Globalashuv sharoitida ijtimoiy, iqtisodiy va siyosiy jarayonlarda sodir bo'layotgan voqealarning mazmun mohiyatini anglash, tushunish va o'zining shaxsiy munosabatini bildirishda har bir shaxsda informatsion va intellektual madaniyatning mavjudligi amaliy ahamiyat kasb etadi.

Globalashuv jarayonlari asnosida kuzatilayotgan informatsion tahdidlarning ko'lami kengayib borayotgan davrda yoshlarda informatsion immunitet va madaniyatni shakllantirishda shubhasiz, aqliy-intellektual tarbiya juda muhim o'rin tutadi. Zero, ayni paytda jahonda yuz berayotgan voqea-hodisalarning teran mazmunini anglay olmaslik oqibatida butunlay boshqa ijobiy maqsadni ko'zlab tarqatilgan axborot ham informatsion tahdidning mevasi sifatida qaralishi mumkin.

Shunday ekan, informatsion tahdidlarni vujudga keltirishga urinayotgan haqiqiy ma'naviyat va madaniyat, ma'rifat va ezgulik dushmanlarining maqsad-muddaolarini anglab yetishda shaxsda, ayniqsa yoshlarda informatsion va intellektual madaniyatni shakllantirish hayotiy zaruriyatga aylanmoqda. Mantiq kuchiga tayangan tafakkur doimo chinni yolg'ondan, ezgulikni yovuzlikdan, oqillikni nodonlikdan farqlay olgan. Shunday ekan, informatsion tahdidlarning asl mazmunini belgilab berayotgan markaziy masalalar: "ommaviy madaniyat", ekstremizm va terrorizm, odam savdosi va boshqalarning asl ko'rinishini fosh qilishda shaxsda informatsion va intellektual madaniyat komponentlari to'la shakllangan bo'lmog'i davrning eng muhim talabiga aylandi. Bu fikrlar aynan kompyuter, internet va undan foydalanish masalasiga ham tegishli. Zoxirda beozor ko'rinadigan kompyuter o'yinlari ostida nimalar yashiringanini bilish qiyin emas. Bugungi kunda virtual tahdid nihoyatda ommalashib bormoqda. O'tkazilgan tadqiqotlar natijalaridan ma'lum bo'ldiki, hozirda maktab yoshidagi bolalar Internetdan tobora erta foydalanishga kirishmoqda. Masalan, boshlang'ich sinf o'quvchilari bemalol maktab yon-atrofidagi kafe yoki klubga kirib, Internetdan foydalanishi mumkin. Shu bois ular uyda ham Internetga ulanish imkoni bo'lishini xohlashi tabiiy. Lekin, mutaxassislarning fikricha, yoshi o'nga yetmagan bola odatda mustaqil ravishda Internetdan foydalanish uchun zarur bo'lgan tanqidiy, tahliliy fikrlash va shu asosda ma'lumotlarni farqlash, ularni ajrata bilish, boshqacha aytganda, "filtrlay" olish qobiliyatiga ega emas. Bu hol esa ularda aynan "informatsion madaniyat"ni shakllantirib borish lozimligini ko'rsatadi.

So'nggi paytlarda Internet orqali tahdid etish yoki ilmiy tilda aytadigan bo'lsak, grifing holatlari ko'p kuzatilmoqda. Bu kabi tarmoq bezoriligining eng birinchi qurbonlari aynan yoshlar qatlami, xususan, o'smir va o'spirinlar hisoblanadi. Bir qarashda beozor tuyulgan chat xonalar yoki maxsus muloqot dasturlari orqali kechadigan suhbatlar tafakkuri endi shakllanayotgan o'smirlarni ba'zan jinoyatgacha yetaklab borayotgani hayotiy haqiqat. Virtual sekta yoki grifing bilan shug'ullanadiganlar yoxud grifyorlar zamonaviy yoshlarning qiziqishlaridan juda yaxshi xabardor bo'lib, onlayn konferensiya, forum xonalarida istalgan mavzuda suhbat yuritishi, o'zlarini ularning muammolarini tushunadigan odamlar sifatida ko'rsatishi mumkin, buning ustiga, veb tarmoqda anonimlikni saqlash xususiyati qisqa fursat ichida ishonchga kirib olishga imkon yaratadi. Grifing bilan kurashishning eng oddiy usuli — kompyuterga maxsus taqiqlov dasturlari (eng mashhurlari Kiberpatrul yoki Kidskontrol)ni o'rnatish. Shunda zararli manbalardan keladigan barcha xabarlar avtomatik tarzda filtrlanadi yoki dasturga ota-onalar tomonidan kiritilgan cheklov tufayli bolaning o'zi qiziqib nojo'ya axborotni olmoqchi bo'lganda, avtomatik taqiq ishga tushadi. Ayni paytda mazkur dasturlar ham to'liq xafvsizlikni kafolatlay olmaydi, chunki ba'zida ular foydali axborotni cheklab qo'yishi yoki keraksizini

o'tkazib yuborishi mumkin. Demak, kompyuter orqali internetdan foydalanishning texnik filtrlash usuli ham o'z samarasini to'laqonli bera olmas ekan, ularda informatsion madaniyat ko'nikmalarini shakllantirib borish lozim bo'lmoqda.

Yoshlarda informatsion tahdidlarga qarshi kurash salohiyatini shakllantirishda axborot texnologiyalarini ishlatishni mukammal bilish hech narsani hal qilmaydi. Chunki, ayni malakaning shakllanganligi uni egasi bo'lgan shaxsda informatsion tahdidni ko'zlab tarqatilgan axborotni chin mazmunini teran anglab yetish ko'nikmasining mavjud bo'lmaslik holati yuqoridagi fikrimizni asoslashimizga zamin yaratadi. Zero, yuksak darajadagi informatsion bilimdonlik tafakkur salohiyati asosida shakllangan intellektual madaniyat bilan uyg'un bo'lmasa, informatsion tahdidlar bu shaxsni osongina o'z o'ljasiga aylantirishi mumkin. Bu holat bunday shaxsda hatto, axborot texnologiyalaridan foydalanish malakasi past odamga nisbatan tezroq sodir bo'lishi mumkin. Buning mazmuni shundan iboratki, informatsion bilimdonligi nisbatan yaxshi bo'lmagan shaxsni informatsion tahdidning o'z domiga tortishida texnik sabab bunga halaqit berishi mumkin.

Biz yuqorida faqat kompyuter qurilmalari asosida, uyali aloqa vositalari asosida kuzatiladigan informatsion tahdidlarni nazarda tutdik. Aksincha, informatsion tahdidlarni tarqatishning yana bir manbalaridan biri televidenie va radio hisoblanadi. Teleradiokanallar orqali tarqatilayotgan informatsiyalarning haqqoniyligi va jamiyat taraqqiyotiga, inson kamolotiga destruktiv ta'sirlarini teran anglash ko'nikmalarini shakllantirish ham informatsion va intellektual madaniyatning muhim tarkibiy qismidir. Bunda nodavlat notijorat tashkilotlar, siyosiy partiyalar, siyosatshunos, faylasuf, sotsiolog, psixologlarning o'rni beqiyosdir. Chunki, informatsion tahdidlardan himoyalanişda shaxsda faol fuqarolik mas'uliyati va madaniyati shakllanganligi ham muhim ahamiyat kasb etadi.

Ta'kidlash lozimki, ilmiy falsafiy tadqiqotlarda qayd etilganidek kompyuter savodxonligi hozirgi davrda "inson madaniyatining muhim elementi, umumiy ta'limning tarkibiy qismi, o'quv predmeti hisoblanadi"[2]. Informatsion tahdidlarga qarshi kurashda kompyuter savodxonligi va axloqi asosida shakllangan informatsion madaniyat juda muhim ahamiyat kasb etadi. Informatsion madaniyat avvalo, shaxsning muayyan axborot makonida informatsiyalarni mazmunan saralash, ulardan o'zining ma'nau va jismonan kamol topishida ijodiy foydalana olish qobiliyatlarini ifodalaydi. Bundan xulosa kelib chiqadiki, informatsion tahdidlarni anglashda informatsion madaniyat avvalo, intellektual omillarga tayanadi. Zero, butun dunyoda globallashtirish jarayonlari davom etayotgan, uning salbiy oqibatlari o'laroq mamlakatimiz taraqqiyotiga zid informatsion xuruj va tahdidlar kuchayib borayotgan hozirgi sharoitda yoshlar ongida informatsion immunitet va madaniyatni shakllantirishda ma'naviy va intellektual qadriyatlarga tayanish, ulug' ajdodlarimizning boy ma'naviy

merosidan foydalanish, barcha ta'lim muassasalarida o'qitilayotgan ijtimoiy-gumanitar fanlarning, ayniqsa, mantiq fanining intellektual madaniyatni shakllantirish va aqliy tarbiyadagi imkoniyatlaridan to'laroq foydalanish muhim ahamiyatga molikdir.

Globalashuv jarayonlarida informatsion tahdidlarga qarshi kurashda ayniqsa yoshlarimizda e'tiqod madaniyatini shakllantirish ham muhim ahamiyatga ega. Zero, yoshlarimizning turli axborot manbalaridan tarqatilayotgan ma'lumotlarning qay biriga ishonish, qay biriga ishonmaslik malakalarini shakllantirish ham muhim ahamiyatga ega. Faylasuflarning e'tirof etishicha, texnika hozirgi zamon madaniyatining mazmuniga, hozirgi zamon odamining hayoti, turmushi, urf-odatlar, hissiyoti, kayfiyatiga kirib bordi. G'arblik yozuvchi J.Grant qayd qilgani kabi texnologiya bizni olam haqidagi tushunchamizga hamda tafakkurimizga to'liq singib ketmoqda. Texnologiyalarning jamiyatga kirib kelishi bizning nima yaxshi degan tasavurlarimizni o'zgartirishimizni talab qilmoqda, unga ko'ra, aqldan ozganlik nima, sog'lom aql nima, adolat va adolatsizlik, aqllilik va aqldan tashqarilik, go'zallik va xunuklik to'g'risidagi qarashlarimizni qayta ko'rib chiqishimiz zarur bo'lmoqda.[3] Shunday ekan, ishonch va e'tiqod uyg'unligini vujudga keltirish ham informatsion tahdidlardan himoyalashning eng muhim omillaridan biridir. Har qanday mazmundagi axborotning chinligi yoki yolg'onligiga ishonish ham insondan intellektual salohiyatni va madaniyatni talab qiladi. Shubhasiz, zamonaviy fan asoslarini chuqur va puxta egallagan bilimdon yoshlar aniq dalillarga asoslanmagan, isbot va dalilsiz uydirmalarga, tuhmat va bo'htonlarga o'z vaqtida keskin zarba bera oladilar. Shuning uchun bugungi kunda mamlakatimizda shaxsning informatsion va intellektual madaniyati darajasini yanada yuksaltirish, olib borilayotgan keng ko'lamli islohotlar mazmunida o'z ifodasini topmoqda.

Xulosa qilib aytganda, agar biz yoshlarimizning ongi va ruhiyatini zararli mafkuralardan qat'iyat bilan himoya qilsak, har qanday g'arazgo'y kuchlar yurt taraqqiyoti va uning porloq kelajagiga raxna sola olmaydi.

ADABIYOTLAR RO'YXATI

1. Mirziyoyev Sh.M. "Milliy taraqqiyot yo'limizni qat'iyat bilan davom ettirib, yangi bosqichga ko'taramiz". 1-jild. – Toshkent.: "O'zbekiston" NMIU, 2017, 27-bet.
2. Основы информатика и вычислительной техники. М.: 1995. С.34.
3. Негодаев И.А. "На путях информационному обществу". Ростов-на-Дону: 1999.С.125.

DOI: <https://doi.org/10.5281/zenodo.11842359>

ТАЙЁР КИЙИМЛАР ИШЛАБ ЧИҚАРИШ СОҲАСИДА МАРКЕТИНГ ТАДҚИҚОТЛАРИНИ ТАШКИЛ ЭТИШ ЖАРАЁНЛАРИ

Уразов Мансур Мусурмонович

urazomansur@gmail.com

Мақолада энгил саноатда тайёр маҳсулотларни ишлаб чиқаришда маркетинг фаолиятини ташкил этиш даражасини ошириш, истеъмолчиларнинг эҳтиёжларини тўлиқ ўрганиш ва бозорда ўз ўрнини эгаллаш учун маркетинг фаолияти масалалари кўриб чиқилган. Тадқиқот давомида савдони рағбатлантириш бўйича ишлаб чиқилган маркетинг тадбирлари меҳнат унумдорлигини ошириш, бу эса фойданинг ўсишини таъминлаш, шунингдек, янги технологияларни жалб қилиш ва барқарор ривожланишга ёрдам беради. Таклиф этилаётган чора-тадбирларнинг ижтимоий-иқтисодий самарадорлигини баҳолаш натижаларига кўра, энгил саноатда тайёр маҳсулотларни ишлаб чиқариш унинг рақобатбардошлик даражасига ижобий таъсир кўрсатиши асослаб берилган.

Калим сўзлар: Тўқимачилик саноати, тайёр кийимлар, рақобатчилик, маркетинг, маркетинг тадқиқотлари, корхоналар маркетинг стратегияси, маркетинг хизмати, тадқиқоти усуллари.

В статье исследуются вопросы маркетинговых мероприятий по повышению уровня организации маркетинговой деятельности в производстве готовых изделий легкой промышленности, наиболее полно изучать потребности потребителей и занять наилучшую рыночную нишу. Разработанные в ходе исследования маркетинговые мероприятия по стимулированию сбыта повышают производительность труда, обеспечивают рост уровня продаж и прибыли, а также способствуют привлечению новых технологий и стабильное безубыточное состояние. По результатам оценки социально-экономической эффективности предложенных мероприятий сделан вывод о том, что оно положительно повлияют на уровень конкурентоспособности организации в производстве готовых изделий легкой промышленности.

The article studies the issues of marketing activities to improve the level of organization of marketing activities in the production of finished products of light industry, to study the needs of consumers most fully and to occupy the best market niche. Developed in the course of the study marketing activities to stimulate sales increase labor productivity, provide growth in sales and profits, as well as contribute to the attraction of new technologies and stable break-even condition. According to the results of the assessment of socio-economic efficiency of the proposed activities concluded that it will positively affect the level of competitiveness of the organization in the production of finished products of light industry.

Кириш

Тўқимачилик саноатини ривожлантириш аҳоли бандлигини ошириш билан бирга давлат бюджетига тушумларни сезиларли даражада кўпайтириб, ижтимоий мувозанатни ҳам таъминлашнинг муҳим омили саналади. Иқтисодиётда хусусий мулк ва хусусий тадбиркорликка кенг йўл очиб бериш мақсадида мамлакатимизда ишга солилмаган яна кўплаб резерв ва имкониятлар мавжудлигини ва улардан самарали фойдаланиш лозимлиги муҳим масалалардан бири бўлиб, бу жараёнда тўқимачилик корхоналаридаги тайёр кийимлар ишлаб чиқаришни маркетинг тадқиқотлари негизида ривожлантириш фоят муҳим аҳамиятга эгадир. Маркетинг таҳлили асосида олиб борилган тадқиқотларнинг муҳимлигини қайд этиб, шуни айтиш керакки, ҳозирги босқичда уни қўллаш билан боғлиқ бир қатор назарий ва услубий масалалар тўлиқ ўрганилмаган. Маркетинг тадқиқотлари методологиясини янада ривожлантириш ва уни амалиётда қўллаш бўйича илмий изланишлар олиб боришни зарур деб ҳисоблаймиз, бу эса ўз навбатида маҳаллий тижорат ташкилотлари фаолиятининг иқтисодий самарадорлигини оширишга ёрдам беради.

Кўриб чиқилаётган муаммонинг долзарблиги, ҳозирги босқичда Ўзбекистон тижорат ташкилотларида маркетинг таҳлилини қўллашнинг назарий ва услубий масалалари етарли даражада ишлаб чиқилмаганлиги, мавжуд иқтисодий вазиятга мослаштирилган маркетинг таҳлили методологиясининг ушбу мақола мавзусини танлашни белгилаб берди.

Мавзуга оид адабиётларнинг таҳлили

Маҳсулот ишлаб чиқарувчи корхоналарнинг бозор фаолиятини самарали ташкил этишда маркетинг тадқиқоти усулларида фойдаланиш, бозор тадқиқотларини истеъмолчиларга йўналтирилган концепциялар асосида ташкил этиш, маркетингдан фойдаланиш, ахборотларни йиғиш, қайта ишлаш ва таҳлил қилишнинг замонавий усуллари қўллаш, инновациялар асосида тадқиқотлар

самарадорлигини ошириш орқали узок муддатли маркетинг стратегияларини ишлаб чиқиш, маҳаллий брендларни шакллантириш асосларини такомиллаштириш бўйича тадқиқотлар олиб борилмоқда. Хусусан, саноат корхонасининг маркетинг фаолиятини баҳолаш, унда маркетинг ҳолатини хусусий усуллардан фойдаланиш асосида баҳолаш Е. Молчановский, Е. Патрушева, И. Пономаренко, Д.Ловчиков, В. Секерен, Б. Соловёв, Ю. Толоконникова ва бошқалар томонидан амалга оширилган. Шулардан, Н.Б.Сафронованинг таъкидлаши бўйича истеъмолчиларга йўналтирилган концепциялар асосида бозор тадқиқотларини ташкил этиш, маркетингни замонавий усулларини қўллаш асосида корхона фаолиятини таҳлил қилиш лозим эканлиги қайд қилинган¹¹

Н. К. Моисеева ва М. В. Конишева маркетинг фаолияти кўрсаткичларини функциялар бўйича, яъни бозорни ўрганиш, ассортимент сиёсати коммуникацион фаолият ҳамда умумлашган тартибдаги стратегия фаоллиги, фойдалилик каби маркетинг фаоллиги кўрсаткичлари сифатида қарашни таклиф қилишади¹².

Ўзбекистон шароитида ҳам маркетинг салоҳияти ва ундан фойдаланиш даражасини баҳолаш учун маълум бир назарий асослар яратилган бўлиб, маркетинг таҳлили соҳасидаги тадқиқотларнинг муҳимлигини қайд этиб, шунини айтиш керакки, ҳозирги босқичда уни қўллаш билан боғлиқ бир қатор назарий ва услубий масалалар М.Р. Болтабоев томонидан ўрганилган. Унинг иши тўқимачилик саноатида маркетинг салоҳияти концепциясини ўрганишга бағишланган бўлиб, корхоналарда маркетинг тадқиқотларини ўтказиш жараёнларига кенг эътибор берилган¹³. Ш.Дж. Эргашходжаева маркетинг фаолиятини таҳлил қилиш ва молиявий бўлмаган мақсадлардан фойдаланган ҳолда корхонанинг молиявий ҳолатини яхшилаш муаммоларини ҳал қилиш имконини берувчи кўрсаткичлар тизимига урғу берган¹⁴.

Биз маркетинг стратегияси методологиясини янада ривожлантириш ва уни амалиётда ривожлантиришни илмий изланишни зарур деб ҳисоблаймиз, бу эса ўз навбатида тадбиркорлик фаолиятининг иқтисодий самарадорлигини оширишга хизмат қилади. Кўриб чиқиладиган муаммонинг долзарблиги, ҳозирги босқичда Ўзбекистонда тадбиркорлик фаолиятида маркетинг таҳлилини

¹¹ Сафронова Н.Б. Маркетинговые исследования. – М.: Издательско-торговая корпорация «Дашков и К», 2017. – 296 с.;

¹² Моисеева Н.К., Конишева М.В. Управление маркетингом: теория, практика, информационные технологии: Учеб. пособие / Под ред. Н.К. Моисеевой. — М.: Финансы и статистика, 2002, -с.193-194.

¹³ Болтабоев М.Р. Тўқимачилик саноатида маркетинг стратегияси. Монография –Т.: Фан, 2004;

¹⁴ Эргашходжаева Ш.Дж. Инновацион маркетинг. Ўқув қўлланма. –Т.: Иқтисодиёт, 2013.

қўллашнинг назарий ва услубий муаммоларининг етарли даражада ишлаб чиқилмаганлиги, ҳозирги иқтисодий вазиятга мослаштирилган маркетинг тадқиқотларининг методологиясининг йўқлиги мақола мавзусини танлашни белгилаб берди.

Тадқиқот методологияси

Тадқиқотнинг назарий ва услубий асосини маҳаллий ва хорижий олим-иқтисодчиларнинг тушунчалари ва услубий ёндашувлари, даврий нашрлар, илмий семинарлар ва конференциялар материалларида енгил саноатда тайёр буюмларни ишлаб чиқаришда маркетинг тадқиқотларини ташкил этиш ва уни бошқариш, шунингдек, бозор муносабатлари шароитида ривожлантириш самарадорлигига оид фундаментал ишлари ташкил этади. Тадқиқотда бизнес-жараёнларни таҳлил қилиш, тайёр буюмларни ишлаб чиқариш соҳасида мавжуд бўлган экспериментал ва назарий ишланмаларни умумлаштириш ва уларни самарали ривожлантиришга тизимли ёндашув қўлланилди.

Таҳлил ва натижалар

Тўқимачилик маҳсулотларига талаб ҳар доим ортиб бориши ва олинадиган фойда юқорилиги натижасида, бу соҳа ҳозирги пайтда ривожланган ва ривожланаётган давлатлар орасидаги кескин рақобатнинг асосий марказига айланиб қолган. Сўнгги 10-15 йил ичида бутун дунё тўқимачилик саноатининг тайёр буюмларни ишлаб чиқариш соҳаси жиддий ўзгаришга дуч келди.

Бунга тайёр кийимлар ишлаб чиқариш корхонаси раҳбарияти ҳамда корхонанинг барча ходимлари маркетинг фалсафасининг корхона фаолиятида муҳим ўрин тутишини ва ролини англаб етишлари, маркетингга бошқарувнинг замонавий қарашлар тизими сифатида муносабат билдиришлари ташкилий тузилмани танлаш ҳамда ушбу ташкилий тузилмани амалиётда қўллашнинг мақсадга мувофиқлиги тўғрисида қарор қабул қилиш жараёнларига таъсир этувчи муҳим омиллар сабабчи бўлиб қолаётганлигини таъкидлашимиз лозим. Тайёр кийимлар ишлаб чиқариш корхонасида маркетинг тадқиқоти бозор шароитида тадбиркорликнинг, корхонанинг жами фаолиятини ташкил этишнинг функциялари ва фалсафасига айланади.

Бу, бозорда истеъмолчилар ва ишлаб чиқарувчилар манфаатлари тенглигини, хўжалик субъектлари тўла иқтисодий эркинликка эга бўлишини тақозо этади. Бундай шароитда бошқариш функцияларининг назарий ва услубий асосларини уйғунлаштирувчи ҳамда хўжалик субъектларини рақобатда муваффақиятга эриштирувчи восита сифатида бозор муносабатлари такомиллашувининг асосий омилларидан бири ҳисобланган маркетинг юзага чиқади.

Шунинг учун ҳам ҳар бир хўжалик субъекти учун зарур бўлган маркетинг

фаолиятини ўрганишга бўлган қизиқиш йил сайин ортиб бормоқда. Хўжалик субъектлари иқтисоди маркетинг тамойиллари асосида амалга оширилиб, уларнинг фаолиятида бозорни ўрганиш марказий ўринлардан бирини эгаллайди, маҳсулот (хизмат)ни истеъмолчигача етказиш билан боғлиқ барча жараёнларни замон талаблари асосида ташкил этиш, сотувчи учун ҳам, харидор учун ҳам энг қулай имкониятларни яратиш ва ҳар бир субъект фаолиятида ижтимоий-иқтисодий самарадорликка эришиш асосий мақсад ҳисобланади. Демак, маркетинг фаолиятини йўлга қўйиш аҳолининг товарлар ва хизматларга бўлган талабини қондиришда ҳал қилувчи аҳамиятга эга.

Эътироф этиш керакки, кейинги пайтларда, Ўзбекистонда “маркетинг” тушунчаси, моҳияти, назарияси, айниқса, бу воситанинг ҳозирги замон концепцияси ва хўжалик субъектлари фаолиятидаги вазифасига алоҳида эътибор берилиб, уни турли соҳалар, йўналишлар бўйича қўллаш механизмлари, усуллари ҳаётга татбиқ қилинмоқда.

Маркетинг фаолиятини назария ва амалиётда ўзгармас ҳолат, деб қараш мумкин эмас, чунки у илмий-техника ютуқлари таъсирида ҳамда турли ижтимоий-иқтисодий ва сиёсий ҳолатларда юз бераётган халқаро ва миллий бозорлардаги конъюнктура ўзгаришларига мослашиш мақсадида стратегия ва тактикасини ҳар доим такомиллаштиради ва ривожлантириб бораверади. Ҳозирги замон маркетингининг моҳиятини аниқлаш, мазмуни ва функциясини тўлиқ ёритишда, узоқ ва яқин ўтмишда бу восита тўғрисида илгари сурилган назарий ғоялар мазмуни ва уларнинг амалиётда қарор топиши масалаларига ҳам эътиборни қаратиш зарур. Чунки, жаҳон амалиётида маркетинг бирданга пайдо бўлгани йўқ. У бирор фаолият билан шуғулланувчи субъектлар ишлаб чиқарган маҳсулотларини сотиш, ўтказиш мақсадидаги вазифаларни бажаришга йўналтирилган қарашларнинг кўп йиллик ривожланиш жараёни маҳсулидир.

Сотишни рағбатлантириш, реклама, жамоатчилик билан боғланиш усуллари қадимги Римда, ҳатто ундан олдин ҳам мавжуд эди. Узоқ ўтмишда ҳунарманд фаолиятига назар солсак, у маҳсулотини сотиш, ўтказиш мақсадида дўкони пештоқига ундан айрим намуналарни илиб қўйган. Аммо у пайтларда маркетинг, маркетинг концепциялари ҳали ишлатилмас, шунингдек, маркетинг изланишлари ҳам олиб борилмас эди.

Америкалик олимлар ва амалиётчилар маркетинг XIX аср ва XX аср бошларида АҚШ да юзага келиб, Европа ва Япония у билан иккинчи жаҳон урушидан сўнг яқиндан таниша бошлаган, деб ҳисоблайдилар. Маркетинг биринчи бор қаерда қўлланилганлиги ҳақида бошқа фикрлар ҳам мавжуд. Немис иқтисодчи - олими Швальбенинг таъкидлашича, ҳали инглиз тилида сўзловчи америкаликларда бу тушунча йўқ пайтида, аҳолиси немис тилида сўзлашувчи

Европа ҳудудларида «маркетинг» сўзи мавжуд эди. Унинг фикрича, немис тилидаги махсус адабиётларда АҚШдан олинган биринчи маркетинг тизимлари муҳокама қилинаётган вақтда, уларда бирор - бир мутлақ янги сўзни илғаш мумкин эмас эди. Умуман олганда, дунёда номи чиққан олимлар маркетингнинг юзага келиши ва маркетинг фаолиятининг биринчи элементлари ривожланишини Венеция савдогарлари фаолияти, Япониянинг Мицуи универмаги очилиши билан боғлиқ ҳолда кўрсатганлар, Ўрта Осиё ёхуд Туркистон ўлкасидан бу ҳудудлардан гўё савдо ва товар - пул муносабатлари умуман бўлмагандек мисоллар келтирилмаган. Аслида эса Самарқанд, Бухоро, Хива шаҳарлари аҳолиси қадимдан ҳунармандчилик ва савдо ишларида кўп ишларни бозорни ўрганиш, билиш ҳисобига амалга оширганлиги манбаларда қайд қилинган.

Шуни таъкидлаш керакки, узоқ ўтмишдан то ҳозирги кунга қадар маркетинг мазмуни ва терминологиясида сезиларли ўзгаришлар бўлди. Аммо унинг диққат марказида ҳар доим реклама, савдо ва айирбошлаш, товар - пул муносабатлари, товарлар ҳаракати ва маҳсулот ишлаб чиқарувчилар билан истеъмолчилар ўртасидаги ўзаро алоқалар масаласи ҳал қилувчи аҳамиятга эгалигича қолмоқда. Ўзбекистон ва Россия олимлари томонидан чоп этилган адабиётларда маркетинг турли мактабларнинг назария ва амалиёти натижаси ҳисобланиб, аниқ сиёсий ва ижтимоий - иқтисодий шароитларда фаолият юритган тадбиркорлар, менежерлар, турли мамлакат олимларининг фикри асосида ривожланган, деб урғу берилган.

Товарлар, бозор институтлари ва ниҳоят, шу институтлар орқали амалга оширилаётган функциялар маркетинг йўналишидаги илмий мактаблар юзага келишига сабабчи бўлди. Бу йўналишларнинг барчаси қатъий белгиланган қонун - қоидалардан кўра, тушунтириш, изоҳлаш асосида амалга оширилиб, унга функционал ёндашиш, одатда аналитик усулда содир бўлди ва мустақил илмий предмет сифатида маркетингнинг концептуал асосларини яратиш учун имконият яратди. Шуни таъкидлаш керакки, бу илмий мактабларда “бошқариш”га маркетингни бошқариш фаолияти ва у билан боғлиқ бўлган масъулият, деб эмас, балки ижтимоий ва иқтисодий жараёнлар йиғиндиси, деб қараларди. Маркетингнинг институционал ва функционал жиҳатлари 1948 йилда Америка маркетинг ассоциацияси томонидан ўзгартирила бошланди ва унинг таърифи «Товарлар ва хизматлар оқимини ишлаб чиқаришдан истеъмолчигача ёки фойдаланувчигача етказишни ташкил этишга қаратилган бизнес-фаолиятни амалга оширишдир»¹⁵, деб берилди.

¹⁵ American Marketing Association, 1948. p.210.

Маркетинг ғоясини чуқур ўрганиш, унга янада катта эътибор бериш XX асрнинг 50-йилларидан бошланди. Бу даврда У.Алдерсон, К.Р. Дэвис, Ховард, Ф. Котлер, Л. Джозеф каби олимлар маркетингни бошқарув жараёни, деб изоҳлай бошладилар. Уларнинг фикрича, маркетинг-менежмент экономика, психология, социология ва статистикадан олинган тушунчалар асосида қарорлар қабул қилиш ва муаммони ҳал этиш жараёнидан иборат. Кейинчалик аста-секин маркетинг бизнес-фаолият функцияси сифатида намоён бўлиб, сотишни бошқаришдек анъанавий ёндашувнинг ўзида ифодаланиши асосида қайд қилина бошлади.

Ҳозирги замон маркетинги эса товарлар ишлаб чиқариш ва хизматлар кўрсатишни бевосита бозор имкониятларини ҳисобга олган ҳолда амалга оширишни тақозо этади ва кўпинча айнан бозор учун мослашган ҳолда ишлаб чиқариш ва хизмат кўрсатишни шакллантиради. Шунинг учун ҳам маркетингнинг асосий муаммолари биринчидан, “Нима учун инсонлар ва корхоналар ўзаро алмашувда иштирок этади?”, иккинчидан, “Айирбошлашни амалга ошириш зарурати, унинг такомиллашуви ёки ундан воз кечишни нима аниқлайди?” каби масалаларни ҳал қилишга қаратилган бўлиб, маҳсулотлар (хизматлар)ни ўтказиш, сотиш билан боғлиқ жараёнларга катта эътибор берилган ва бунинг натижасида илмий ва амалий натижаларга эришилган.

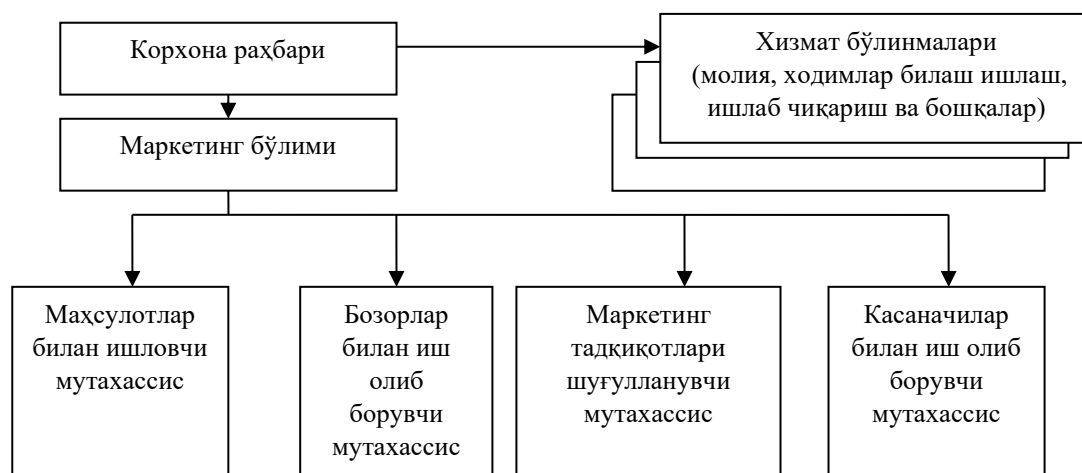

1-расм. Тайёр кийимлар ишлаб чиқариш корхонасининг маркетинг тузилмаси.*

* Манба: Муаллиф ишланмаси.

Ипакчилик саноати Ўзбекистон енгил саноатининг нисбатан кичик қисмини ташкил этиши билан бирга ушбу тармоқ асрлар мобайнида шаклланиб келганлиги, миллийлигимизни, қадриятларимизни акс эттиручи матоларни

ишлаб чиқариши, маҳсулотлари билан халқаро бозорда юқори ўринларни эгаллаганлиги ва ўз улуши эгаллиги сабабли мамлакатимиз иқтисодиётида муҳим аҳамият касб этади. Бозор мавжуд товар ёки хизматни сотиб олишга тайёр айрим одам ва ташкилотлардан иборат. Тармоқ эса бу бир-бирига ўхшаш ёки бир-бирининг ўрнини босиши мумкин бўлган маҳсулот ёки маҳсулотлар синфидан иборат фирмалар гуруҳидир .

Бозор ва тармоқни таҳлил қилиш даражаларини адабиёт муаллифлари асосий учта, яъни тармоқ, маҳсулот синфлари ва маҳсулот турлари даражасига ажратадилар ва тармоқ даражасида таҳлил олиб боришда кўпгина рақобатчи бўлмаган маҳсулотлар кириб келишини камчилик деб кўрсатадилар. Аммо биз тўқимачилик саноатида тайёр кийимлар ишлаб чиқариш бир қанча фаолият йўналишларини ва турли-туман маҳсулотлар ишлаб чиқаришни ўз ичига олишини ва ҳар бир маҳсулот ўз бозорига ҳамда ҳаётий даврийлигига эгаллигини ҳисобга олиб, ушбу соҳани биринчи навбатда тармоқ даражасида маҳсулот турлари ва бозорлари бўйича таҳлил қилишни мақсадга мувофиқ деб топдик.

Тармоқни таҳлил қилиш ва унинг жозибадорлик даражасини аниқлашда қўлланиладиган яна бир услуб, аввал айтиб ўтганимиздек, бу М. Портернинг «Беш рақобат кучи» моделидир. М. Портернинг ҳаракатлантирув беш рақобат кучи, яъни тармоқ ичидаги рақобатчи, потенциал рақобатчилар, таъминотчилар, истеъмолчилар ва ўринбосар маҳсулотлар томонидан келувчи хавфларни тадқиқ қилиш корхонага бу тармоқ кириб бориш ёки унда қолиш учун етарли даражада жозибадорлигини аниқлаш ҳамда стратегик маркетинг қарорларни шакллантириш имконини беради. (2–расм).

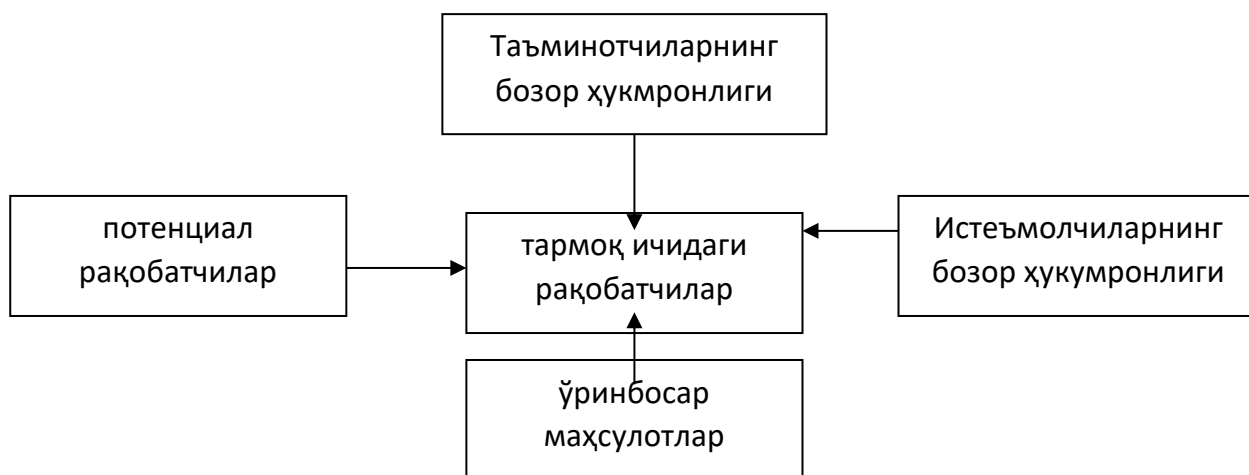

2-расм. Тармоқ жозибадорлигини аниқловчи асосий кучлар.*

* Манба: Портер М. Конкуренция. – М.: Издательский дом «Вильямс», 2003, с. 2002.

Тармоқ ичидаги рақобатчилар — бу бир-бирига яқин бўлган маҳсулотлар ишлаб чиқарадиган фирмаларнинг обрўсини кўтариш ёки ўз позициясини ҳимоя қилиш учун рақобат олиб борувчилардир. Рақобатнинг кучайиб кетиши туфайли тармоқнинг даромадлилиги пасайиб кетади.

Рақобатнинг кучайиб кетишига қуйидагилар сабаб бўлади:

- капитал талаб қилиш даражаси юқорилиги;
- тармоқда кичик корхоналарнинг кўплиги, доминантлик қилувчи компаниянинг йўқлиги;
- маҳсулотларнинг сезиларсиз даражада дифференциацияланиши;
- таъминотчиларни алмаштириш катта харажатларни талаб этиши.

Жаҳон иқтисодиёти глобаллашуви натижасида тайёр буюмларни ишлаб чиқариш маркази Европа давлатлари ва АҚШдан Жанубий-Шарқ, Жанубий Америка мамлакатлари томон ўзгармоқда. Хитой, Покистон, Ҳиндистон, Туркия ва шарқдаги бошқа мамлакатларда кейинги вақтларда йиллик айланмаси 500 млн. АҚШ долларидан юқори бўлган, замонавий техника ва технология билан қуролланган, юздан ортиқ хилда маҳсулот ишлаб чиқарадиган кўплаб тайёр буюмларни ишлаб чиқариш соҳаси бўйича корхоналар ташкил этилди. Улар дунё бўйича ишлаб чиқарилаётган тайёр тўқимачилик маҳсулотларининг асосий қисмини етказиб берапти.

Жаҳонда турли ишлардан тайёрланган маҳсулотларга қўйилган квоталар тўғрисидаги Битим бекор қилинганлиги сабабли халқаро бозорда ушбу товарлар бўйича рақобат кураши кескинлашди. Бу эса, ўз навбатида, сифатли ва арзон товар маҳсулотлари ишлаб чиқараётган компанияларнинг рақобатда ғолиб бўлишини таъминлайди. Хитой Халқ Республикаси ва ривожланаётган бошқа баъзи мамлакатлардан АҚШ ва Европа мамлакатларига, шунингдек, ЖСТга аъзо мамлакатларга тўқимачилик саноати маҳсулотлари экспортини тақиқлаш бўйича 2005 йил 1 январда қўйилган 10 йиллик чекловни олиб ташлаш ҳақидаги Келишув муносабати билан 2006 йилдан бошлаб Хитойдан қилинадиган экспорт ҳажми 60%га, баъзи бир товарларга эса 100%гача ошган¹⁶.

Шуни таъкидлаш жоизки, Хитой жаҳон бозорига тайёр буюмларни етказиб бериш бўйича Европа Иттифоқи мамлакатларини ортда қолдирди. Бунда бутун Хитой экспортида кийимларнинг нисбий кўрсаткичи 2010 йилда 13%дан 9% га тушди. Хитой тайёр буюмлар экспортини 2019 йилда 9% га оширди ва унинг жаҳон бозоридаги шу товар экспорти бўйича улуши 22%гача кўтарилди (2019 йилда 9%).

Ривожланган давлатлар – АҚШ, Канада ва Европа Иттифоқи

¹⁶ Юрова Я. Высокая материя // Экономика и бизнес. 2005, №42(456). С. 13.

мамлакатларида тайёр буюмлар импорти динамикаси 2019 йилда ўсиш суръатларининг деярли икки баробар пасайганини кўрсатади. Хусусан, мазкур давлатлар гуруҳига Хитой Халқ Республикасидан маҳсулот олиб киришнинг умумий ҳажми фақатгина 15% га ошди (2006 йилда 41%га ошган). Хитой маҳсулотларини етказиб беришнинг чегараланишига АҚШ ва Европа Иттифоқи мамлакатлари импорт квоталарининг жорий этилиши сезиларли равишда таъсир этди.

Тўқимачилик саноатида тайёр кийимлар ишлаб чиқаришда ҳам ипак ишлаб чиқаришнинг дунё бўйича 90 фоизи иккита мамлакат корхоналарига, яъни 75 фоизи Хитой ва 15 фоизи Ҳиндистонга тўғри келади, улардан кейин Бразилия ва Ўзбекистон корхоналаритурлади. 2008 йилда дунё бўйича жами 175 минг тонна ҳам ипак ишлаб чиқарилган, 2008 йилда 2001 йилга нисбатан ҳам ипак ишлаб чиқариш 2 баробарга ошган.

Хулоса.

Юқорида баён қилинганлар асосида шуни таъкидлаймизки:

маркетинг инсоннинг онгли меҳнат фаолияти бўлиб, шахсий ва ижтимоий эҳтиёжни қондириш мақсадида маҳсулот яратиш, ишлаб чиқариш, ишлаб чиқарилган маҳсулотни бозорда ўтказиш билиш ва сотиш фаолиятини ташкил қилишдан иборат. Ҳозирги замон маркетинг концепцияси бозорда фақат савдони ташкил қилишнинггина эмас, балки ундан ҳам мураккаб, юқори даражадаги тушунчани англатади. Биз уни маркетинг фалсафаси, деб атаймиз. Ваҳоланки, маҳсулотни ўтказиш, сотиш билан боғлиқ бўлган жараёнларда донишмандлик, ақл-заковат, энг муҳими, ўзи учун ва жамият аъзолари учун фойдалилик нуқтаи назаридан фаолият юритиш тушунилади. Маркетингнинг кенг тушунчаси ҳақида тўхталиб, яна шуни таъкидлаймизки, ижтимоий-бошқариш концепцияси ҳисоблаган бу восита ёрдамида яқка шахслар ва инсонлар гуруҳи ўзлари учун зарур аниқ маҳсулот, хизматларни яратадилар ва айирбошлайдилар;

маркетинг тадқиқотининг асосий функцияси бозорни ўрганиш бўлиб, иккита бош йўналишдаги масалани ҳал қилишга қаратилган. Булар биринчидан, корхона ичида ва корхонадан ташқаридаги вазиятни таҳлил қилиш, содир бўлиши мумкин бўлган ўзгаришларни кўра билиш ва улар асосида бошқариш стратегиясини ишлаб чиқиш; иккинчидан, бошқарув қарорларини қабул қилиш мезонларини аниқлаш, корхонанинг бозордаги ҳолатини текшириш ва башоратни тасдиқлашдан иборат;

маркетинг тадқиқоти фирма ёки корхонанинг ўз маҳсулоти ёки хизматини ўтказиш, сотиш билан боғлиқ бўлган барча фаолият турларини қамраб олади ва маҳсулот ҳамда хизматларни сотишни ташкил қилиш, такомиллаштириш ишларини кенг миқёсда амалга оширади. Бу кўпроқ айирбошлаш жараёнида

намоён бўлади. Хуллас, маркетингнинг асосий вазифаси товарлар ва хизматларни истеъмолчиларга етказиш, сотишдан иборат. Бу йўналишдаги барча жараёнларда юз берадиган муаммолар маркетинг фаолиятини йўлга қўйиш ва ривожлантириш орқали ҳал қилинади. Бунда айирбошлаш жараёни маркетинг фаолиятининг концептуал жиҳатларини очиб бериш учун қулай вазият яратади.

АДАБИЁТЛАР РЎЙХАТИ:

1. Котлер Ф. Маркетинг менеджмент. Экспресс курс. 2-е изд./ Пре с англ. Под Ред. С.Г. Божук.- СПб.: Питер, 2005 с.9.
2. Портер М. Конкуренция.– М.:Издательский дом «Вильямс», 2003, с.202.
3. Сафронова Н.Б. Маркетинговые исследования. – М.: Издательско-торговая корпорация «Дашков и К», 2017. – 296 с.;
4. Моисеева Н.К., Коньшева М.В. Управление маркетингом: теория, практика, информационные технологии: Учеб. пособие / Под ред. Н.К. Моисеевой. — М.: Финансы и статистика, 2002,-с.193-194.
5. Болтабоев М.Р. Тўқимачилик саноатида маркетинг стратегияси. Монография –Т.: Фан, 2004;
6. Эргашходжаева Ш.Дж. Инновацион маркетинг. Ўқув қўлланма. –Т.: Иқтисодиёт, 2013.
7. Юрова Я. Высокая материя // Экономика и бизнес. 2005, №42(456).
8. American Marketing Assosiation, 1948. p.210.
9. Власкин Г.А. Ленчук Е.Б. Промышленная политика в условиях перехода к инновационной экономике: опыт стран Центральной и Восточной Европы и СНГ. М.:Наука 2006. – 246с.

DOI: <https://doi.org/10.5281/zenodo.11842854>

TEACHING ENGLISH GRAMMAR AS A SECOND LANGUAGE USING CORPUS-BASED EXAMPLES FOR INTERMEDIATE ENGLISH LANGUAGE LEARNERS

Alokhon Khaitova

Head teacher of English of Andijan Machine-building

Institute Academic Lyceum

g.otaxonova11@gmail.com

Abstract. *The article covers various information about the necessity of teaching intermediate level students corpus-based examples as well as the ways of how to teach them using COCA. Apart from that, the efficiency of corpus-based examples will be given throughout the article.*

Key words: *language skills, corpus-based pedagogy, corpora, COCA, language atmosphere, higher outcomes, grammar of the register, ELLs, L1.*

Introduction. Teaching grammar to intermediate level students is considered to be one of the most vital aspects of language skills to be improved. Normally, intermediate learners have the conception on basic rules of parts of speech, articles, prepositions, the main idea of smaller passages. Besides, they are able to comprehend the instructions given due to their level of language proficiency. To achieve success in terms of levelling up and achieving higher outcomes they need grammar rules. Obviously, not similar to children, adults have grammatical conception of using functions correctly, what is appropriate and what is not appropriate (Moskowitz, 1978, p. 92). Apart from that, Folse (2009) noted that grammar plays basic role in learning the language (p. 1).

Discussion. A number of teachers of English use various methods in order to teach grammar. Green (2018) pointed out that corpus-based pedagogy maintains the learners' awareness on differentiating the language structure in the context. Teachers who are using corpus approach and implementing it into language atmosphere must have the conception of effectively using the corpora (Green, 2018). Corpus of Contemporary American English (COCA) is regarded as free online corpora including language samples used to develop classroom lessons.

I have chosen the topic **Indefinite pronouns** in order to present corpus-based examples while teaching. Mostly Intermediate learners partially know about indefinite

pronouns, particularly *some*, *any*, *no* and their compounds. Morley (2000) defined indefinite pronouns as “an entity whose identity is not specific”.

However, Folse (2009) noted that ELLs have some confusion on using indefinite pronouns (p. 53). Among those pronouns the most commonly used one is **some** and its compounds. The graphs and screenshots below depict a number of examples with **some** and its compounds in the context. With the help of the examples a learner will have understanding on how to use this type of pronoun owing to his or her level. To focus on intermediate level students’ grammatical awareness of indefinite pronouns, the Corpus of Contemporary American English (COCA) can be used. Once I have registered COCA, I logged in with my e-mail address as well as password. Following this, I wrote the word “**SOME**” with capital letters.

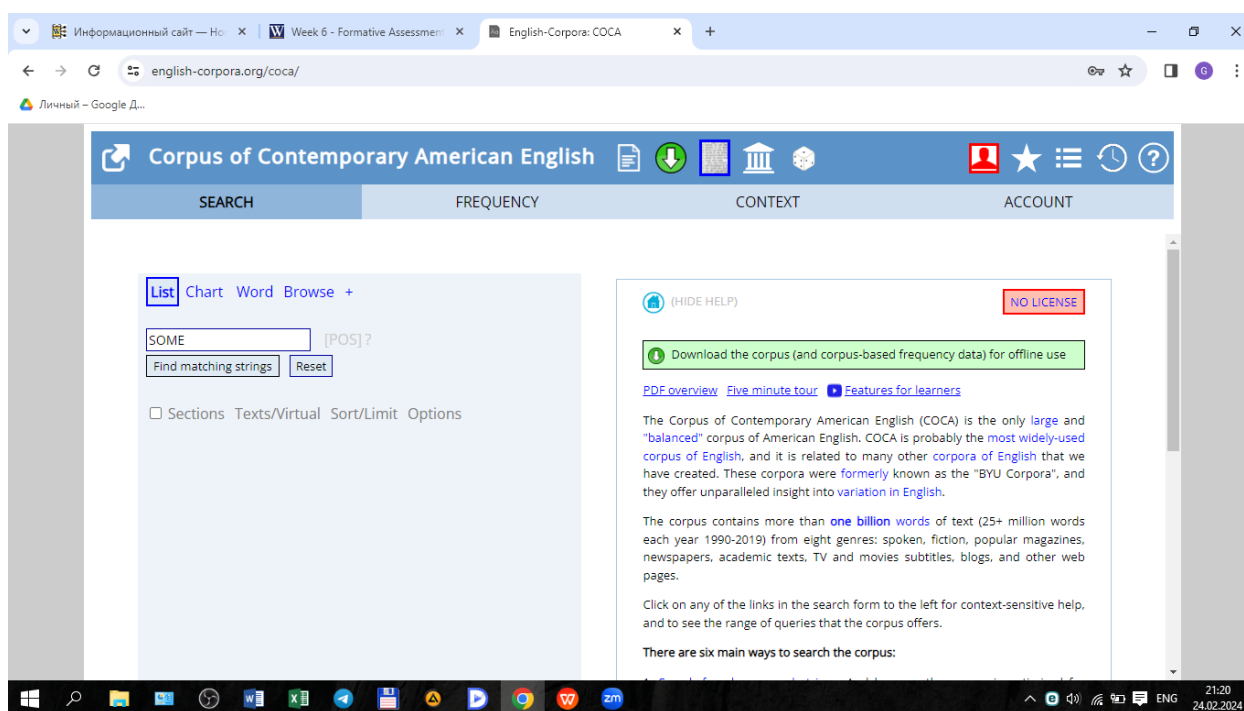

When I clicked on “**Find matching strings**” the frequency of the word appeared displaying 1685783.

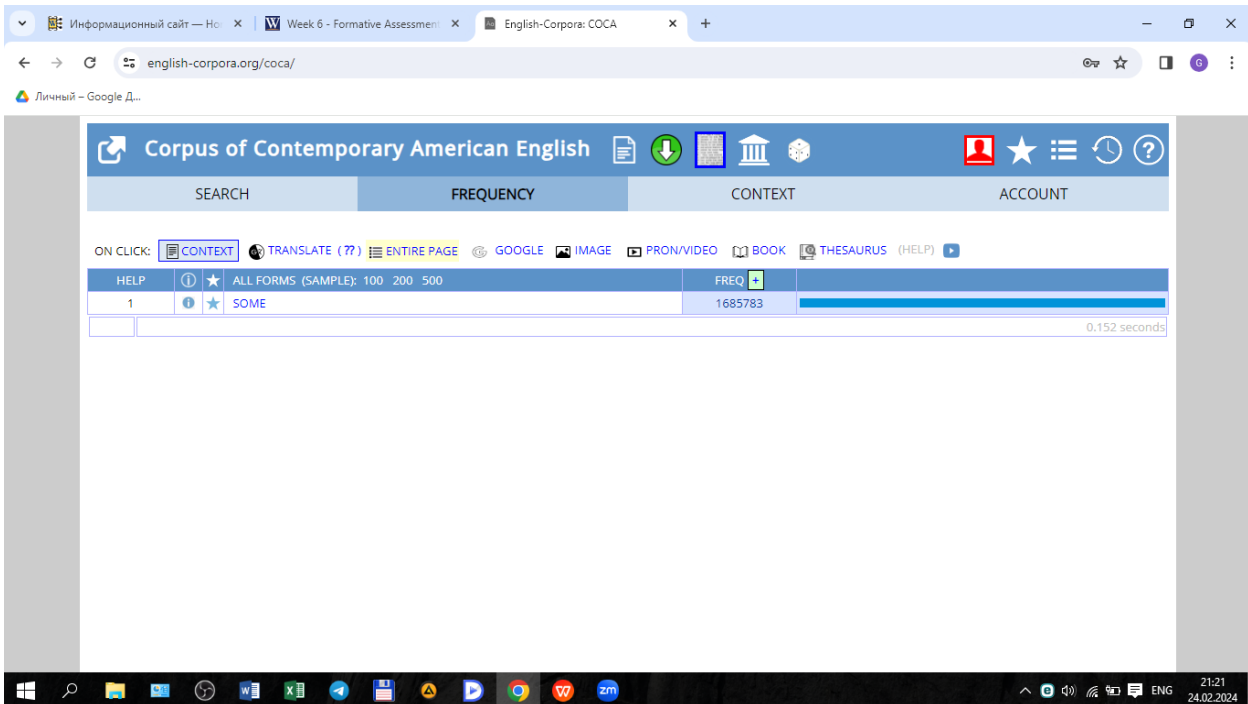

In order to collect the data about in which sphere this pronoun is used more frequently, I clicked on the button “**Chart**” and it showed that **SPOKEN ENGLISH** is dominant with the usage of this pronoun.

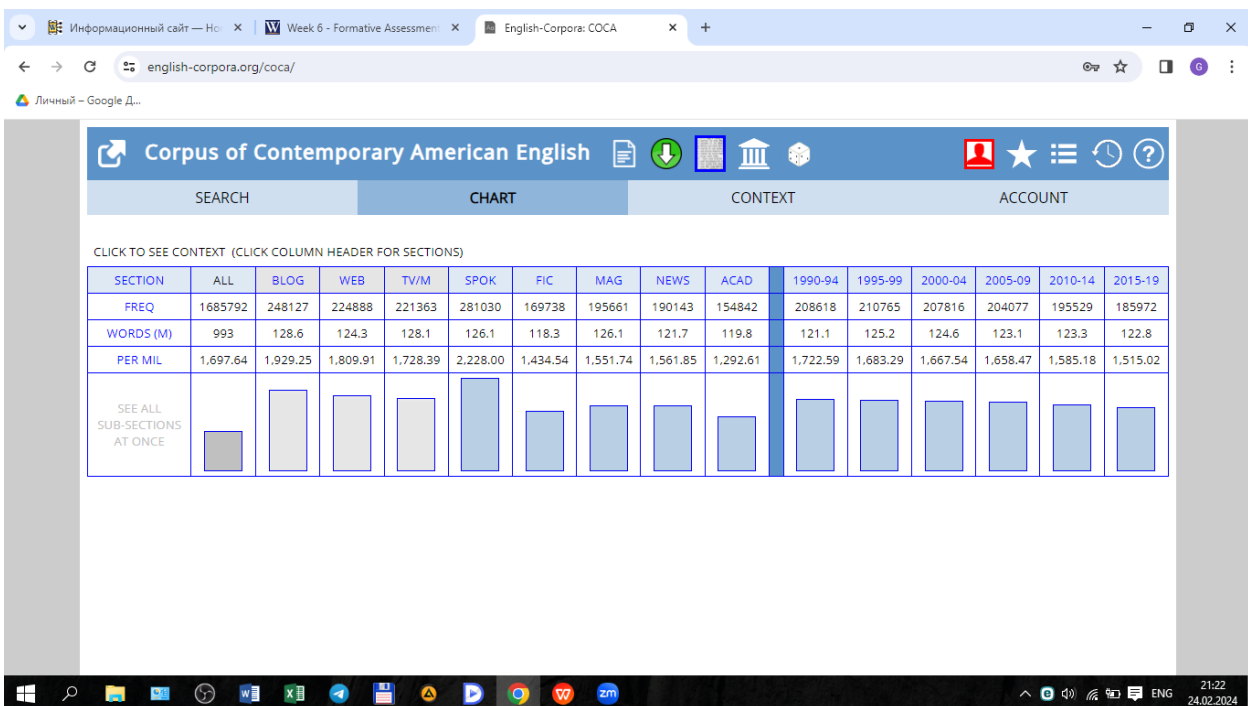

With the help of “**WORD**” search we can get very detailed information about the pronoun “**SOME**”. As above-mentioned this pronoun is mostly used in spoken English whereas academic field shows its rather less usage. Being aware of the frequency of this pronoun in spoken context, students will have the confidence in using it in spoken English.

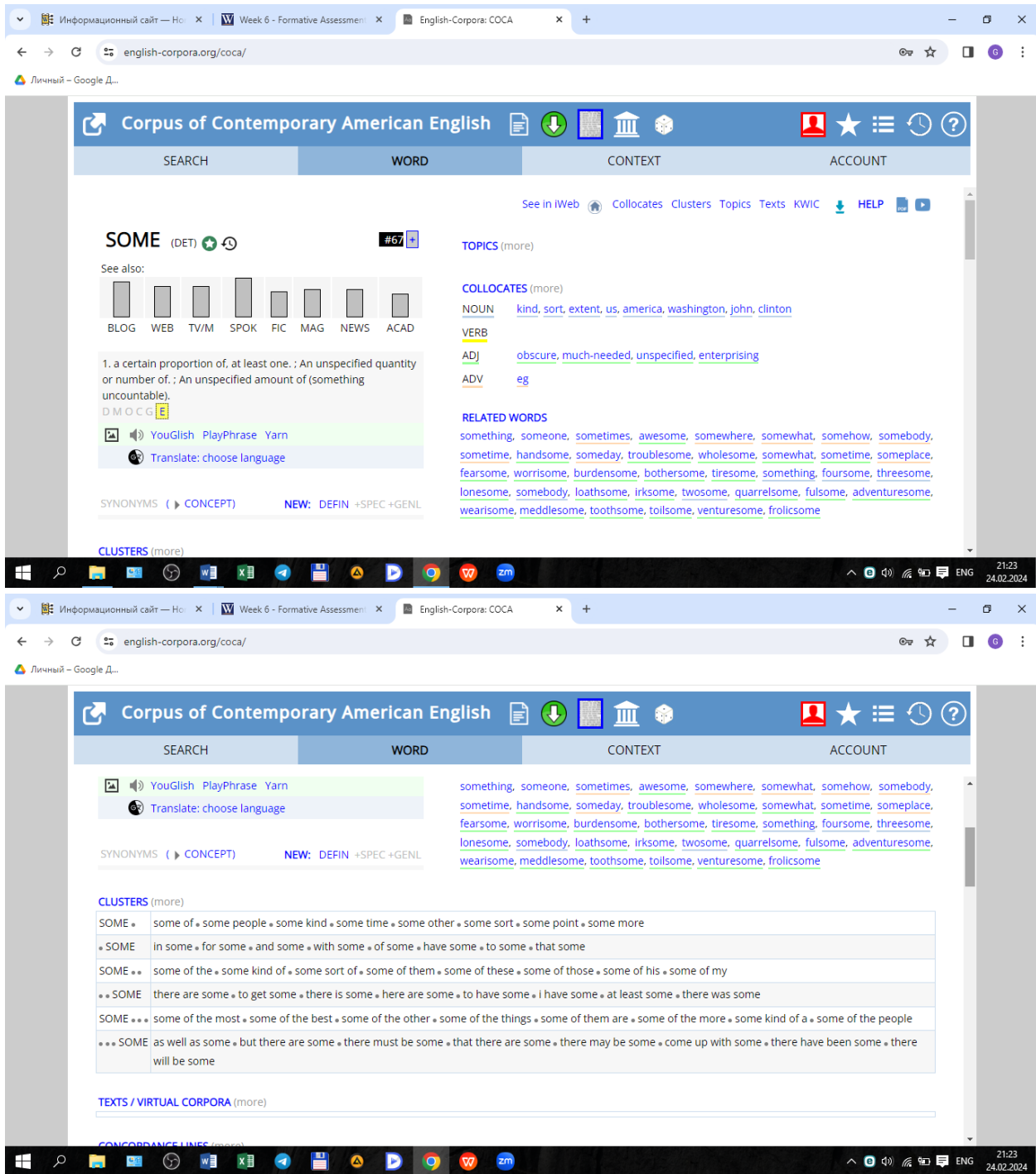

We can see clusters, related words, concordance lines as well as being distributed into parts of speech with various colours by means of COCA.

Green – adjectives, **blue** – nouns, **yellow** – verbs, **pink** – adverbs. Using either related words or synonyms helps ELLs to be provided with expanded vocabulary and it maintains to deal with the word searching problems while writing and speaking.

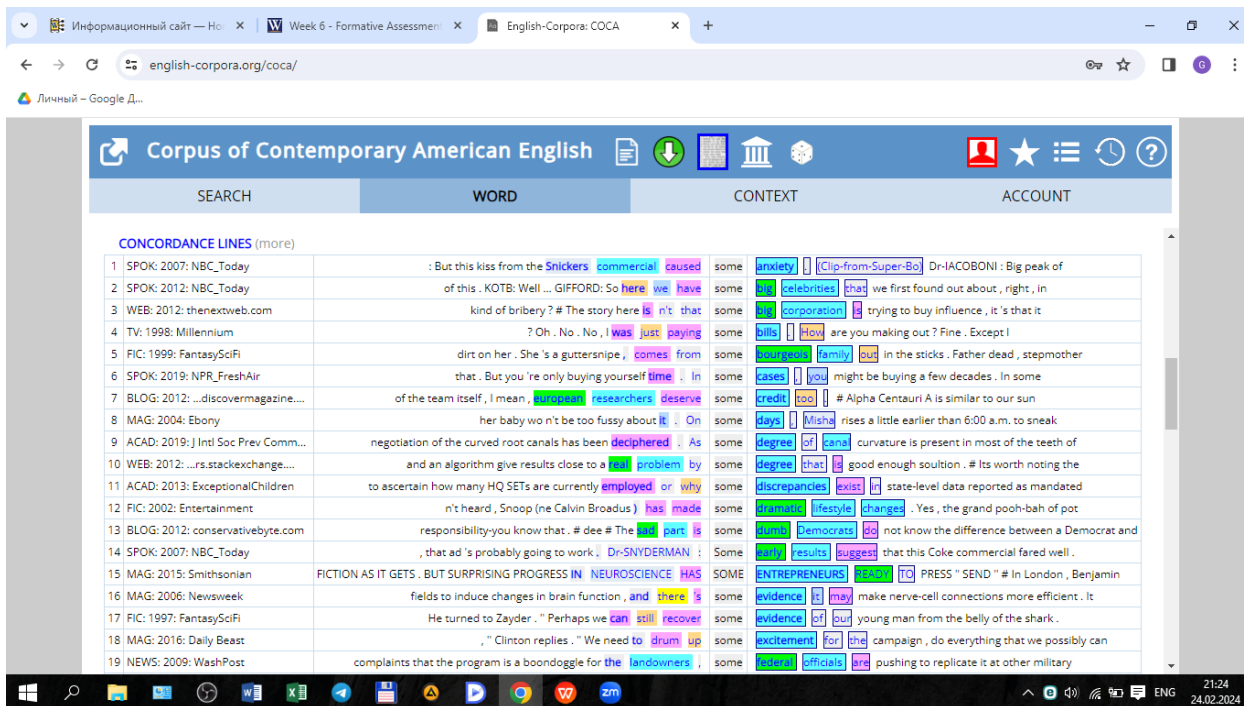

<https://www.english-corpora.org/help/changeCorpus.asp>

Apart from that, there are a great many examples available with the pronoun “SOME” in the top of the screen in “CONTEXT”. For example, “*He soon died. I had lost some others, but that was a great friendship and I thought about it a lot*”.

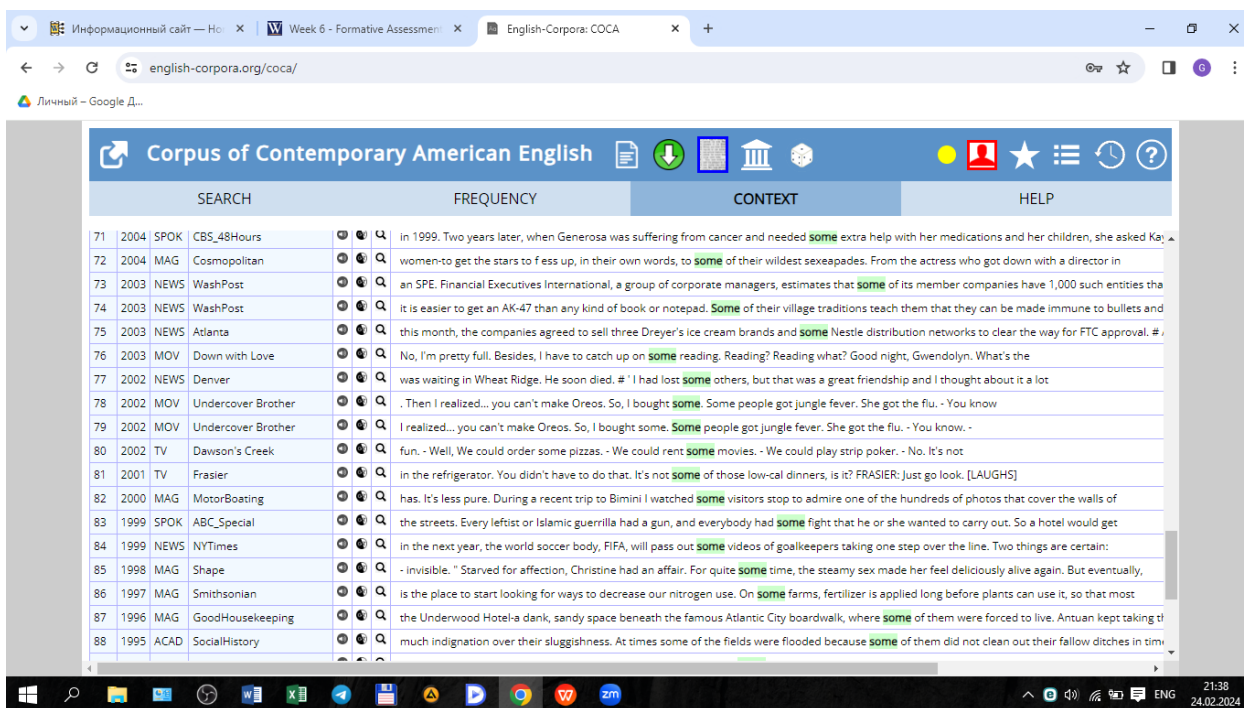

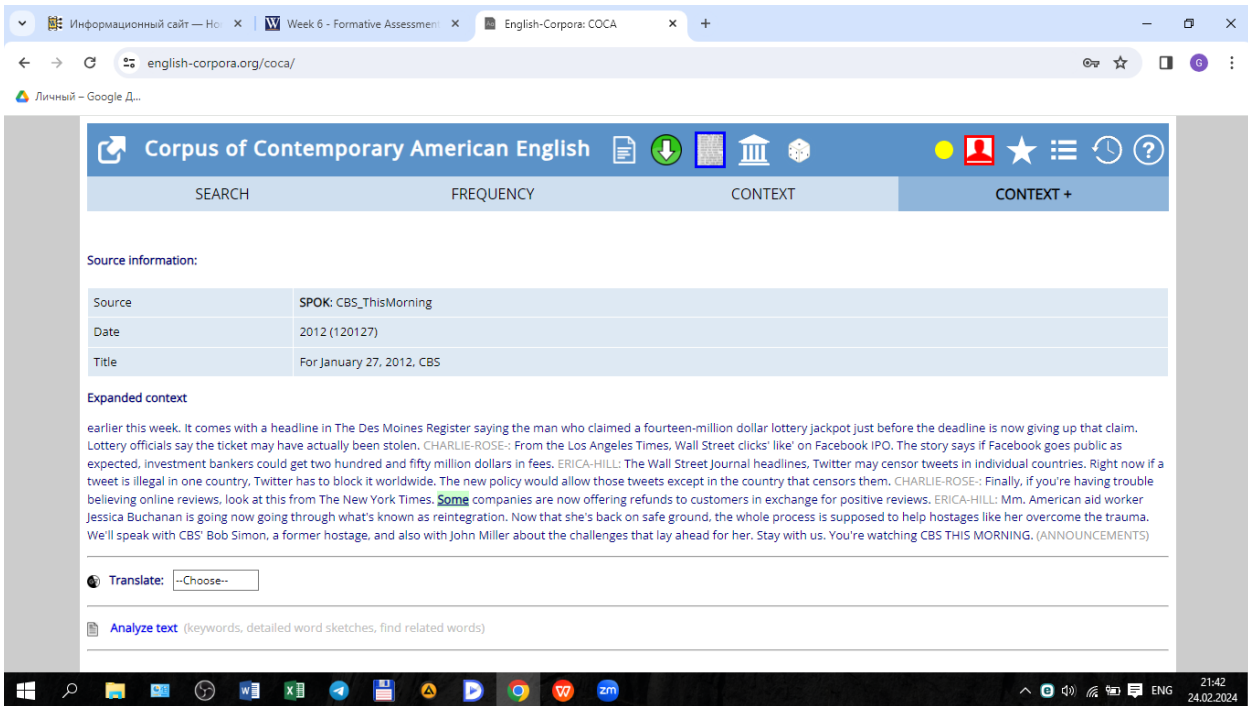

<https://www.english-corpora.org/coca/help/download.asp>

In the following table there are some examples which have been taken from COCA:

№	Pronoun	Related words	Example	The source of examples
1	Some	some	<i>I discuss some of them</i>	https://www.english-corpora.org
2	Some	some	<i>Some entrepreneurs are ready to press "SEND"</i>	https://www.english-corpora.org
3	Some	somewhere	<i>Jupiter is somewhere between two and twelve Earth masses</i>	https://www.english-corpora.org
4	Some	somebody	<i>We must fight! Let somebody else fight.</i>	https://www.english-corpora.org
5	Some	somebody	<i>Let me see the purse. Somebody got the jumbo pack.</i>	https://www.english-corpora.org
6	Some	somebody	<i>Somebody is now saying it's not just me.</i>	https://www.english-corpora.org
7	Some	somewhere	<i>Have I seen this shirt somewhere before?</i>	https://www.english-corpora.org
8	Some	somewhere	<i>Knowledge came from somewhere and could influence belief</i>	https://www.english-corpora.org
9	Some	some	<i>Some companies are now offering refunds to customers</i>	https://www.english-corpora.org
10	Some	some	<i>And we need some more explaining</i>	https://www.english-corpora.org

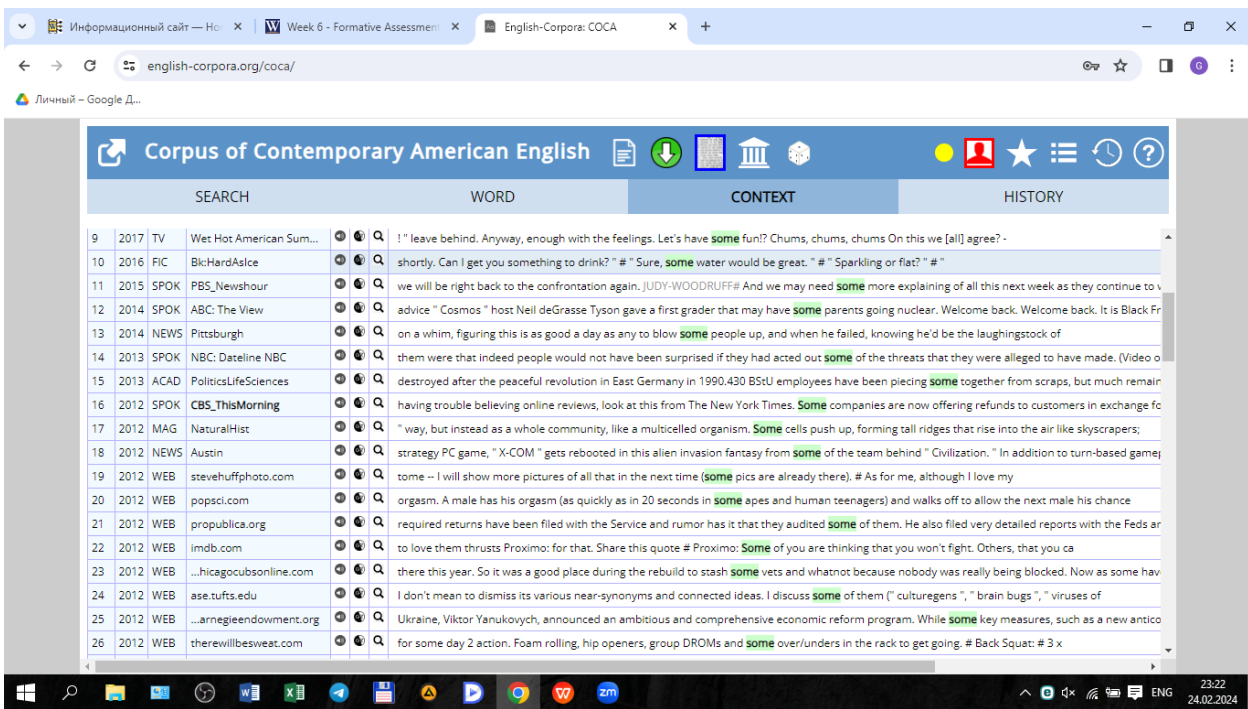

<https://www.english-corpora.org/help/changeCorpus.asp>

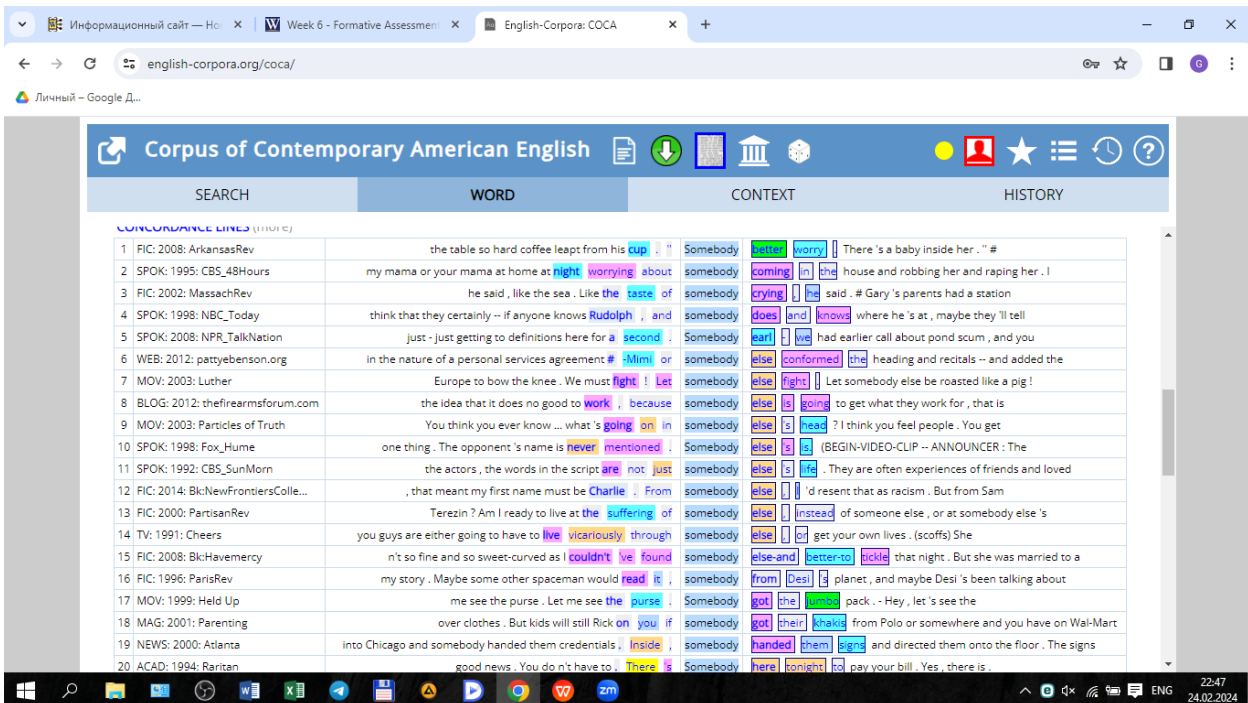

<https://www.english-corpora.org/help/changeCorpus.asp>

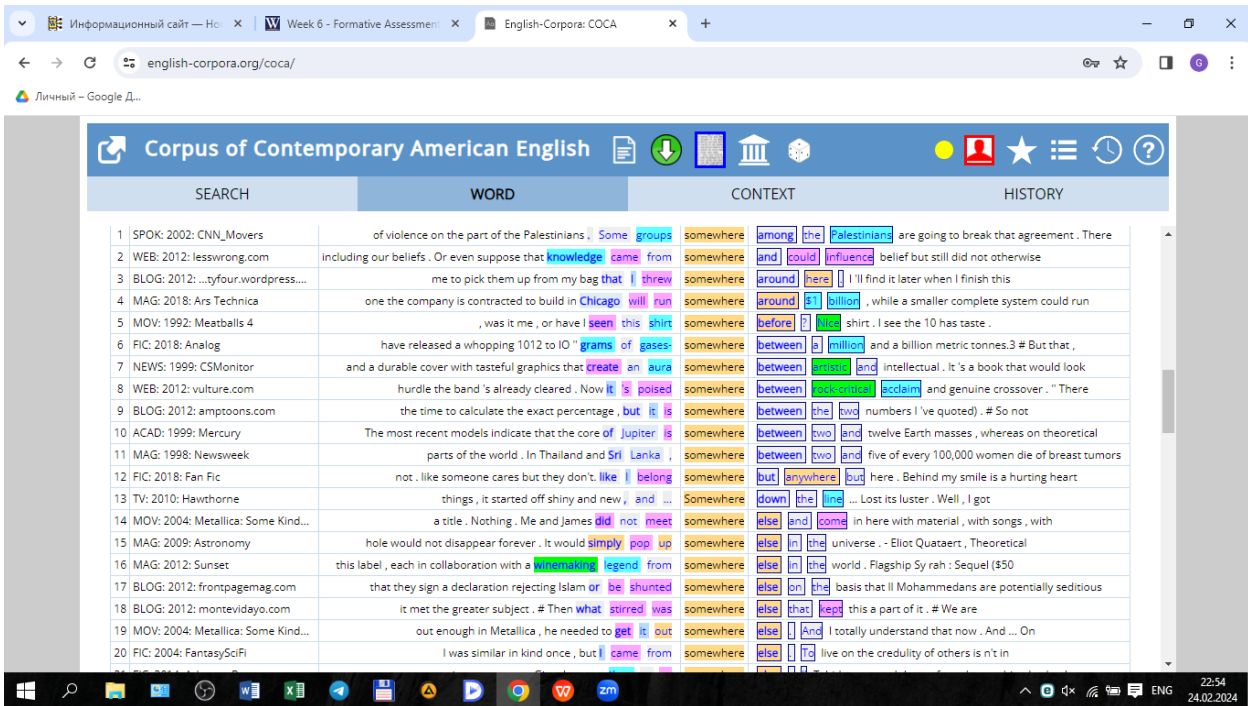

<https://www.english-corpora.org/help/changeCorpus.asp>

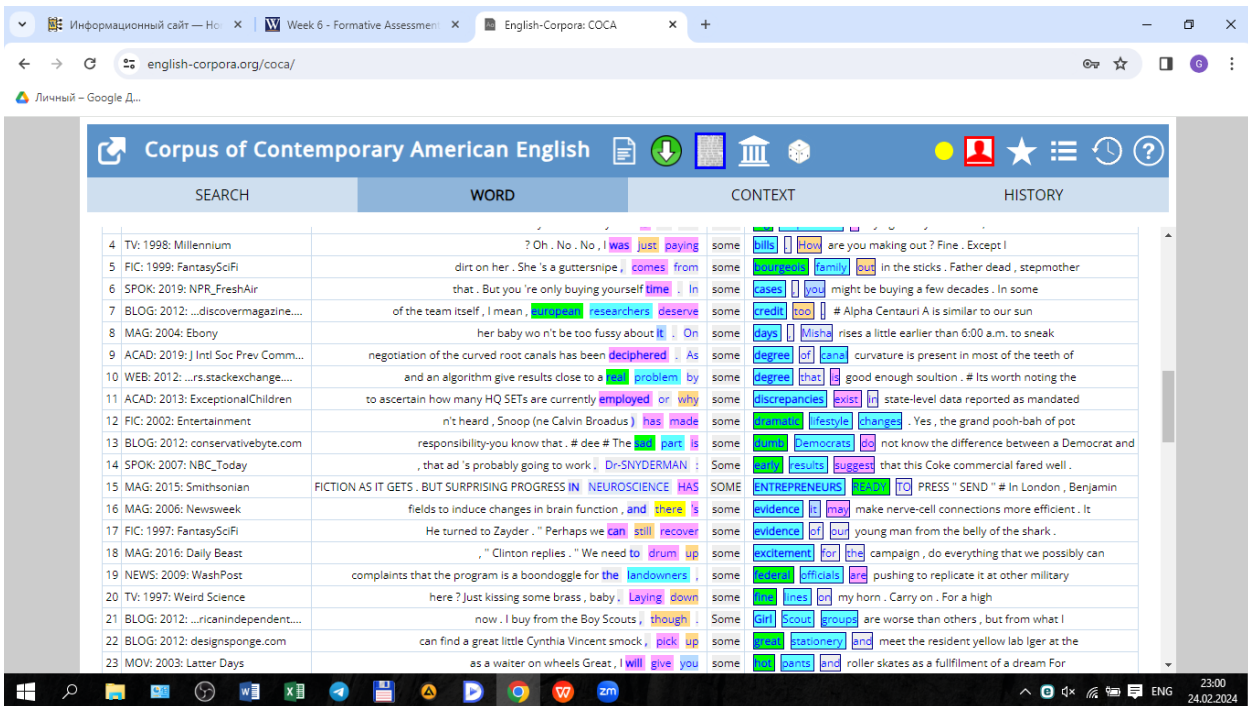

<https://www.english-corpora.org/help/changeCorpus.asp>

Conclusion. Teaching English grammar for those whose L1 is not English has been a challenging practice. Particularly, providing ELLs with learned language patterns while teaching requires to have an understanding of grammar of the register. As it was

previously stated, since indefinite pronouns are considered to be confusing, students should be taught discrepancies between the types of pronouns as well as the usage of them by giving them more examples in the context. By emphasizing indefinite pronouns students whose L1 is not English enhance their writing and speaking skills as it is the requirement for obtaining a language proficiency certificate. Thus, with the help of corpus-based examples, specifically, COCA teachers can effectively teach the topic and provide the students with an authentic texts and articles as well. Or more precisely, COCA is advantageous in terms of increasing students' awareness of any kind of language structure as well as comprehending the discrepancies between and observing various situations coming in the context.

REFERENCES

1. Folse, K. (2009). *Keys to teaching grammar to English language learners: A practical handbook*. University of Michigan Press.
2. Green, B. A. (2018). Corpora in Language Learning. In Liantas, (Ed.), *The TESOL Encyclopedia of English Language Teaching*. Wiley. <https://doi.org/10.1002/9781118784235.eelt0397>
3. Morley, G. D. (2000). *Syntax in functional grammar: An introduction to lexicogrammar in systemic linguistics*. A&C Black.
4. Moskowitz, B. A. (1978). The acquisition of language. *Scientific American*, 239(5), 92-109.
<https://www.english-corpora.org>
<https://www.english-corpora.org/help/changeCorpus.asp>
<https://www.english-corpora.org/coca/help/download.asp>

DOI: <https://doi.org/10.5281/zenodo.11843268>

UDK: 821.512.133.09-1

TASAWUF AND THE EPIC OF "LISAN-UT TAYR"

Karimova Yulduz Bakhtiorovna

(PhD), Fergana State University

academic lyceum teacher

Yulduzk228@gmail.com**ANNOTATION**

This article covers issues such as the study of the term poetic thinking in Uzbek literary studies, the writer's individual approach to the analysis of a work of art. Also, in the epic "Lison ut-Tair" the criteria of literary and aesthetic thinking characteristic of the peoples of the East, the poet's poetic skills, and the ability to choose artistic words are analyzed. Interpretations and analyzes of the world's navologists have been discussed about the "Lison ut-Tair" epic.

Key words: *poetics, poetic thinking, poetry, intellectual thinking, thinking, plot, character, formative stories, metaphor, allegory, ideological content.*

The difference between artistic thinking and other forms of thinking is that, along with the values of real reality in the work, the truth of life is sought from national, universal human values. artistic thinking educates and elevates the artistic taste and level of people, and thus informs them of the existence of more beautiful and more glorious realities than real reality, and invites them to those realities. because, as noted by literary critic N. Rahimjonov, "The nature of the work of art, the psychology of creativity, and the principles of the literary process are closely observed, so it is absorbed into the composition of images, the way of thinking of the word artist, and the creative individuality. it is to this soul that "muteness" becomes a familiarity and expresses the joys and sorrows of a person in a state of co-restraint: it takes the form of a deep observation about life, man, and society. examples of speech art thus acquire the status of values: they acquire social significance with their philosophical, moral and educational content. It turns into an aesthetic phenomenon. In the epic "Lison ut-tyre" the rise of the word to the level of value is reflected in the artistic and aesthetic skills of the author. while describing his views on objective existence and theology through figurative symbols and their symbolic adventures in the epic, the real life events,

positive and negative characteristics of people's behavior and character are described in the epic. In the first part of the epic, praise is given to Allah. It states that this world was created based on God's clear plan, that nothing was created by chance, that all things and events were created in a mutual relationship, and that nature consists of unity. Also, the conflict between man and the devil, God's exaltation of man with the crown of caliphate, etc. are sharply different from the praises of other works of Navoi, especially "Khamsa" epics. "Hayrat ul-Abror", "Sab'ai Sayyor", "Saddi Iskandari" epics are also praised. For example, in the prologue of the epic "Hayrat ul-Abrar" it is written, "When God created the cell of the human mind, God lit a candle in that cell from the mind. a candle of grace was placed on this lamp, and the light of truth began to shine from it. If the light of his heart was taken from him, the breeze of love would be extinguished", it is said that praise is given in this epic along with unique poetic similes, metaphors, diagnoses and symbols, and it covers issues such as the attitude of the Creator to the creation of man. Takes in the epic "Lison ut-Tair", the poet described it on the basis of the concept based on the theory of the unity of nature and theology, and the great experience of this period provided "Lison ut-Tair" with artistic-ideological precision and originality.

In the epic "Saba'i Sayyor": "I pray that God himself exists, and all things other than him are dead or non-existent. The expression of needs is in this sense, how the sin of the dead can exist in front of his mercy like the sea, and how the error of the non-existent can exist in front of his body like a river. In the epic "Lison ut-Tair", prayers to God are given in separate chapters in the form of a poet's prayer after the birds' journey is over. In the introduction, it is noted that four elements: water, air, fire and earth - as a miracle of God, these contradictory elements are united in the human body, and the purpose of creating the world is man. In the epic "Saddi Iskandarii" there was "neither a sign of the universe nor a sign of the inhabitant of this space." In such circumstances, only you existed... your beauty, hidden in such a veil of secrecy, appeared like the sun illuminating the world you wanted your beauty to appear, and your face like the sun to shine on the dark world," it is said, and it is said that with the revelation of beauty, there was a need to show love, and it describes the birth of love and infatuation with God. The subject of the epic "Lison ut-Tair" is inspired by the idea of self-awareness and self-awareness on the way to reach the Creator's goal, and to get rid of worldly and self-interests and reach the gem of Sadaf. In which the poet has a clear goal, rather than the descriptions and prayers in the "Khamsa" epics and brings special praise and prayer for the idea. Moreover, the poet describes the human heart as a treasure of knowledge of the highest truth, and emphasizes that the "crown of guidance" - the ability to find the way to the highest truth - has been placed on its head. It predicts the possibility of reaching spiritual perfection in the destiny of a person. He

glorifies man as the leader and leader of the people of angels, the symbols of spirituality built from the spiritual flame. Depicting people in the form of birds in the epic "Lison ut-Tair", the poet describes them not as weak, helpless, despondent, but as travelers who are steadily moving towards the goal. In the conclusion of the stories, whoever wants to find a way to achieve social justice should forget the public riots, stand above those who know how easy it is to put the blame on others, and be completely free from the need to compromise with the rulers of the time, the arrogance, and their wishes. Bended, should, must, ought, necessary, desirable, mandatory, optative only then the real truth will show its face.

In the epic "Lison ut-Tair" the description of Prophet Rasuli Akram and the Night of Miraj is given. This detail is also given in the epics "Hayrat ul-Abrar" and "Saddi Iskandari", and in "Saddi Iskandari" it is quoted as follows: "Muhammad (pbuh) entered the highest floor of the sky - Arshi azam with his argument came Arsh looked after him with pride, made horseshoes from the eyeballs of his horse, then decorated his pulpit and led his horseman on it. In this saga, each star is described separately, and it is glorified as the journey of our prophet to the spiritual world. Chapters 3-4 of "Lison ut-Tair" contain the hymn of the Prophet Rasuli Akram and the description of the Night of Miraj. On the night of Miraj, the angel Gabriel came to our Prophet and delivered the message of God, and His Messenger ascended to the presence of the Creator on the horse Buraq. Seventy layers of veils will be lifted and all barriers will be removed. Our Prophet will reach God's will and ask the Creator for the sins of his ummah. It is thought that God accepts all the wishes of his friend. Only Rasuli Akram is destined to reach the throne of the Lord of the Worlds while he is still alive. The next chapters of the saga will be devoted to the Companions and their characteristics. The thirteenth chapter is a hymn to his spiritual teacher Sheikh Attar, in which the poet narrates the following story according to legends, the Naisan rain is pure and perfect, falling from the sky at a certain time and at a certain level to a shell at the bottom of the sea, and at certain moments, this drop turns into a drop with the care of the Sadaf. While creating a poetic image, Navoi pays special respect to his spiritual teacher

Berdi nayson yomg'urig'a ul sharaf,
Kim guhar qozg'ondi bazlidin sadaf.
Durg'a berdi ul baho birla rivoj,
Kim sarir ahlig'a bo'ldi zebi toj .

There is a proverb in our people: "You can't stand without a pearl, a flower without a thorn." In this verse, it is depicted through a unique poetic image that the pearl turns into a gem and reaches the level of being attached to the head due to the education of the pearl. "Sadaf" is a teacher, and "Qatra" is a student. Without the education of Sadaf, the pearl will never become a gem. In this place, a perfect piri

murshid was needed to lead the birds to the great path. Navoi left the Hudhud bird chosen by his teacher Attar as a guide for this path. He assigned the main task to the image of Hudhud. hudhud brings all the birds to their destination through a long and arduous journey.

At first, Sheikh Attar introduced the simurg image into his epic. the journey of the birds to the legendary king, in Abu Ali ibn Sina's *Risalat ut-Tayr*, Ahmad Ghazali's treatises of the same name, the name of the king of birds was not Simurgh. Navoi consistently continues these new lines of thinking inherited by his predecessor. As literary critic M. Imomnazarov said, "Navoi focuses on the creation of a new spiritual world. For example, Attar compares Simurgh to the sun and birds to the shadow Navoi does not deny this, but he draws attention to a delicate aspect of the matter and says that if reality exists, it has its shadow, and what does not have a shadow does not exist. In order to understand the supreme truth, it is necessary to apply the reality visible to the ordinary eye, its "shadow" ("metaphor", "image"), its various manifestations, phenomena, internal conflicting connections, complex processes it is necessary to search and learn". Navoi's attention is drawn to social processes, human happiness, laws of mutual relations that determine their maturity.

The information given above, that is, the socio-political environment in which the poet lived, the works he read from his childhood influenced the formation of Navoi's poetic thinking, his lyrics, the experience in the epics "Khamasa" to the same extent "Lison ut-tyre" literary and aesthetic of the epic will be important in the acquisition of perfection from an artistic and ideological point of view according to these features, Alisher Navoi's epic "Lison ut-tayr" can be considered a mystical conceptual work in Uzbek classical literature. The highest thinking, the highest way of thinking is embedded in the subject of the epic. Alisher Navoi is actually a representative of Sufism. but he never claimed that his path was the path of Sufism. It's just that Hazrat Navoi proved in his life what it is like to live in Sufism even without saying the word Sufism, and explained it theoretically in his works.

Sufism is a teaching that leads a person to spiritual and moral perfection. In this regard, the opinion expressed by Junayd Baghdadi is a vivid example of this: "Sufism is to keep the soul pure, to get rid of innate weakness and unpleasant morals, and to win over animal and sensual feelings."

"Lison ut-tayr" is a work that teaches the science of spiritual education. in our opinion, in this epic, birds appear as eternal symbols of human intelligence and spirituality according to Navoi's poetic thinking. Their hesitancy, fear, and different thoughts before the trip are a sign of the diversity of human nature.

REFERENCES

1. Имомназаров М. Ҳақиқат ва мажоз. Иккинчи мақола. Шарқ юлдузи. – Тошкент: 1889. – № 4. – Б.152;
2. Орипов М. Етти водий таърифи. Гулистон. – Тошкент: 1991. – № 9. – Б.18-20;
3. Олимов С. “Лисон ут-тайр”нинг олтин ҳалқаси. Тафаккур, 2001, № 4. – Б. 34-47;
4. Жумаев Р.Н. “Маснавийи маънавий” ва “Лисон ут-тайр”даги ҳикоятларнинг қиёсий таҳлили. Фил.фан.фал(PhD).док.дис.– Самарқанд, 2018;
5. Мамадалиева З.У. Алишер Навоийнинг “Лисон ут-тайр” достонидаги рамзий образлар тизими. Фил.фан.ном.дисс. – Тошкент, 2011.
6. Навоий Алишер. Лисонут-тайр. – Тошкент: Гафур Гулом номидаги Адабиёт ва санъат нашриёти. 1984. – В. 421;
7. Шайх Фаридуддин Аттор. Мантиқ ут-тайр. Форсийдан Ўзбекистон халқ шоири Жамол Камол таржимаси. – Тошкент: Фан, 2006. – Б.453;
8. Ҳайитметов А. Навоий лирикаси. – Тошкент: Фан, 1961. – Б. 180.
9. <https://kh-davron.uz/kutubxona/alisher-navoiy/ibrohim-haqqul-navoiy-sheriyatida-er-va-eran-obrazi.html>
10. Navoiy Alisher. Lison ut-tayr. – Toshkent: G‘afur G‘ulom nomidagi nashriyot matbaa-ijodiy uyi. To‘qqizinchi jild. 2012. – В. 260, 251, 212,
11. Нурмухамедов Б. Навоийнинг “Лисон ут-тайр” асарида авлиёлик таърифи. Islom uz. 19.04.2017

DOI: <https://doi.org/10.5281/zenodo.11843712>

AMALIYOTCHI PSIXOLOGNING KASBGA YO‘NALTIRISH FAOLIYATI TAHLILI

Kayumova Go‘zal Narzullayevna

TerDU Amaliy psixologiya yo‘nalishi talabasi

Eshmo‘minova Xurshida Rahmatillo qizi

TerDU Psixologiya kafedrası o‘qituvchisi

Annotatsiya: Ushbu maqola amaliyotchi psixologlarni ta‘lim jarayonida o‘quvchi yoshlarni kasbga yo‘naltirish, kasb tanlash masalalari bayon qilingan.

Kalit so‘zlar: Amaliyotchi psixolog, o‘quvchi yoshlar, o‘quvchilarning ehtiyojlari, qiziqishlari, qobiliyati va ta‘lim-tarbiya.

Psixolog o‘quvchilar xarakterida mavjud bo‘lgan yutuqlarni rivojlantirish va kamchiliklarini tuzatish, o‘z xatti-harakatlarini kuzatish, tahlil qilish, baholash, o‘zining kayfiyat va xulq-atvorini boshqarish, ko‘nikma va malakalarni rivojlantirish haqida tavsiyalar beradi. Umumiy o‘rta ta‘lim maktablarida ish olib borayotgan amaliyotchi psixologlar o‘z faoliyati davomida ta‘lim muassasining ijtimoiy moslashmaslik ularning zo‘riqishlarini yuz berishini oldini olish uchun psixologik xizmatning o‘rni beqiyos.

Amaliyotchi psixolog maktabga avvalo, bolalar uchun keladi. Lekin bu psixolog o‘qituvchilar bilan ishlamaydi, degani emas. Psixolog maktabda yengib o‘tishi kerak bo‘lgan birinchi to‘siq – bu maktabning pedagogic jamoasiga qo‘shila olishdir. Bordini psixolog bu murakkab organizmga qo‘shilib keta olmasa, o‘z ishida muvaffaqiyatga erishish dargumondir. Dastlabki qadamlarni qo‘yishda ota-onalar bilan aloqa o‘rnatish juda muhim. Dastlabki aloqa ixtiyoriy xarakterda bo‘lishi va o‘zi murojaat qilgan ota-onalar bilan amalga oshirilishi kerak. Bugungi kunda ko‘pchilik umumiy o‘rta ta‘lim maktablari o‘zining psixologlariga ega.

Kasbga yo‘naltirish ishiga yoshlarning kasbni erkin va mustaqil tanlashining ilmiy-amaliy tizimi sifatida qaralishi lozim. Kasb tanlashda har bir shaxsning individual xususiyatlari, xalq xo‘jaligi manfaatlari nazaridan mehnat resurslarini to‘laqonli ta‘minlash zarurati kabi omillar hisobga olinmog‘i lozim.

Respublikamizda bosqichma - bosqich amalga oshirib borilayotgan hozirgi davrda “Kadrlar tayyorlash milliy dasturi” talablaridan kelib chiqqan holda kasb – hunarga yo‘naltirish sohasida mavjud bo‘lgan ilmiy xulosalar va tavsiyalarni ta’lim islohatlari bosh maqsadidan kelib chiqqan holda yangilash zarurati yuzaga kelmoqda. Umumiy o‘rta ta’lim maktablari faoliyatining muhim vazifalaridan biri o‘quvchilarni hayotga tayyorlash va kasb tanlashga yo‘naltirishdan iboratdir.

Maslahat berishda amaliyotchi psixologlar tayyorgarlik va moslashish tushunchalarini tushuntirishdan boshlashlari mumkin, yo‘l-yo‘riq va kelajakka bo‘lgan g‘amxo‘rlikning ahamiyatini va ularning martaba rejalashtirish bilan bog‘liqligini ko‘rsatishi „Tahminat” kichik o‘lchovlari mazmuniga e‘tibor berishlari, talabalar bilan shu kabi mavzularni muhokama qilishlari mumkin.

Bizga ma’lumki, bolaning barkamol shaxs bo‘lib rivojlashida, uning yutuq va muvofiqiyatsizliklarida bundan tashqari har xil psixologik holatlarda ota – onaning o‘rni alohida ahamiyat kasb etadi. Har bir bola o‘ziga xos dunyoqarashga va o‘ziga hos qiziqishlarga, iqtidorga ega bo‘ladi va bu iqtidor ota – ona tomonidan vaqtda inobatga olinib qo‘llab quvvatlansa bu talant darajasiga ko‘tariladi.

Psixolog darslarga qatnashadigan, o‘qituvchilar bilan suhbatlashadigan, psixologik tadqiqotlar o‘tkazadigan, maslahatlar beradigan va psixotreninglar o‘tkazadigan kunlar va soatlarni aniq belgilab olishi va jadvalini ommaga e’lon qilishi kerak. Psixologning ish vaqti haqida kamida uchta joyda- psixolog xonasi eshigida, o‘qituvchilar xonasida hamda maktabga kiraverishda reklama ilinlgan bo‘lishi maqsadga muvofiqdir.

Tadqiqot va natijalar tahlili

Tadqiqot ishining tahlili haqida gapiradigan bo‘lsam, Termiz shahar 11-sonli maktabning 11 sinflaridan ushbu mavzuga doir bo‘lgan „ Kasbiy qiziqishlarni aniqlash” va „ Kasbiy moyillik so‘rovnomasi” metodikalarini oldim. Demak, birinchi metodika bo‘yicha tahlil qilganimda, ya’ni „ Kasbiy qiziqishlarni aniqlash” yuzasidan o‘quvchilar fizika-matematika, radiotexnika va elektronika, tarix va siyosat, kimyo-biologiya fanlariga bo‘lgan qiziqish 8% dan tashkil qildi. Mexanika va konstruksiya, geografiya va geologiya, pedagogika (psixologiya) va tibbiyot, tadbirkorlik, maishiy va uy-ro‘zg‘or ishlari shkalasi bo‘yicha 12% dan tashkil etdi. Sport va harbiy soha shkalasi 16% tasgkil qiladi, chunki bu sinfda qiz bolalarga nisbatan yigitlar ko‘proq ekan. Deyarli barcha yigitlar Ona Vatani oldida turgan burchini ado etishga havas va harakat qiladi.

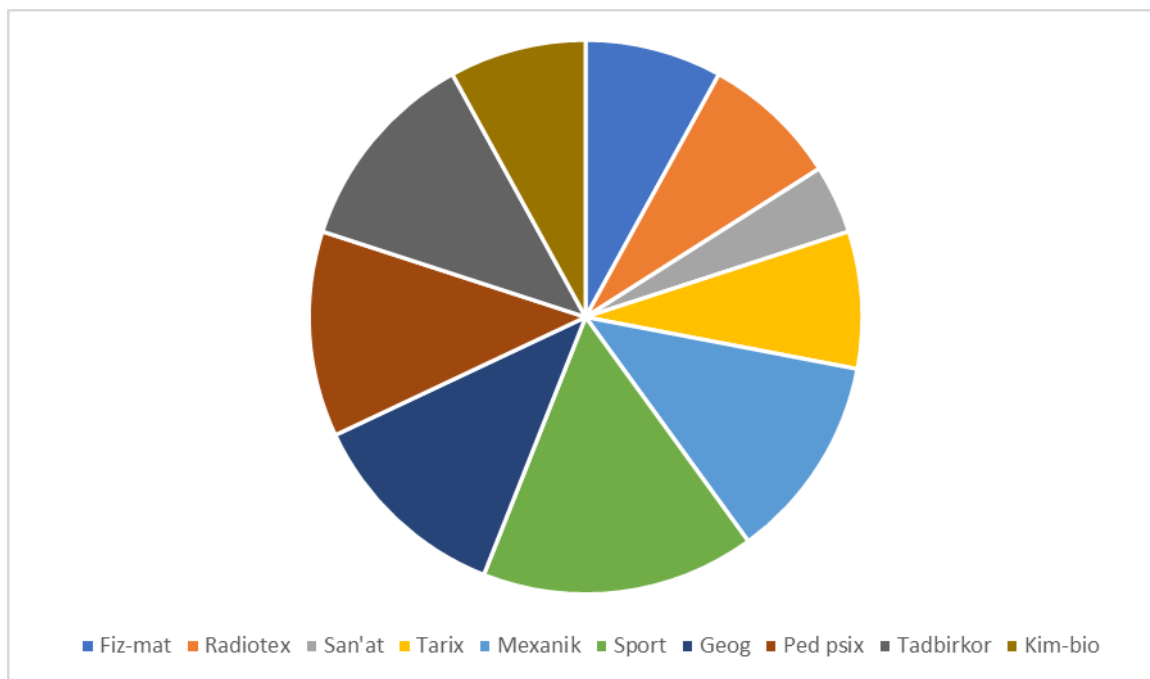

Tadqiqot ishining ikkinchi metodikasi tahliliga to'xtalib o'tsam, ushbu metodika ham yuqoridagi o'quvchilardan olingan.

10-12 ball- yorqin ifodalangan kasbiy moyillik

7-9 ball- aniq turdagi faoliyatga kasbiy moyillik

4-6 ball- sust ifodalangan kasbiy moyillik

0-3 ball- kasbiy moyillik ifodalanmagan.

3 ustun 32% bilan ko'pchilikni tashkil etadi. Bular asosan amaliyot ishlarga moyillik bor. Bu kasb doirasi juda keng: temir ishlab chiqarish va qayta ishlash, ta'mirlash, elektr va mexanik jihozlari ta'mirlash, binolarni ta'mirlash, transportni boshqarish va buyum ishlab chiqarish kabi jarayonlari mavjud. 1 va 2 ustun har biri 28% dan iborat. 1 ustun bo'yicha odamlar bilan ishlashga moyillik ; 2 ustun bo'yicha kashfiyotchilik kasblarga moyilligi borligini namoyon qildi. 4 ustun atigiga 12% ni tashkil qildi. Bunda estetik turdagi kasblarga moyillik kuzatildi. Ushbu ustunda ijodiy xarakterdagi kasblar. Shna-aktyorlik, badiiy adabiyot, musiqa, tasviriy san'at faoliyati bilan aloqador. Ijodiy kasb odamlarini maxsus qobiliyatlaridan tashqari o'zining originalligi va mustaqilligini bilan ajralib turadi.

„Kasbiy moyillik so'rovnomasi“

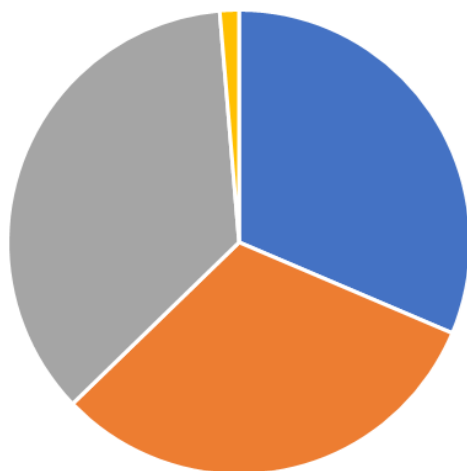

■ 10-12 yorqin ■ 7-9 aniq ■ 4-6 sust ■ 0-3 k.m. yo'q

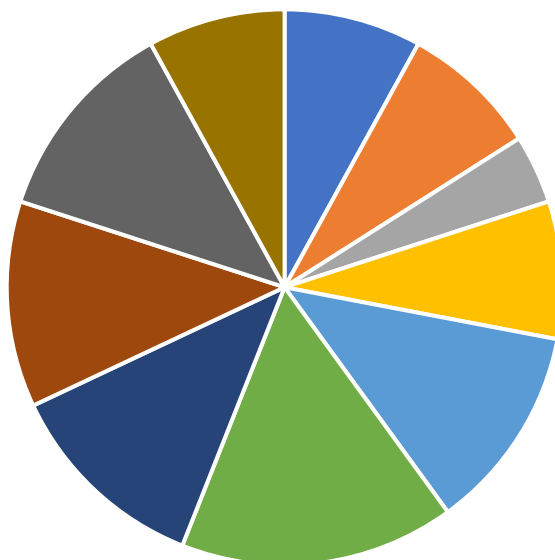

■ Fiz-mat ■ Radiotex ■ San'at ■ Tarix ■ Mexanik ■ Sport ■ Geog ■ Ped psix ■ Tadbirkor ■ Kim-bio

FOYDALANILGAN ADABIYOTLAR RO‘YXATI:

1. Kayumova, G., & Suyunova, D. (2023). THE ROLE OF PARENTS AND TEACHERS IN THE DISCLOSURE OF A CHILD’S ABILITY. Models and methods in modern science, 2(1), 133-135.
2. Narzullayevna, K. G. (2022). Psychological effects of motivation of marriage in young people on family strength. ACADEMICIA: An International Multidisciplinary Research Journal, 12(6), 301-303.
3. Narzullayevna, K. G. Z., & Qizi, Y. M. H. (2022). NEGATIVIZM DESTRUKTIV SHAXS XUSUSIYATI SIFATIDA. Science and innovation, 1(B3), 851-853.
4. Nabijonova D. O‘quvchilarni kasbga yo‘naltirish psixologiyasi. Toshkent: 2002.38 b
5. Xaydarov F.I., Xaliliova N.I. “Umumiy psixologiya”. - Toshkent: Mumtoz so‘z, 2010. – 97 b
6. G‘oziev E.G‘. Ontogenez psixologiyasi - Toshkent: Noshir , 2010. - 73 b

DOI: <https://doi.org/10.5281/zenodo.11843860>

NEMIS VA O‘ZBEK QIZ BOLALAR ISMLARIDA O‘SIMLIK NOMLARINING AKS ETISHI

Mirzaboyeva Nafisa Muxnatdinovna

O‘zbekiston davlat jahon tillari universiteti

Annotatsiya: Ushbu maqola Germaniyada chuqur tarixiy, madaniy va lingvistik ildizlarga ega bo‘lgan o‘simlik ismlaridan foydalanish nazariyasini o‘rganadi. U bu nomlarning german qabilalari orasida kelib chiqishi, ularning o‘rta asr adabiyoti va cherkov orqali ta’siri va nemis madaniyatidagi ramziy ma’nosini o‘rganadi. Nemis tili va lahjalarining rivojlanishi o‘simliklar bilan bog‘liq nomlarning asrlar davomida qanday o‘zgarganligi va mustahkamlanganligini ko‘rsatish uchun tekshiriladi. Zamonaviy tendentsiyalar va tabiatga qaytish, shuningdek, pop madaniyatining ushbu nomlarning mashhurligiga ta’siri ham muhokama qilinadi. Nihoyat, turli madaniyatlarda odamlar va o‘simliklar o‘rtasidagi universal bog‘liqlikni ko‘rsatish uchun o‘simlikka oid nemis shaxs ismlariga misollar keltiriladi va o‘zbekcha ekvivalentlari bilan solishtiriladi.

Kalit so‘zlar: O‘simlik nomlari, nemis shaxs nomlari, kelib chiqishi, o‘rta asr ta’siri, nomlash, ramziylik, xalq e’tiqodlari, til rivojlanishi, dialektlar, zamonaviy tendentsiyalar, pop madaniyati, ekologik xabardorlik, an’anaviy nomlar, nemis madaniyati.

Abstract: This article explores the theory behind the use of plant-related personal names in Germany, which have deep historical, cultural and linguistic roots. It examines the origins of these names among the Germanic tribes, their influence through medieval literature and church, and their symbolic meaning in German culture. The development of the German language and dialects is considered to show how plant-related names have changed and become established over the centuries. Modern trends and the return to nature are also discussed, as is the influence of pop culture on the popularity of these names. Finally, examples of plant-related German personal names are presented and compared with Uzbek equivalents to illustrate the universal connection between people and plants across cultures.

Keywords: Plant names, German personal names, Germanic origins, Medieval influences, Naming, Symbolism, Popular belief, Language development, Dialects, Modern trends, Pop culture, Environmental awareness, Traditional names, German culture.

Аннотация: В данной статье рассматривается теория использования личных имен, связанных с растениями, в Германии, имеющих глубокие исторические, культурные и лингвистические корни. Он исследует происхождение этих имен среди германских племен, их влияние через средневековую литературу и церковь, а также их символическое значение в немецкой культуре. Рассматривается развитие немецкого языка и диалектов, чтобы показать, как названия, связанные с растениями, менялись и закреплялись на протяжении веков. Также обсуждаются современные тенденции и возвращение к природе, а также влияние поп-культуры на популярность этих имен. Наконец, представлены примеры немецких личных имен, связанных с растениями, которые сравниваются с узбекскими эквивалентами, чтобы проиллюстрировать универсальную связь между людьми и растениями в разных культурах.

Ключевые слова: названия растений, немецкие личные имена, германское происхождение, средневековые влияния, именование, символика, народные верования, развитие языка, диалекты, современные тенденции, поп-культура, экологическое сознание, традиционные имена, немецкая культура.

O‘simliklar har doim insoniyat madaniyati va tarixida alohida o‘rin tutgan. Ular nafaqat tabiatning hayotiy manbalari va timsollari, balki chuqurroq ma‘no va birlashmalarning tashuvchilari hamdir. O‘simlik bilan bog‘liq shaxsiy nomlar dunyoning ko‘plab madaniyatlarida uchraydi, ko‘pincha ma‘lum xususiyatlar yoki ideallarni o‘zida mujassam etgan. Ayniqsa, Germaniyada bunday nomlar uzoq an‘anaga ega bo‘lib, ular tarix va madaniy amaliyotlarda chuqur ildiz otgan. Bu nomlar nafaqat tabiat bilan yaqin munosabatlarni, balki asrlar davomida mamlakatni shakllantirgan madaniy va diniy ta’sirlarni ham aks ettiradi. Qadimgi german qabilalaridan tortib to hozirgi zamongacha o‘simliklar bilan bog‘liq nomlash ajoyib taraqqiyotni boshdan kechirdi. Ushbu maqola Germaniyada ushbu noyob nomlarning yaratilishi va tarqalishining nazariyasi va madaniy asoslarini o‘rganadi va ular bugungi kunda zamonaviy jamiyatda qanday dolzarbligini ko‘rsatadi. Germaniyada o‘simlik bilan bog‘liq nomlardan foydalanish chuqur tarixiy, madaniy va lingvistik ildizlarga ega. Bu nomlar nafaqat tabiatni qadrlashni, balki ma‘lum madaniy va ramziy ma‘nolarni ham aks ettiradi. Germaniyada o‘simlik bilan bog‘liq shaxs ismlarining paydo bo‘lishi va tarqalishining nazariyasi quyida tushuntiriladi.

Hozirgi Germaniya hududidagi ilk ko‘chmanchilarni tashkil etgan german qabilalari tabiat bilan yaqin aloqada bo‘lgan. Ularning ko‘p ismlari va so‘zlari o‘simliklardan ilhomlangan. Bu nomlar ko‘pincha kuch, unumdorlik yoki go‘zallik kabi fazilatlarni ifodalash uchun xizmat qilgan. Masalan, "Linde" (jo‘ka daraxti) nomi

nafaqat daraxtning mustahkamligi va mustahkamligini, balki german miqlarida muqaddas daraxt sifatidagi ramziy ma'nosini ham ko'rsatishi mumkin edi.

O'rta asrlarda o'simlik bilan bog'liq nomlar adabiyot va cherkov orqali ko'proq tarqaldi. Avliyolarni ulug'lash va diniy ramziylik katta rol o'ynadi. Atirgul, nilufar va boshqa gullar ko'pincha Bibi Maryam va boshqa azizlarning ramzlari sifatida ishlatilgan, bu esa "Roze" va "Lily" kabi nomlarga olib kelgan.

Nemis madaniyatida o'simliklar har doim ramziy ma'noga bo'lgan. Eman (kuch va barqarorlik ramzi) yoki atirgul (muhabbat va go'zallik ramzi) kabi gullar nafaqat she'riyat va san'atda ko'pincha tasvirlangan, balki nomlashda ham o'z yo'lini topdi. Ushbu ramziylik ma'lum fazilatlar va xususiyatlarni ta'kidlashga yordam berdi. Nemis ertaklari, xalq qo'shiqlari o'simlik naqshlariga boy. "Hannelore" ("Hanne" va "Lore" dan, bu yerda "Lore" qadimgi nemischa "gul" so'ziga ishora qiladi) yoki "Erika" (xorazma) kabi nomlar bu an'analarni aks ettiradi. Bu nomlar nafaqat jozibali, balki hikoyalar va afsonalarni ham davom ettirdi.

Nemis tilining qadimgi oliy nemis tilidan o'rta oliy nemis tiliga qadar rivojlanishi nomlashda ham o'zgarishlarga olib keldi. Dastlab faqat tavsiflovchi bo'lgan ko'plab ismlar o'rnatilgan birinchi ismlarga aylandi. Masalan, qadimgi nemischa "Bloma" (gul) so'zi "Bluma" nomiga aylandi.

Germaniya o'zining xilma-xil lahjalari bilan mashhur bo'lib, ular nomlashda ham aks etadi. Turli mintaqalarda o'simlik nomlari har xil talaffuz va yozilishi mumkin bo'lgan. Misol tariqasida, Germaniya janubida "Rosl" yoki "Rosel" sifatida paydo bo'lishi mumkin bo'lgan "Rosa" nomini keltirish mumkin.

Zamonaviy nomlashda tabiiy va an'anaviy nomlarga qaytish mavjud. Bu ko'pincha ekologik ongli turmush tarzi va tabiatni qadrlashning aksidir. "Birke" yoki "Kiefer" (Qarag'ay) kabi ismlar atrof-muhit va nemis landshafti bilan aloqa o'rnatishi sababli yana mashhur bo'lib bormoqda.

Pop madaniyati o'simliklar bilan bog'liq nomlarni tanlashga ham ta'sir qiladi. Tabiat motivlari bilan bog'liq bo'lgan nemis filmlari, adabiyoti va musiqalari bunday nomlarning mashhurligiga hissa qo'shadi. Klassik nemis adabiyoti va ertaklarining qayta kashf etilishi an'anaviy o'simlik bilan bog'liq nomlarning qayta tiklanishida ham muhim rol o'ynaydi.

19-asrning boshlarida gul nomlari haqida ma'lum bir shov-shuv mavjud edi, ammo gulli ismlar bugungi kunda ham o'z jozibasini yo'qotmaganga o'xshaydi. Adabiyotda yoki haqiqiy hayotda - bugungi kunda ham mashhur bo'lgan ko'plab gul nomlari mavjud.

1. Rose. Rose ko'plab madaniyatlar va tillarda uchraydigan klassik nomdir. Atirgul sevgi, go'zallik va ehtirosni anglatadi. Bu nom lotinchada "pushti" ma'nosini bildiruvchi so'zdan kelib chiqqan va o'rta asrlarda mashhur bo'lgan. Nemis tilida

"Rose" qizlar uchun umumiy ism bo'lib, ko'pincha poklik va nafislik bilan bog'liq. 2010 yildan beri Rose Germaniyada kamida 700 marta birinchi ism sifatida ishlatilgan. O'zbek tilida ham "Atirgul" ismi

2. Lily (Lilie, nilufar)

Lily nomi poklik va aybsizlikni anglatuvchi nilufar gulidan kelib chiqqan. Bu nom uzoq tarixga ega va 19-asrda ingliz tilida so'zlashuvchi mamlakatlarda juda mashhur bo'lgan. Ismning variantlarini ko'plab madaniyatlarda topish mumkin, masalan, "Lilian" yoki "Liliana". Lilly Germaniyadagi an'anaviy birinchi ismlardan biri bo'lib, 20-asrning boshlarida ayniqsa mashhur edi. Biroq, 1940-1990 yillarda deyarli hech qanday chaqaloq Lilli yoki Lilli deb atalmagan. Endi bu nom qayta eng mashhur bo'lgan ismlardan biridir.

Lilie ismining aynan tarjimasini o'zbek tilida Nilufar guli deb tarjima qilinadi va bunday ism o'zbek qizlarida juda ko'p uchraydi.

3. Dalia ismi 2000-yillarda Germaniyada modaga aylandi va hali ham mashhur ismlardan. 2010 yildan beri Dalia ism sifatida kamida 2200 marta ishlatilgan. Dahlia ismining asl shakli kamroq tarqalgan va kamida 400 marta berilgan va Daliah imlosi kamida 300 marta berilgan. Dahlia dastlab o'simliklar turkumining ilmiy nomi (nem. Dahlia)ga berilgan.

4. Iris ismi yunoncha "e'lon qilish" degan ma'noni anglatadi. Iris gul nomidir. Iris guli donolik, jasorat va imon ramzidir. Yunon mifologiyasida Iris kamalak ma'budasi va xudolarning xabarchisi bo'lib, bu nomga chuqur mifologik ma'no bergan. 1960-yillarda Iris ismi Germaniyada ayniqsa keng tarqalgan edi. Iris 2010 yildan beri kamida 600 marta birinchi ism sifatida ishlatilgan.

5. Erika yoki Hayde ismi - bu Adelhaydning qisqa shakli yoki qadimgi Oliy nemis mustaqil ismi hisoblanadi. Qadimgi nemis haydesi "yovvoyi dala" yoki haydandan ("yovvoyi o'sadigan" yoki "o't" ma'nosini anglatadi) degan ma'noni bildiradi.

6. Yasmin - xuddi shu nomdagi guldan kelib chiqqan xushbo'y ism. Yasmin guli sevgi, nafosat va nafosat ramzi bo'lib, 16-asrda fors tilidan ispan tiliga olingan va ko'plab madaniyatlarda, xususan, Osiyoda juda qadrlanadi. Bu nom G'arbda ham, Sharqda ham keng tarqalgan va ko'pincha go'zallik va xushbo'ylik bilan bog'liq. Jasmin birinchi marta Angliyada birinchi ism sifatida ishlatilgan, ammo 1960-yillardan boshlab u Germaniyaga ham kelgan va 1980-yillarda ayniqsa mashhur bo'lgan. 1982 yildan 2001 yilgacha bu nom eng mashhur qizlarning 30 ta ismidan joy oldi. Yasmin imlosida bu ism so'nggi yillarda Y harfi bilan eng ko'p berilgan birinchi ism edi. 2010 yildan beri Yasmin ismi Germaniyada kamida 11 900 marta, Yasmin esa 2 700 marta ism sifatida ishlatilgan.

7. Petunya - o'simlik dunyosidan olingan ism: Petunyalar tungi o'simliklardir. Bu ism Garri Potter seriyasi orqali qiz ismi sifatida mashhur bo'ldi.

Quyidagi ismlar nemis hamda o'zbek qizlariga qo'ladigan, mazmunan bir hil ismlardir.

Lilie	Nilufar
Yasmin	Jasmina
Blume	Guli
Veilchen	Binafsha

O'simlik bilan bog'liq nomlar ko'pincha kuchli madaniy va ramziy ma'noga ega. Ko'pgina madaniyatlarda o'simliklar ma'lum qadriyatlar va xususiyatlarni ifodalaydi. Bunday ismlar mifologiya va folklorda chuqur ildiz otgan. Misol uchun, eman daraxti ko'plab Yevropa madaniyatlarida kuch va chidamlilikni ifodalaydi. Bundan tashqari odamlarning tabiat bilan aloqasini ta'kidlaydi va ko'pincha atrof-muhitga bo'lgan hurmatni aks ettiradi. O'simlik nomlari ko'pincha go'zalligi va ohangdor ovozi uchun tanlanadi. Ular tabiiy nafislik va abadiy joziba bag'ishlaydi.

O'zbek ismlari, dunyoning boshqa mamlakatlaridagi kabi, ko'pincha mamlakatning madaniy, tarixiy va tabiiy xususiyatlarini aks ettiradi. O'zbek nomlash madaniyatining diqqatga sazovor tomoni o'simlik nomlarining qo'llanishidir. Bu nomlar nafaqat tabiat bilan chuqur bog'liqlikni, balki o'zbek jamiyatida qadrlanadigan ramziy ma'no va qadriyatlarini ham o'z ichiga oladi. Quyida o'simlik nomlarining o'zbek nomlarida qo'llanilishini tarixiy kelib chiqishi, madaniy ma'nolari va zamonaviy tendentsiyalarni hisobga olgan holda ko'rib chiqamiz.

O'zbekistonda nom qo'yish an'anasi islomgacha bo'lgan chuqur ildizlarga ega. O'sha paytda ham o'simliklar kundalik hayotda va mifologiyada markaziy rol o'ynagan. Ko'pgina o'simliklar muqaddas yoki foydali deb hisoblangan va ularning nomlari odamlarga ma'lum fazilatlar yoki fazilatlarini ta'kidlash uchun berilgan.

Islom dinining kirib kelishi va keyinchalik islom madaniyati va ilm-fanning integratsiyalashuvi bilan o'simlik nomlarining qo'llanilishi yanada oshib, ba'zan yangi ma'nolar ham paydo bo'ldi. Islom san'ati va she'riyatida tilga olingan yasemin, atirgul, anor kabi o'simliklar nomlashda o'z yo'lini topdi.

O'zbek ismlaridagi o'simlik nomlari ko'pincha chuqur ramziy ma'noga ega:

Gulnora (Gul) va Guli: Bu ismlar umumiy bo'lib, go'zallik va nafosat ramzidir. Gullar o'zbek madaniyatida poklik va o'tkinchilik timsoli sifatida ishlatiladi.

Jasmina: Yasemin gulidan olingan ism nafislik va nafislikni ifodalaydi. Yasemin gulining hidi ko'plab she'r va qo'shiqlarda madh etilgani uning ramziy qiymatini yanada oshiradi.

Nilufar nomi O'zbekistonda mashhur bo'lib, poklik va ma'rifatni ifodalaydi. Nilufar ko'plab madaniyatlarda ruhiy ma'noga ega va ko'pincha qayta tug'ilish va ruhiy uyg'onish bilan bog'liq.

“Binafsha” ismi kamtarlik va sadoqatni anglatadi. O‘zbek she’riyatida binafsha ko‘pincha sokin, ko‘zga tashlanmaydigan go‘zallik timsoli sifatida ishlatiladi.

Zamonaviy o‘zbek jamiyatida an’anaviy, jumladan, o‘simliklar bilan bog‘liq bo‘lgan nomlarga qaytish kuzatilmoqda. Bu qisman globallashuv va u bilan birga keladigan madaniyatlarning aralashuviga munosabatdir. Ko‘pgina ota-onalar an’anaviy ismlarni tanlash orqali o‘zlarining madaniy o‘ziga xosligini va o‘z mamlakatining merosini ta’kidlaydilar.

Yana bir tendentsiya - nomlashda ijodkorlik. Ota-onalar ko‘pincha an’anaviy o‘simliklar bilan bog‘liq nomlarni zamonaviy ta’sirlar bilan birlashtiradi va noyob va mazmunli nomlar yaratadi. Bu an’anaviy va mavsumiy elementlarni o‘zida mujassam etgan Gulbahor (bahor guli) kabi nomlarda yaqqol ko‘zga tashlanadi.

Qizig‘i shundaki, o‘simlik nomlarining o‘zbek va nemis ismlarida qo‘llanishi o‘rtasida o‘xshashlik bor. Ikkala madaniyat ham o‘simliklardan ma’lum xususiyatlarni ramziy qilish va tabiat bilan aloqani ifodalash uchun foydalanadi. Masalan:

Germaniya va O‘zbekistondagi “Atirgul” ismi sevgi va go‘zallik ramzidir.

Germaniya va O‘zbekistondagi “Nilufar” ismi poklik va nafosatni ifodalaydi.

Ushbu parallelliklar shuni ko‘rsatadiki, turli xil madaniy kelib chiqishiga qaramay, nomlashda o‘xshash qadriyatlar va estetika saqlanib qoladi.

O‘simlik nomlarining o‘zbek ismlarida qo‘llanishi nomlashda tabiat va madaniyat o‘zaro bog‘langanligiga ajoyib misoldir. Bu nomlar chuqur ramziy ma’noga ega bo‘lib, O‘zbekistonning madaniy qadriyatlari va tarixiy merosini aks ettiradi. Doimiy o‘zgaruvchan dunyoda ular o‘tmish bilan bog‘lovchi va madaniy o‘ziga xoslikning ifodasi bo‘lib xizmat qiladi, ayni paytda zamonaviy tendentsiyalar va ta’sirlarga o‘rin beradi.

O‘zbek qiz bolalari orasida ham o‘simlik, asosan gullar bilan bog‘liq ismlar ismlarning ko‘pgina qismini tashkil etadi. Masalan:

Boychechak	Jasmina	Rayxona
Binafsha	Lola	Atirgul
Nastarin	Nargiz	Nasrin
Jambil	Maysa	Ra’no

Shuningdek, o‘zbek ismlari orasida “gul” o‘zakli yoki “gul” qo‘shimchali ismlar ham juda ko‘p ismlarni tashkil qiladi.

Anorgul	Daryogul	Jahodagul	Gulnur
Atirgul	Erkagul	Kichikgul	Gulbahor
Ashirgul	Hayitgul	Kumushgul	Guloro
Arabgul	Havasgul	Mohigul	Gulpari
Baxtigul	Hayotgul	Gulsanam	Gulnora

Bo'stongul	Humogul	Gulnoz	Gulchehra
Barnogul	Izzatgul	Gulrux	Gulmira
Donogul	Jumagul	Gulshan	Gullola

O'simlik hususan gullarni ifodalovchi nemis qizlar ismlari.

Olivia	Akelei	Linja	Rosina
Efeu	Anemone	Malve	Rosine
Heide	Arnica	Marielle	Syringia
Liliana	Herba	Mejram	Tilija
Rosalie	Holunda	Nepeta	Yasminette
Erika	Jolantha/Jolanthe	Rosel	Yola
Holly	Kamee	Rosi	Yolantha
Akazia	Kamelia	Rosika	Zinnia

O'simliklar bilan bog'liq nemis shaxsiy ismlari haqidagi nazariya bu nomlarning Germaniya tarixi, madaniyati va tilida qanchalik chuqur ildiz otganligini ko'rsatadi. Ularda odamlarning tabiat bilan chambarchas bog'liqligi aks ettirilib, asrlar davomida o'sib-ulg'ayib kelayotgan ramziy ma'nolar mavjud. Atrof-muhitga e'tibor kuchayib borayotgan bir paytda bu ismlar an'anani zamonaviy ekologik ong bilan uyg'unlashtirib, uyg'onish davrini boshdan kechirmoqda.

O'simliklar dunyoning turli madaniyatlarida turli xil ramziy ma'nolarga ega va bu ma'no ko'pincha shaxs nomlarda aks etadi. Shaxs nomlari dunyosida biz ko'pincha tabiat bilan, ayniqsa o'simliklar bilan ajoyib aloqani ko'rishimiz mumkin. Bu shaxs nomlari nafaqat tabiiy go'zallikni, balki ko'pincha chuqur ramziy ma'nolarni ham o'z ichiga oladi.

Foydalanilgan adabiyotlar:

1. Bußmann, Hadumod. Lexikon der Sprachwissenschaft. 2. Auflage, Stuttgart: Alfred Kröner Verlag, 1990.
2. E.A. Begmatov, O‘zbek ismlari lug‘ati. O‘zbekiston milliy ensiklopediyasi,2016.
3. Debus, Friedhelm. Funktionen Literarischer Namen. Mannheim: Institut Für Deutsche Sprache, 2004.
4. Drosdowski, Günther. Duden - Lexikon der Vornamen: Herkunft, Bedeutung und Gebrauch von mehr als 3000 Vornamen. Mannheim: Bibliographisches Institut. 1968.
5. Ewels, Andrea-Eva / de Sombre, Steffen. Motive der Vornamenwahl. Ergebnisse einer repräsentativen Befragung von Eltern. Gefördert von der Beauftragten für Kultur und Medien. Durchgeführt vom Institut für Demoskopie Allensbach. Wiesbaden: Gesellschaft für deutsche Sprache (GfdS), 2013.
6. Gerr, Elke. Das große Vornamenbuch. 10. vollständig überarbeitete Auflage. Baden – Baden: Humboldt, 2003.
7. Glück, Helmut / Rödel, Michael. Metzler Lexikon Sprache. 5. aktualisierte und überarbeitete Auflage. Berlin: J. B. Metzler Verlag, 2016.

DOI: <https://doi.org/10.5281/zenodo.11843961>

ПСИХОЛОГИЧЕСКИЕ ОСОБЕННОСТИ ПРАКТИЧЕСКОЙ ДЕЯТЕЛЬНОСТИ ПРИ ПСИХОТЕРАПЕВТИЧЕСКОЙ РАБОТЕ С ЖЕРТВАМИ ТОРГОВЛИ ЛЮДЬМИ

Махмудова Диларом Ахмадовна
ТГПУ имени Низами,
кафедра психологии, PhD, и.о.профессор

Аннотация: *Достижение независимости Республики Узбекистан поставило перед обществом важную задачу формирования граждан нового демократического государства. Современный гражданин является одним из главных участников коренных изменений, происходящих в нашей жизни, он является специалистом, обладающим зрелыми и глубокими знаниями во всех аспектах. В условиях социально – экономической стабильности прослеживается так же увеличение миграции которая повышает неустойчивых эмоциональных состояний, что является существенным элементом сознания у жертв торговли людьми. У личности в критических ситуациях возникает потребности в психоэмоциональной безопасности людей с нарушением эмоционального состояния, которая выражается в тревожности, смене настроения, эмоциональной тревожности. Изменения эмоциональной сферы является одной из наиболее частых причин отклонения в психическом развитии, создавая значительное количество трудностей в процессе жизни. И у жертв торговли людьми в этом состоянии мысли и чувства искажены и не отражают действительного положения вещей, человек испытывает тревогу, находится во власти страхов, страдают заниженной самооценкой, страдают от чувства собственной никчемности и вины. Депрессивное чувство неудовлетворенности самим собой может усиливаться разными болезненными проявлениями, периодически возникающими суицидальными мыслями без специального плана, суицидальными попытками или же специальным планом для совершения суицида. Для психотерапевтической работы с жертвами торговли людьми профессиональная подготовка консультанта должен быть на высоком уровне. В статье анализируется психотерапевтическая деятельность консультанта с жетрвами торговли людьми.*

Ключевые слова: *личность консультанта, тревожность, личность, эмоция, стресс, аффект, возбудимость, терапия, осознание, конгруэнтность.*

Annotatsiya: *O‘zbekiston Respublikasining mustaqillikka erishishi jamiyat oldiga – yangi demokratik davlatning fuqarolarini shakllantirishdek muhim vazifani qo‘ydi. Hozirgi zamon fuqarosi hayotimizda yuz berayotgan tub o‘zgarishlarning asosiy ishtirokchilaridan biri bo‘lib, u har tomonlama etuk, chuqur bilimga ega*

bo'lgan mutaxassisdir. Ijtimoiy-iqtisodiy barqarorlik sharoitida migratsiyaning dunyo bo'ylab kuchayishi kuzatilmoqda, bu esa odam savdosi qurbonlarida ongining muhim elementi bo'lgan baqaror emotsional holatlarning beqarorligini kuchaytirmoqda. Tanqidiy vaziyatlarda insonlarda psixo-emotsional xavfsizligiga ehtiyoj seziladi, bu ehtiyojning kuchyishi ularda hissiy holatning buzilishi yani tashvish, kayfiyatning o'zgarishi va hissiy tashvishda namoyon bo'lishiga olib keladi. Hissiy sohadagi o'zgarishlar aqliy rivojlanishdagi og'ishlarning eng ko'p uchraydigan sabablaridan biri bo'lib, hayot jarayonida sezilarli miqdordagi qiyinchiliklarni keltirib chiqaradi. Bu holatda odam savdosi qurbonlari beqaror salbiy fikrlar va his-tuyg'ularga ega bo'lib, atrofidagi vaziyatlarning haqiqiy holatini aks ettirmaydi; odam xavotirni boshdan kechiradi, qo'rquvga duchor bo'ladi, o'zini past baholaydi, qadrsizlik va aybdorlik tuyg'ularidan aziyat chekadi. O'ziga nisbatan depressiv norozilik hissi turli xil og'riqli ko'rinishlar, vaqti-vaqti bilan paydo bo'ladigan o'z joniga qasd qilish fikrlari, o'z joniga qasd qilish harakatlari yoki o'z joniga qasd qilishning maxsus rejasi bilan kuchayishi mumkin. Odam savdosidan jabrlanganlar bilan psixoterapevtik ish olib borish uchun psixolog maslahatchining kasbiy tayyorgarligi yuqori darajada bo'lishi kerak. Maqolada psixolog maslahatchining odam savdosi qurbonlari bilan psixoterapevtik faoliyati tahlil qilinadi.

Tayanch iboralar: *konsultant shaxsi, xavotirlik, shaxs, emotsiya, stress, ta'sir etish, qo'zg'aluvchablik, terapiya, anglash, kongruentlik.*

Annotation: *The achievement of independence of the Republic of Uzbekistan has given the society the important task of forming citizens of a new democratic state. The modern citizen is one of the main participants of the fundamental changes taking place in our life, he is a specialist with mature and deep knowledge in all aspects. The article analyzes the psychocorresional activity. In the context of socio-economic stability, there is an increase in migration around the world, which increases the instability of stable emotional states, which are an important element of consciousness in victims of human trafficking. In critical situations, people feel the need for psycho-emotional safety, and the increase in this need leads to a disturbance in their emotional state, i.e., anxiety, mood swings, and emotional distress. Changes in the emotional sphere are one of the most common causes of deviations in mental development and cause a significant amount of difficulties in the life process. In this case, the victims of human trafficking have unstable negative thoughts and feelings, which do not reflect the true state of the situation around them; a person experiences anxiety, fear, low self-esteem, feelings of worthlessness and guilt. Depressive feelings of dissatisfaction with oneself are aggravated by various painful manifestations, occasional suicidal thoughts, suicidal attempts or a specific plan to commit suicide possible. To conduct psychotherapeutic work with victims of human trafficking, a psychological counselor must have a high level of professional training. The article analyzes the psychotherapeutic activity of a psychological consultant with victims of human trafficking.*

Key words: *consultant's personality, anxiety, personality, emotion, stress, affect, excitability, therapy, awareness, congruence.*

Личность консультанта (психотерапевта) выделяется почти во всех теоретических системах как важнейшее целительное средство в процессе консультирования. Подчеркиваются то одни, то другие ее черты.

Хотя исследований в этой области достаточно много, однако однозначного ответа о свойствах личности, способствующих эффективной работе консультанта, к сожалению, нет. Очень часто при описании преуспевающего консультанта как профессионалы, так и клиенты употребляют бытовые понятия: "открытый", "теплый", "внимательный", "искренний", "гибкий", "терпимый". Предпринимались попытки выделить свойства личности, необходимые консультанту для работы по профотбору. Национальная ассоциация профессиональной ориентации США выделяет следующие свойства личности (цит. по: George, Cristiani, 1990):

- проявление глубокого интереса к людям и терпение в общении с ними. [М. Вубер (1961) охарактеризовал этот фактор как интерес к людям в силу их бытия, а не потому, что некоторые из них шизофреники или психопаты];
- чувствительность к установкам и поведению других людей;
- эмоциональная стабильность и объективность;
- способность вызывать доверие других людей;
- уважение прав других людей.

В 1964 г. Комитет по надзору и подготовке консультантов США установил следующие шесть качеств личности, необходимых консультанту (цит. по: George, Cristiani, 1990):

- доверие к людям;
- уважение ценностей другой личности;
- проницательность;
- отсутствие предубеждений;
- самопонимание;
- сознание профессионального долга.

Л. Волберг (1954) акцентирует такие особенности: чуткость, объективность (неотождествление себя с клиентами), гибкость, эмпатию и отсутствие собственных серьезных проблем. К особо ВРЕДНЫМ для консультанта чертам он относит авторитарность, пассивность и зависимость, замкнутость, склонность использовать клиентов для удовлетворения своих потребностей, неумение быть терпимым к различным побуждениям клиентов, невротическую установку в отношении денег.

А. Гомбс с соавтором в своем исследовании установил, что преуспевающий консультант обычно воспринимает других как способных решать собственные

проблемы и принимать на себя ответственность, как предпочитающих отождествляться с людьми, а не с предметами.

Х. Ступп с соавтором (1969; цит. по: Schneider, 1992), исследовавший черты "хорошего консультанта" с позиции клиентов, указывает на внимательность, умение выслушать, теплоту, сердечность, умудренность в дружеских советах.

По мнению А. Сторр (1980), идеальным психотерапевтом или консультантом в состоянии быть симпатичный человек, откровенный и открытый чувствам других; способный отождествляться с самыми разными людьми; теплый, но не сентиментальный, не стремящийся к самоутверждению, однако имеющий свое мнение и способный его защитить; умеющий служить на благо своим клиентам.

Если продолжить обзор многочисленных источников литературы о свойствах личности, которые необходимы консультанту, чтобы оказывать помощь, представлять собой катализатор самопознания, изменения и совершенствования другого человека, это модель личности эффективного консультанта. Подобный перечень личностных особенностей мог бы послужить основой программы по подготовке консультантов. Речь идет, конечно, о "подвижной" модели, поскольку каждый консультант имеет возможность ее дополнить. Рассмотрим факторы, способные составить остов такой модели.

Обобщая обсужденные выше требования, предъявляемые к личности консультанта, можно утверждать, что эффективный консультант — это прежде всего зрелый человек. Чем разнообразнее у консультанта стиль личной и профессиональной жизни, тем эффективнее будет его деятельность. В консультировании и коррекции, как и в жизни, следует руководствоваться не формулами, а своей интуицией, знаниями и потребностями ситуации. Такова одна из важнейших установок зрелого консультанта.

Список литературы

1. Баратов Ш.Р. и др. Психологическая служба образования: от теории к практике. (Учебно-методическое пособие). – Бухара.: Дурдона, 2017. – 172 с.
2. Блинов А.Г. Обращение в рабство как форма эксплуатации человека // Преступность и уголовное законодательство: реалии, тенденции, взаимовлияние: Сборник научных трудов / под ред. д.ю.н., проф. Н.А. Лопашенко. – Саратов.: Сателлит, 2004. – С. 427-432.
3. Волошин, А.В. Ответственность за торговлю людьми и проблемы её совершенствования // Преступность и уголовное законодательство: реалии, тенденции, взаимовлияние: сб. науч. трудов / Под ред. д.ю.н., проф. Н.А. Лопашенко. –Саратов.: 2004. - С. 404-410
4. Махмудова Д.А. Особенности психотерапевтических методов при работе с жертвами торговли людьми. Science and world international scientific journal. ISSN 2308-4804. №5(45) 2017, Vol.II. стр.96-98

DOI: <https://doi.org/10.5281/zenodo.11844146>

O‘ZBEKISTONDA YURIDIK TA’LIM VA TARBIYA MASALALARI

Jumagul Dadaboyeva

Farg‘ona davlat universiteti

***Annotatsiya:** Ushbu maqola O‘zbekistonda yuridik ta’lim va tarbiya sohasidagi dolzarb masalalarni ko‘rib chiqadi. Tadqiqot yuridik ta’lim tizimining hozirgi holati, muammolari va istiqbollari tahlil qilishga qaratilgan. Maqolada yuridik ta’lim sifatini oshirish, o‘quv dasturlarini takomillashtirish, amaliyot bilan bog‘liqlikni kuchaytirish va huquqiy ong va madaniyatni yuksaltirish bo‘yicha tavsiyalar berilgan.*

***Kalit so‘zlar:** yuridik ta’lim, huquqiy tarbiya, ta’lim sifati, o‘quv dasturlari, amaliyot, huquqiy ong va madaniyat.*

ВОПРОСЫ ЮРИДИЧЕСКОГО ОБРАЗОВАНИЯ И ВОСПИТАНИЯ В УЗБЕКИСТАНЕ

Жумагул Дадабоева

Ферганский государственный университет

***Аннотация:** В данной статье рассматриваются актуальные вопросы юридического образования и воспитания в Узбекистане. Исследование направлено на анализ текущего состояния, проблем и перспектив системы юридического образования. В статье даются рекомендации по повышению качества юридического образования, совершенствованию учебных программ, укреплению связи с практикой, повышению правосознания и культуры.*

***Ключевые слова:** юридическое образование, юридическое образование, качество образования, учебные программы, практика, правосознание и культура.*

LEGAL EDUCATION AND TRAINING TABLES IN UZBEKISTAN

Jumagul Dadaboeva

Fergana state university

Abstract: *This article deals with current issues in the field of legal education and education in Uzbekistan. The study is aimed at analyzing the current state, problems and prospects of the legal education system. The article provides recommendations for improving the quality of legal education, improving curricula, strengthening the connection with practice and raising legal awareness and culture.*

Keywords: *legal education, legal education, quality of education, curricula, practice, legal consciousness and culture.*

KIRISH

Yuridik ta'lim va tarbiya jamiyatning huquqiy madaniyati va fuqarolarning huquqiy ongi darajasini belgilovchi muhim omillardan biridir. O'zbekistonda so'nggi yillarda yuridik ta'lim tizimini isloh qilish va takomillashtirishga katta e'tibor qaratilmoqda [1]. Biroq, sohada hali ham bir qator muammolar mavjud bo'lib, ularni hal etish dolzarb vazifa hisoblanadi.

Yuridik ta'lim va tarbiya fuqarolik jamiyati rivojida ham muhim o'rin tutadi. Huquqiy bilimlar va ko'nikmalarni egallagan, qonun ustuvorligiga sodiq, faol fuqarolik pozitsiyasiga ega shaxslarni tarbiyalash orqaligina demokratik davlat va fuqarolik jamiyatini barpo etish mumkin.

Shunday qilib, yuridik ta'lim va tarbiyani takomillashtirish nafaqat ta'lim sifatini oshirish, balki fuqarolik-huquqiy munosabatlarni tartibga solish, oila institutini mustahkamlash va fuqarolik jamiyatini rivojlantirishda ham muhim rol o'ynaydi.

USULLAR VA ADABIYOTLAR TAHLILI

Tadqiqotda yuridik ta'lim va tarbiyaga oid ilmiy adabiyotlar, me'yoriy-huquqiy hujjatlar hamda statistik ma'lumotlar tahlil qilindi. Xorijiy mamlakatlar tajribasi o'rganildi [2]. Shuningdek, yuridik ta'lim muassasalari professor-o'qituvchilari va talabalar o'rtasida so'rovnomalar o'tkazildi.

NATIJALAR

Tadqiqot natijalari quyidagilarni ko'rsatdi:

1. Yuridik ta'lim muassasalariga qabul kvotalari va bitiruvchilar soni ortib bormoqda, biroq ta'lim sifati va kadrlar tayyorlash darajasida muammolar saqlanib qolmoqda [3].
2. O'quv dasturlari va adabiyotlarning amaliyot bilan bog'liqligi yetarli emas, ko'p hollarda nazariy bilimlar ustunlik qiladi [4].
3. Huquqiy tarbiya va huquqiy ong darajasi hali ham past, bu esa jamiyatda huquqiy nihilizm va huquqbuzarliklar saqlanib qolishiga sabab bo'lmoqda.

4. Xorijda huquqshunoslik kadrlarini tayyorlash bo'yicha ilg'or tajribalar mavjud bo'lib, ularni O'zbekiston sharoitida qo'llash maqsadga muvofiq [5].

TAHLIL VA MUHOKAMA

Yuqoridagi natijalardan kelib chiqib, yuridik ta'lim va tarbiya sohasidagi quyidagi muammolarni qayd etish mumkin:

Ta'lim sifatini oshirish va kadrlar tayyorlash tizimini takomillashtirish zarur. Buning uchun o'quv dasturlarini modernizatsiya qilish, zamonaviy pedagogik va axborot texnologiyalarini keng joriy etish, professor-o'qituvchilar malakasini doimiy oshirib borish lozim [6].

Yuridik ta'limda nazariya va amaliyot uyg'unligini ta'minlash muhim. Talabalarning amaliy ko'nikmalarini rivojlantirish uchun o'quv jarayoniga ko'proq amaliy mashg'ulotlar, kasbiy amaliyot, ishlab chiqarish amaliyoti kabi elementlarni kiritish, huquqni qo'llash organlari bilan hamkorlikni kengaytirish zarur [7].

Huquqiy ta'lim va tarbiya jarayonida yoshlarda huquqiy ong va madaniyatni shakllantirish, ularni qonunga hurmat, adolat va insonparvarlik ruhida tarbiyalash masalalariga alohida e'tibor qaratish lozim.

Xorijiy mamlakatlarning yuridik ta'lim sohasidagi ilg'or tajribalarini o'rganish va O'zbekiston sharoitida joriy etish foydali bo'ladi. Xususan, rivojlangan davlatlarning yuridik ta'lim dasturlari, o'qitish usullari, huquqiy klinikalar faoliyatini chuqur tahlil qilish va ularning ijobiy jihatlarini amaliyotga tatbiq etish maqsadga muvofiq.

Yuqoridagi muammolardan tashqari, yuridik ta'lim xizmatlari sohasidagi fuqarolik-huquqiy munosabatlarni tartibga solish masalasi ham dolzarb ahamiyat kasb etadi. Ta'lim xizmatlarini fuqarolik-huquqiy jihatdan tartibga solishda bir qator muammolar mavjud bo'lib, ularni bartaraf etish uchun qonunchilikni takomillashtirish, shartnomaviy munosabatlarni aniqlashtirish, taraflar huquq va majburiyatlarini belgilash zarur [8].

Oilaviy munosabatlar va nikohdan ajralishni fuqarolik-huquqiy tartibga solish ham yuridik ta'lim va tarbiya bilan chambarchas bog'liq. Nikohdan ajralishning fuqarolik-huquqiy asoslarini takomillashtirish, oilaviy nizolarni hal etishda mediatsiya institutini rivojlantirish, ajralishdan keyingi huquqiy oqibatlarni aniq belgilash muhim ahamiyatga ega [9].

Shuningdek, oila, onalik, otaik va bolalikni davlat tomonidan himoya qilish masalalari ham huquqiy ta'lim va tarbiya kontekstida muhim rol o'ynaydi. Oila institutini mustahkamlash, ayollar va bolalar huquqlarini himoya qilish, ota-onalar mas'uliyatini oshirish kabi masalalar yuridik ta'lim va tarbiyaning ustuvor yo'nalishlaridan biri bo'lishi lozim [10].

Yuridik ta'lim va tarbiya masalalarini yanada chuqurroq tahlil qilar ekanmiz, ushbu sohaning bir qator dolzarb jihatlariga e'tibor qaratish lozim.

Birinchidan, yuridik ta'lim tizimida innovatsion yondashuvlarni keng joriy etish muhim ahamiyat kasb etadi. Bugungi kunda raqamli texnologiyalar, masofaviy ta'lim, interaktiv o'qitish metodlari kabi zamonaviy vositalardan foydalanish yuridik ta'lim samaradorligini oshirishga xizmat qiladi. Shu bilan birga, yuridik fanlarni o'qitishda amaliy yondashuvni kuchaytirish, talabalarning tanqidiy fikrlash va tahlil qilish ko'nikmalarini rivojlantirish zarur.

Ikkinchidan, yuridik ta'lim jarayonida huquqiy axborotlar bazasini kengaytirish va talabalarning mustaqil ta'lim olishini qo'llab-quvvatlash muhim. Buning uchun yuridik adabiyotlar, elektron resurslar, ma'lumotlar bazalari kabi manbalardan samarali foydalanish, talabalarning mustaqil izlanish va tadqiqot qilish ko'nikmalarini oshirish lozim.

Uchinchidan, yuridik kadrlar tayyorlashda amaliyotga yo'naltirilgan yondashuvni kuchaytirish talab etiladi. Talabalarning nazariy bilimlarini amaliyotda qo'llash, ularning kasbiy mahoratini shakllantirish uchun huquqni muhofaza qiluvchi organlar, sud tizimi, yuridik firmalar bilan hamkorlikni yanada rivojlantirish, bitiruvchilarni ish bilan ta'minlash masalalariga e'tibor qaratish zarur.

To'rtinchidan, yuridik ta'lim va tarbiyada uzluksizlik va uzviylikni ta'minlash dolzarb vazifalardan biri hisoblanadi. Huquqiy bilimlarni boshlang'ich sinflardan o'quvchilarga yetkazish, o'rta maxsus va oliy ta'lim bosqichlarida huquqiy ta'limni takomillashtirish, shuningdek, amaliyotchi huquqshunoslar uchun malaka oshirish tizimini yo'lga qo'yish orqali yuridik ta'lim va tarbiyaning uzluksizligini ta'minlash mumkin.

Yuridik ta'lim va tarbiyani zamon talablari asosida takomillashtirish, innovatsion yondashuvlar va texnologiyalarni joriy etish, amaliyotga yo'naltirilgan ta'limni kuchaytirish hamda uzluksiz huquqiy ta'lim tizimini shakllantirish O'zbekistonda yuridik sohaning yanada rivojlanishi va huquqiy davlat barpo etilishiga xizmat qiladi.

XULOSALAR

O'zbekistonda yuridik ta'lim va tarbiya sohasida sezilarli yutuqlarga erishilgan bo'lsa-da, hali ham yechimini kutayotgan muammolar mavjud. Ushbu muammolarni hal etish uchun kompleks chora-tadbirlarni amalga oshirish talab etiladi.

Yuridik ta'lim sifatini tubdan oshirish, o'quv jarayonini takomillashtirish, nazariya va amaliyot uyg'unligini ta'minlash, zamonaviy pedagogik va axborot texnologiyalarini keng joriy etish zarur.

Yoshlarda huquqiy ong va madaniyatni yuksaltirish, ularni qonun ustuvorligi va adolat tamoyillari asosida tarbiyalash muhim vazifalardan biri hisoblanadi.

Yuridik ta'lim va tarbiya sohasida xorijiy mamlakatlarning ilg'or tajribasini o'rganish va milliy ta'lim tizimiga moslashtirish O'zbekistonda huquqshunoslik ta'limining yanada rivojlanishiga xizmat qiladi.

ADABIYOTLAR RO'YXATI

1. O'zbekiston Respublikasi Prezidentining Farmoni, 29.04.2020 yildagi PF-5987-son, <https://lex.uz/docs/-4802181>
2. Manyuk, L. (2018). Foreign experience in the training of law students. *Law and Innovation*, 3, 34-41.
3. Statistik ma'lumotlar (2023). O'zbekiston Respublikasi Oliy va o'rta maxsus ta'lim vazirligi.
4. Nematov, J. (2022). The importance of integrating theory and practice in legal education. *Jurisprudence*, 4, 23-31.
5. Saidov, A. (2021). Advanced foreign experience in training legal personnel. *Comparative Law*, 2, 112-119.
6. Yuldashev, S. (2020). Modernization of legal education in Uzbekistan: Challenges and prospects. *Law and Education*, 1, 45-52.
7. Dadaboeva, D.A. (2021). Civil-legal regulation of educational services. *ACADEMICIA: An International Multidisciplinary Research Journal*, 11(8), 448-453.
8. Dadaboeva, J. (2022). THE BASICS OF CIVIL LEGAL REGULATION OF SEPARATION FROM MARRIAGE. *Research Focus*, 1(4), 253-261.
9. Dadaboeva, J. (2023). STATE PROTECTION OF FAMILY, FATHERHOOD, MOTHERHOOD, CHILDHOOD. *Science and Innovation*, 2(C2), 29-33.
10. Dadaboeva, J. (2024). THE IMPORTANCE OF FAMILY STRENGTH IN THE DEVELOPMENT OF CIVIL SOCIETY. *Best Journal of Innovation in Science, Research and Development*, 3(2), 99-105.

DOI: <https://doi.org/10.5281/zenodo.11844383>

TERMODINAMIKA 1-QONUNINI O‘TISHDA QO‘LLANILADIGAN INTERFAOL METODLAR

Q.Q.Muhammadaminov

Farg‘ona davlat universiteti Fizika-texnika fakulteti 2-kurs talabasi.

Annotatsiya: Maqolada termodinamika 1-qonunini o‘tishda qo‘llaniladigan interfaol metod bayon etilgan. Mavzuga oid keyslar tavsiya etilgan.

Kalit so‘zlar: termodinamika 1-qonuni, interfaol metod, keys, issiqlik, sikllar.

O‘qitishning interfaol usullari yangi pedagogik texnologiyalaridan biri bo‘lib, bu texnologiyaning o‘ziga xos tomoni o‘quv mashg‘ulotlarida talabalarning roli asosiy o‘ringa ko‘tariladi. O‘qituvchi bunday mashg‘ulot jarayonida shaxs va jamoaning rivojlanishi, shakllanishi, bilim olishi va tarbiyalanishiga, shuningdek erkin fikrlab kursdoshlari bilan o‘zaro hamkorlikda ishlash va harakat qilishlariga sharoit yaratadi, shu bilan bir qatorda, boshqaruvchilik, yo‘naltiruvchilik vazifasini bajaradi. Interfaol usullarda mashg‘ulot tashkil etilganda talaba o‘quv jarayonining asosiy ishtirokchisiga aylanadi.

Interfaol o‘qitishda shaxslar o‘rtasidagi aloqani quyidagicha tizimli tahlil etish mumkin:

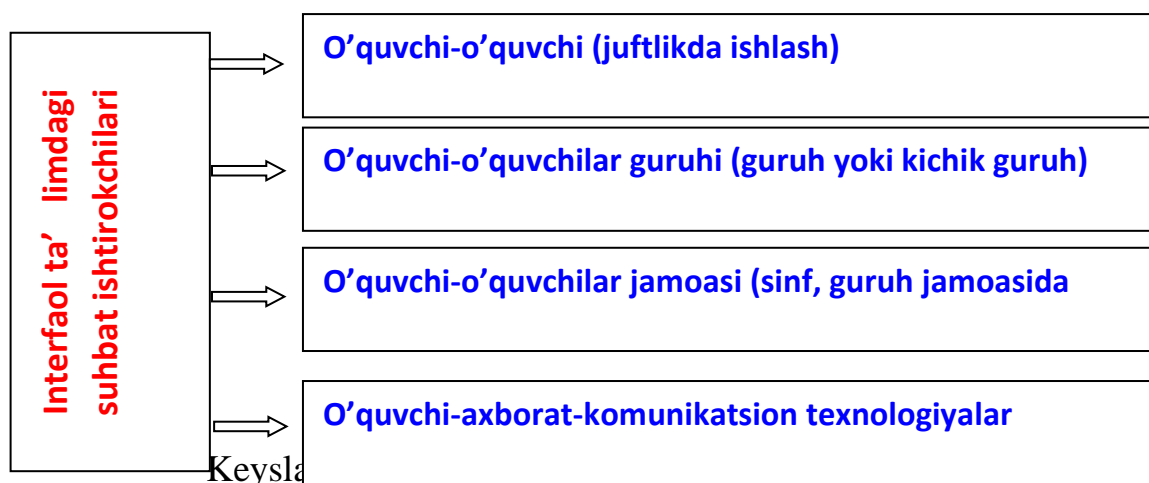

1-Keys

Ishchi aralashmasi tashqarida hosil qilinadigan ichki yonish real porshenli dvigatelining ideal sikli qisman kengayuvchi izoxorali sikl bo‘ladi va u quyidagi rasmda pV va Ts koordinatalarda tasvirlangan. Uni qahday tavsiflay olasiz.

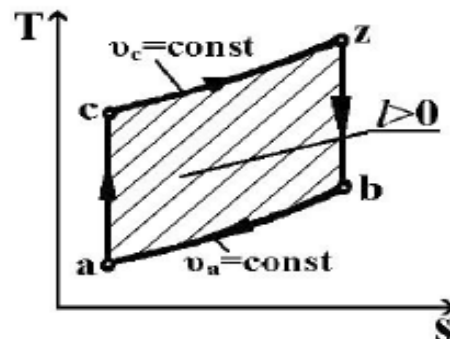
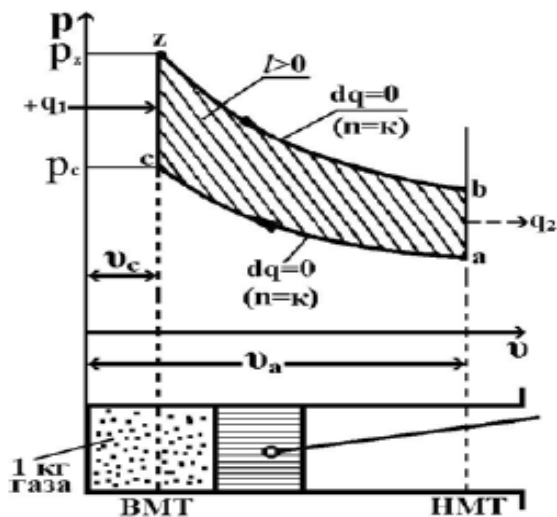

Savollar:

To'g'ri va to'la javobni ko'rsating	Javob
1. Issiqlik bo'yicha uzatiladigan siklga izoxorali sikl deb ataladi	1. Ixtiyoriy termodinamik protsess; 2. izoxorali protsess; 3. izobarali protsess.
2. Berilgan sikllar termik f.i.k.larini solishtiring:	$1. \eta_{t_{abcd}} = \eta_{t_{abc'd'}} < \eta_{t_{a'b'c'd'}};$ $2. \eta_{t_{abcd}} > \eta_{t_{abc'd'}} > \eta_{t_{a'b'c'd'}};$ $3. \eta_{t_{abcd}} < \eta_{t_{abc'd'}} < \eta_{t_{a'b'c'd'}}.$

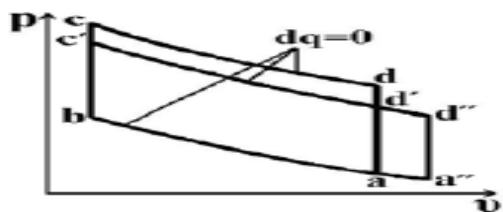

4. Quyidagi rasmda gazli qisman kengayuvchi ideal izobarali sikl pv va Ts koordinatalarda tasvirlangan. Qaralayotgan sikl qanday kechadi?

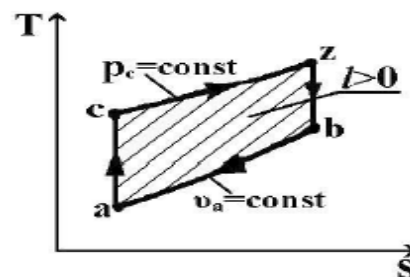
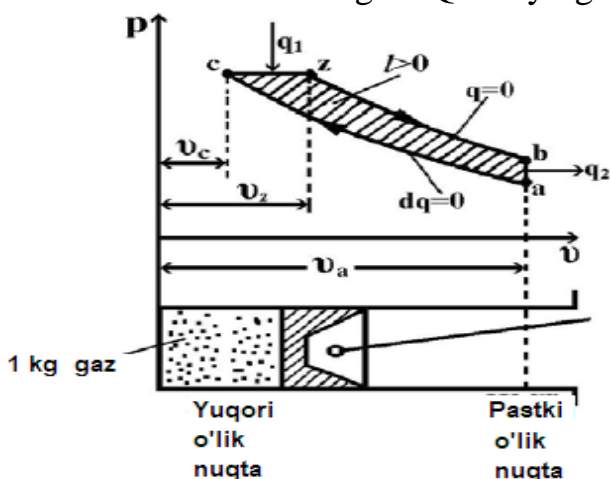

Tinglovchi uchun ko'rsatmalar

Sikllarni solishtirishni grafik metodga, ya'ni Ts diagrammalardagi yuzalarni solishtirmish metodiga ko'ra olib boramiz:.

Shartga ko‘ra siklda bajarilgan ish izobarik siklda bajarilgan ishni tavsiflovchi $A_1S_1Z_1B_1A_1$ yuza izoxorik siklda bajarilgan ishni tavsiflovchi aszba yuzaga miqdoran teng bo‘ladi.

Ts koordinatalar sistemasida $p=\text{const}$ chiziq $v=\text{const}$ chiziq ostida joylashadi, u holda aszba va $A_1C_1Z_1B_1A_1$ yuzalarning smiqdoran teng bo‘lishlari uchun Z_1-B_1 chiziqning $z-b$ yaiziqqa nisbatan o‘ngroqda joylashinini talab etadi. Ts - diagrammadan ko‘rinayaptiki, izobarik siklda uzatilgan q_{1p} issiqlik miqdori izoxorik siklda uzatilgan issiqlik miqdoriga nisbatan NbB_1FN yuzasiga teng bo‘lgan kattalikka ortiqdir, ya’ni

$q_{1p} > q_v$. Demak, $\eta_{iv} > \eta_{ip}$, chunki $\eta_i = \frac{l}{q_1}$, ya’ni izoxorali sikl bunday shartlarda izobarik siklga nisbatan foydaliroq bo‘ladi.

Keysni yechish jarayoni

1. Tinglovchilar keysni mohiyatini kichik guruhda muhokama qiladilar.
2. Grafikdagi bosim va hajm o‘rtasidagi bog‘lanishga asosiy etiborni qaratadilar.
3. Maksimal bosimlarning bir xilligi va termodinamik ishchi jismning izobarik siklda siqilish darajasi izoxorik sikldagiga nisbatan siqilish darajasi katta bo‘lishi qanday qurilmalardan foydalanish mumkinligini tahlil etadilar.

O‘qituvchining yechimi

Izobarik va izoxorik sikllarni solishtirishni maksimal bosimlarning bir xilligi va siklda bajarilgan ishlarining bir xil miqdorli $l_v = l_p = l$, termodinamik ishchi jismning balki va A_1 nuqtalarda bir xil ekaniga ko‘ra olib boramiz. Bu sikllarni pv - va Ts -koordinatalarda tasvirlaymiz.

Maksimal bosimlarning bir xilligi va termodinamik ishchi jismning balki va A_1 nuqtalarda bir xil ekanidan izobarik siklda siqilish darajasi izoxorik sikldagiga nisbatan siqilish darajasi katta bo‘lishi kerak.

2-Keys

Solishtirishni quyidagi: har ikki siklda hosil qilinadigan ishlarining bir miqdorli ($l_v = l_p = l$), termodinamik ishchi jismning balki va A_1 nuqtalardagi boshlang‘ich holatlari hamda sikllrdagi siqilish darajalari bir xil ($\varepsilon=\text{const}$) deb tanlangan shartlarga ko‘ra olib boramiz. Bu sikllarni pv - va Ts - koordinatalarda tasvirlaymiz (quyidagi rasm). Sikllarni solishtiring.

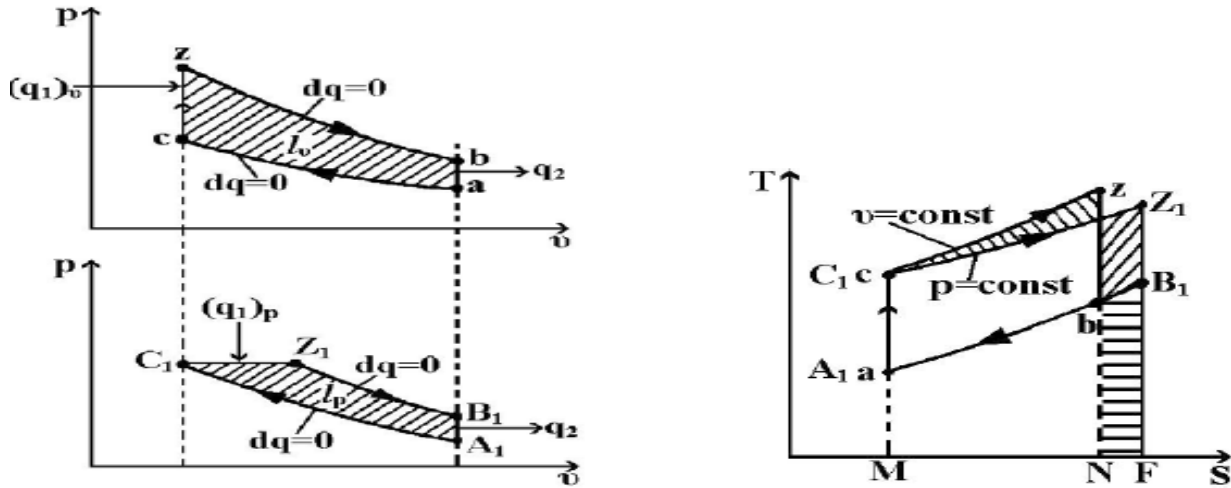

Savollar:

To'g'ri va to'la javobni ko'rsating	Javob
<p>1. Sikllarda bajarilgan ishlarni bir xil deb hisoblab, rasmda tasvirlangan sikllarning termik f.i.k.larini solishtiring:</p>	<ol style="list-style-type: none"> 1. $\eta_{t_{abcd}} > \eta_{t_{abc'd'}}$; 2. $\eta_{t_{abcd}} < \eta_{t_{abc'd'}}$; 3. $\eta_{t_{abcd}} = \eta_{t_{abc'd'}}$.
<p>2. Sikllarda bajarilgan ishlarni bir xil deb hisoblab, rasmda tasvirlangan sikllarning termik f.i.k.larini solishtiring:</p>	<ol style="list-style-type: none"> 1. $\eta_{t_{abcd}} > \eta_{t_{ab'c'd'}}$; 2. $\eta_{t_{abcd}} < \eta_{t_{ab'c'd'}}$; 3. $\eta_{t_{abcd}} = \eta_{t_{ab'c'd'}}$.

Tinglovchi uchun ko'rsatmalar

1. Keysning mohiyatini yetarlicha anglab oling.
2. Izojarayonlarning ketma-ketligiga e'tibor qaratadilar.

3. Termoelektr yurituvchi kuch xosil bo'lishi uchun ikki xil metall bo'lishi kerak. Nima uchun yarim o'tkazgichlarda ikki xil metall emas balki bir xil materialdan tayyorlangan p va n tip yarim o'tkazgichlar yetarli xalos.

Keysni yechish jarayoni

1. Tinglovchilar keysni mohiyatini kichik guruhda muhokama qiladilar.
2. Grafikdagi har bir kattalikning o'rni va vazifasini aniqlaydilar.
3. Nima sababdan p va V bir biri bilan uzviy bog'langanlik sababini topadilar.
3. Grafikdan kattaliklarning miqdoriy bog'lanishlarini aniqlaydilar.

O'qituvchining yechimi

Izoxorik siklda bajarilgan ishni tavsiflovchi aszba yuza, izobarik siklda bajarilgan ishni tavsiflovchi $A_1C_1Z_1B_1A_1$ yuzaga teng bo'lishi kerak, chunki shu holda ishlarning tenglik $l_v = l_p = l$ sharti bajariladi.

Ts diagrammadan ko'rinayaptiki, $p = \text{const}$ shartda siklga berilgan q_{1p} issiqlik miqdori $v = \text{const}$ shartda siklga berilgan q_{1v} issiqlik miqdoriga nisbatan BB_1 bDB yuzaga teng bo'lgan kattalikka kichik bo'ladi, ya'ni $q_{1v} > q_{1p}$, demak, $\eta_{tv} < \eta_{tp}$, chunki,

ya'ni $\eta_t = \frac{l}{q_1}$. Natijada izobarik siklning bunday shartlarda izoxorali siklga nisbatan foydali bo'lishi kelib chiqadi.

FOYDALANILGAN ADABIYOTLAR

1. U.B.Jo'rayev "Molekulyar fizika", Toshkent, "Voris nashriyoti", 2014-yil
2. O.M.Yoriyev, D.A.Karimov "Fizikaviy kimyo", Toshkent, "Tafakkur bo'stoni", 2013-yil.
3. A.P.Rimkevich "Fizikadan masalalar to'plami", Toshkent, "O'qituvchi", 2013-yil.
4. Dehqonova, O. Role of math knowledge in the process of laboratory works in physics.
5. Dehqonova, O. Q. (2020). Connectivity evaluation of physics and mathematics in secondary schools. Scientific reports of Bukhara State University, 4(3), 307-311.

DOI: <https://doi.org/10.5281/zenodo.11844727>

AVLONIYNING ASARLARIDAGI PEDAGOGIK G‘OYALARI

Zayniddinova Sevinch Jaloliddin qizi

Nizomiy nomidagi TDPU Professional ta’lim fakulteti

Tasviriy san’at va muhandislik grafikasi yo‘nalishi

202-bosqich talabasi

e-mail: szayniddinova199@gmail.com

ANNOTATSIYA: Ushbu maqolada marifatparvar olim, jadid adabiyotining yetuk vakillaridan biri, beqiyos asarlari va lirikasi bilan o‘zbek adabiyotida o‘chmas iz qoldirgan alloma Abdulla Avloniy hayoti va ijodi, hamda asarlari, ulardagi g‘oyaviy ma’no va ilgari surilgan g‘oyalar haqida so‘z yuritilgan. Abdulla Avloniy asarlarida ta’lim-tarbiya masalalarining o‘rni va bugungi kundagi ahamiyati haqida aytib o‘tilgan. Bundan tashqari Abdulla Avloniy asarlaridagi ilmiy pedagogik qarashlar va tarbiyaga bo‘lgan e’tibor va e’tirof haqida ham bir qancha ma’lumotlar ham keltirilgan.

KALIT SO‘ZLAR: Tarbiya, ta’lim, maktab, bilim, ma’rifat, mavzu, jadidchilik, maktab, pedagogika, saviya, ilm, tavsif, g‘oya.

ABSTRACT: In this article, the life and work of Alloma Abdulla Avloni, an enlightened scientist, one of the mature representatives of Jadid literature, who left an indelible mark in Uzbek literature with his incomparable works and lyrics, as well as his works, their ideological meaning and ideas put forward talked about. In the works of Abdulla Avloni, the role of education and its importance today is mentioned. In addition, some information about scientific pedagogic views and attention and recognition of education in the works of Abdulla Avloni is also presented.

KEY WORDS: Education, education, school, knowledge, enlightenment, subject, modernity, school, pedagogy, level, science, description, idea.

Uning pedagogik qarashlari bugungi kunda o‘zbek milliy maktabini yaratishda muhim ahamiyat kasb etadi. Avloniy ijodiy merosini chuqur o‘rganishga qiziqish ortib bormoqda. U insonga xos xulqni ikkiga yaxshi va yomonga ajrata-di. "Yaxshi xulqlar" deb nomlangan birinchi qismida u 31 fazilat, "Yomon xulqlar" deb atalgan ikkinchi qismda esa 20 illatga ta’rif beradi. O‘z mulohazalarini dalillash uchun Qur’on oyatlari va hadislardan, shuningdek, Arastu, Suqrot, Ibn Sino, Sa diy, Mirzo Bedil singari

mashhur mutafak-kirlarning fikrlarini keltiradi ar bir axloqiy katego-nyaga Har bir axloqiy katego-nyaga o‘z munosabatini bildirgach, o‘sha fikrning mazmunini ifodalovchi bayt yo biror maqol-hikmat ilova qiladi Avloniy "axloq ulamosi"ning qarashlari asosida insonlarning xulqlarini yaxshi va yomon xulqlarga ajratadi, bunga ularning nafs tarbiyasini asos qilib oladi. U yaxshi xulqlarga fatonat, nazofat, shijoat, intizom, vijdon, vatanni suyrak kabi fazilatlam kiritsa, g‘azab, shahvat, jaholat, safohat kabi illatlam yomon xulqning belgilari deb biladi. Avloniyning ma‘rifatparvarlik va milliy uyg‘onish g‘oyalari kuylagan dastlabki she‘rlari o‘zbek milliy uyg‘onish davri adabiyotining hamisha bebaho mulki bo‘lib qoladi. U bu turkumga mansub she‘rlarida o‘zbek mumtoz adabiyotidagi she‘riy shakllarni katta ijtimoiy mazmun, ma‘rifatparvarlik g‘oyalari, hajviy ruh va xalqona ohanglar bilan boyitdi Abdulla Avloniy bolalar uchun ham bir qancha she‘r va masallar yozgan. SHoir bu asarlarida maktab yoshidagi bolalarning fikr doirasini kengaytirish, ularda maktab va kitobga, mehnatga, tabiatga, Vatanga muhabbat uyg‘otishni maqsad qilib qo‘ygan. Uning ko‘pgina she‘rlari zamirida Vatanni sevish g‘oyasi yotadi. SHoir bu she‘rlarida Vatanni sodda va samimiy misralarda tasvirlaganki, faqat o‘sha 10-yillaming o‘rtalaridagina emas, balki bugungi maktab yoshidagi bolalar ham ulardan n katta estetik zavq olishlari mumkin. Darhaqiqat, shoir Vatani ta rifini boshlab, "Tog‘laridan konlar chiqar, Eralaridan donlar chiqar... Havosi o‘ta yoqumlik, Cho‘llari bor toshlik, qumlik, Toshkand emas, toshqand erur, Kesaklari gulqand erur", deya bolalarda ona diyorga katta mehr uyg‘otishga erishadi. Ma‘rifatchilik va ijtimoiy mavzu Avloniy she‘riyatida markaziy o‘rin egallaydi. SHoir ilm-fanning fazilat-larini zavq bilan kuylaydi. "Maktab", "maonf", "ilm", "fan" kabi tushunchalar shoir she‘rlarida ezgulikning betimsol ramzi, obrazi darajasiga ko‘tariladi, "jaholat" va "nodonlik" esa zulmat va yovuzlik timsoli sifatida talqin qilinadi Abdulla Avloniyning "Muxtasar tarixi anbiyo va tarixi Islom" asari ham mavjud. Ushbu asar boshlang iy maktablarning o‘quvchilariga mo‘ljallangan. Bu asar birinchi marta 1910 yilda Munavvarqori tomonidan Toshkentda II’in bosmaxonasida bosilgan. Mustaqillik yillarida esa Zokirxon Afzalov SHokirxon o‘g‘li tomonidan 1994 yilda "Fan" nashriyatida chop etilgan Risolada Odam alayhissalomdan Muhammad alayhissalomgacha o‘tgan payg‘ambarlarning qissalari va zuhuri islom zikr etilgan. Islom tarixi fanida payg‘ambarlar tarixi, payg‘ambarimiz Muhammad alayhissalomning hayotlari va Islom dini tarixi, shuningdek, ilk xalifalik davri tarixi uch bosqichda o‘rganiladi. Nasiruddin Rabg uziyning "Qissayi Rabg uziy", Alisher Navoiyning "Tarixi anbiyo vaIZ hukamo" asarlari payg‘ambarlar tarixiga oid bo‘lsa, Alixonto ra Sog‘uniyning "Tarixi Muhammadiysi ikkinchi va Rizoud-din ibn Faxrud-dinning "Xulafoi roshidin" asari uchinchi davrni o‘z ichiga oladi. Abdulla Avloniy asari mana shu uch davmi mujassam-lashtirgan. Adibning asosiy ko‘zlagan maqsadi millat kelajagi bo‘lgan

bolalarni boshlang'ich sinf-danoq qisqacha bo'lsa-da Islom tarixi bilan tanishtirish, diniy ma'rifatlarni oshirish, ularning qalblariga iymon nurini singdirish bo'lgan. Abdulla Avloniyning bu asan tahsinga sazovordir. U o'zbek xalqi madaniyati, ma'rifati bilan bir qator-da qo'shni afg'on xalqi ijtimoiy-siyosiy hayotida ham 1919-1920 yillarda muhim rol o'ynagan. SHo ro hukumatining Afg'onistondagi siyosiy vakili va konsuli vazifasini bajargan Abdulla Avloniy asarlar yozish bilan bir qatorda maktablar ochish, xalqni savodxon qilishi, o'zbek xotin-qizlarini o'qitish, o'qituvchilar va ziyoli kadrlar tayyorlash bilan shug'ullanadi. U

1923-24 yillarda eski shahardagi xotin-qizlar va erlar maorif bilim yurtlari mudiri, 1924-29 yillarda Toshkent harbiy maktabida o'qituvchi, 1925-34 yillarda O'rta Osiyo Kommunistik universiteti, O'rta Osiyo Qishlok xo'jaligi maktabida, O'rta Osiyo Davlat universitetida dars beradi. Pedagogika fakultetining til va adabiyot kafedrasida professori va mudir bo'lib ishladi. U 1933 yilda o'zbek maktablarining 7-sinfi uchun "Adabiyot xristomatiyasi" tuzib, nashr ettirdi. Abdulla Avloniy o'z asarlarida "Hijron", "Nabil", "Indamas", "SHuhrat", "Tang-riquli", "Surayyo", "SHapaloq", "CHol", "Ab", "CHigaboy", "Abdulhaq" taxalluslari bilan tanqidiy va ilmiy maqola, 4000 misradan ortiq she'r ijod qilgan Avloniy 1927 yilda "Mehnat qahramoni unvoni bilan taqdirlandi. 1930 yilda unga "O'zbekiston xalq maorifi zarbdori" faxriy unvoni berildi. Hozirda mustaqil O'zbekistonimizda Abdulla Avloniy nomida bir qator maktablar bor. O'zbekiston Yozuvchilar uyushmasi bolalar adabiyoti bo'yicha uning nomida mukofot ta'sis etgan. Toshkent ko'chalaridan biri, Respublika o'qituvchilar malakasini oshirish markazi va mahallalardan biri uning nomida. Respublika o'qituvchilar malakasini oshirish markazida Abdulla Avloniy muzeyi tashkil qilingan.

Yetuk olim vapedagog o'z davrida Abdulla Avloniy o'zining yangi jadid harakatlari pedagogik qarashlari orqali ta'lim va fan sohasi hamda dars jarayoniga bir qancha o'zgarish va yangilanishlar olib kirdi desak mubolag'a bo'lmaydi. Uning pedagogik qarashlari asosida maktab va oliy ta'lim muassasalari o'qituvchilari o'rtasida interaktivlik, faollik, o'zaro hurmat va tarbiya masalalariga o'z yechimini topadi Abdulla Avloniy yozgan bir qancha pedagogik asarlarida ham tarbiya va odob-axloq tamoyillari va ta'lim sohasiga jiddiy e'tibor beradi. Ushbu maqola davomida biz Abdulla Avloniy pedagogik qarashlari hamda uning asarlaridagi tarbiya masalasini o'rganamiz. oeten.uz

Milliy istiqbolga erishib, har tomonlama taraqqiy topib borayotgan jamiyatimiz ma'naviyatini yanada rivojlantirishda millatimiz tarixini o'zida badiiy aks ettirgan tarixiy badiiy hamda ilmiy asarlarning alohida o'limi bor. Ozbek adabiyoti bunday asarlarga boydir. Ular yosh avlodni barkamol qilib voyaga etkazishda muhim ahamiyat kasb etadi. Bu jihatdan, taniqli o'zbek adibi Abdulla Avloniyning maktab uchun yaratgan to'rt qismdan iborat "Adabiyot yoxud milliy she'rlar" hamda "Birinchi

muallim", "Turkiy guliston yoxud axloq" "Ikkinchi muallim", "Maktab gulistoni" kabi darslik va o'qish kitoblan ham xarakterli bo'lib, yaxlit bir tadqiqot uchun manba bola oladi. Ayniqsa, uning ilk savod chiqarishda bilim va tushunchalarni bolalar ongiga sodda va tushunarli yetkazishi alohida e'tiborni tortadi. Shuni inobatga olib, bu asarlarni jiddiy o'qib chiqish va unda ilk darslikka xos tuzilmani, g'oyaviy to'liqlikni kitoblardagi o'ziga xos xususiyatlarni o'rganib chiqish zarur Avloniyning «Ikkinchi muallim» kitobi «Birinchi muallim» kitobining uzviy davomidir. Biz birinchi kitobini, shartli ravishda, alifbe deb, ikkinchi kitobini xrestomatiya deb atasak joiz bo'lar, desak xato bo'lmas Kitob maktabni olqishlovchi she'r bilan boshlanadi:

Maktab sizi inson qilur,
Maktab hayot ehson qilur,
Maktab g'ami vayron qilur,
G'ayrat qilib o'qing, o'g'lon!
Maktabdadur ilmu kamol,
Maktabdadur husnu jamol,
Maktabdadur milliy xayol,
G'ayrat qilib o'qing, o'g'lon!

Bu sherda Avloniy maktabni insonning najot yo'li, hayotning gulshani, kishilarni kamolot sari safarbar qiluvchi kuch, deb maqtaydi. Abdulla Avloniyning pedagogikaga oid asarlari ichida «Turkiy guliston yoxud axloq» asari XX asr boshlaridagi pedagogik fikrlar taraqqiyotini o'rganish sohasida katta ahamiyatga molikdir «Turkiy guliston yoxud axloq» asari axloqiy va asari axloqiy va talimiy tarbiyaviy asardir. Asarda insonlarni yaxshilikka chaqiruvchi, yomonlardan qaytaruvchi» bir ilm-axloq haqida fikr yuritiladi. Abdulla Avloniy pedagog sifatida bola tarbiyasining roli haqida fikr yuritib «Agar bir kishi yoshligida nafi buzulib, tarbiyasiz, axloqsiz bo'lib o'sdimi, allohu akbar, bunday kishilardan ishildan yaxshilik kutmoq yerdan turub yulduzlarga qo'l uzatmak kabidur», - deydi. Uning fikricha, bolalarda axloqiy xislatlarning tarkib topishida ijtimoiy muhit, oilaviy sharoit va bolaning atrofidagi kishilar g'oyat katta ahamiyatga ega. O'zbek pedagogikasi tarixida Abdulla Avloniy birinchi marta pedagogikaga «Pedagogiya», ya'ni bola tarbiyasining fanidir», deb ta'rif berdi. Tabiiy bunday ta'rif Avloniyning pedagogika fanini yaxshi bilganligidan dalolat beradi. Abdulla Avloniy bola tarbiyasini nisbiy ravishda quyidagi to'rt bo'limga ajratadi:

1. «Tarbiyaning zamon».
2. «Badan tarbiyasi».
3. «Fikr tarbiyasi».
4. «Axloq tarbiyasi haqida hamda uning ahamiyati to'g'risida fikr kiritiladi».

«Tarbiyaning zamon bo'limida tarbiyani yoshlikdan berish zarurligini, bu ishga hammani: ota-ona, muallim, hukumat va boshqalarning kirishishi

kerakligini ta'kidlaydi. «Al-hosil tarbiya bizlar uchun yo hayot-yo mamot, yo najot-yo halokat, yo saodat-yo falokat masalasidir» deb uqtiradi, Avloniy Tarbiya xususiy ish emas, milliy, ijtimoiy ishdir. Har bir xalqning taraqqiy qilishi, davlatlarning qudratli bo'lishi avlodlar tarbiyasiga ko'p jihatdan bog'liq, deb hisoblaydi adib. Tarbiya zuriyat dunyoga kelgandan boshlanib, umrning oxiriga qadar davom etadi. U bir qancha bosqichdan -uy, bog'cha, maktab va jamoatchilik tarbiyasidan tashkil topgan. Avloniy tarbiyaning doirasini keng ma'noda tushunadi. Uni birgina axloq bilan chegaralab qo'ymaydi. U birinchi navbatda bolaning sog'ligi haqida g'amxo'rlik qilishi lozimligini uqtiradi. Avloniyning fikricha, sog'lom fikr, yaxshi axloq, ilm-ma'rifatga ega bo'lish uchun badanni tarbiya qilish zarur. «Badanning salomat va quvvatli bo'lmog'i msonga eng kerakli narsadir. Chunki o'qumoq, o'qutmoq, o'rganmoq va o'rgatmoq uchun insonga kuchli, kasalsiz jasad lozimdin». Abdulla Avloniy badan tarbiyasi masalasida bolani sog'lom qilib o'stirishda ota-onalarga murojaat qilsa, bolani fikr tomondan tarbiyalashda o'qituvchilarning faoliyatlariga alohida e'tibor beradi. «Turkiy guliston yoxud axloq» kitobi ma'rifatparvarlik g'oyalarini targ'ib qiladi. Abdulla Avloniy kitobda ilm to'g'risida bunday deydi: «Ilm dunyoning izzati, oxiratning sharofatidir. Ilm inson uchun g'oyat oliy, muqaddat bir fazilatdur. Zeroki, ilm bizga o'z ahvolimizni, harakatimizni oyina kabi ko'rsatur. akabi ko'rsatur. Zehnimizni, fikrimizni qilich kabi o'tkur qilmoq, Ilmsiz inson mevasiz daraxt kabidur...». Avloniy ilmni umuman emas, balki uning amaliy va hayotiy foydalarini aytib, «Bizlarni jaholat, qorong'ulikdan qutqarur. Madaniyat insoniyatni ma'rifat dunyosiga chiqarur, yomon fe'llardan, buzug' ishlardan qaytarur, yaxshi xulq va odob sohibi qilur... Alhosil butun hayotimiz, salomatimiz, saodatimiz, sarvatimiz, maishatimiz, himmatimiz, g'ayratimiz, dunyo va oxiratumiz ilma bog'lidu»

Adibning obrazli ifodasiga ko'ra, ilm bamisoli bodomning ichidagi mag'iz. Uni qo'lga kiritish uchun mehnat qilish, yani chaqib uni po'chog'idan ajratib olish kerak. U ilmning jamiyat taraqqiyotidagi rolini yaxshi tushunadi. Shuning uchun ham u, yoshlarni ilm sirlanni bilishga, hodisalar mohiyatini yechishga, kitob mutolaa qilishga chaqiradi. Uning fikricha, ilm agar jamiyat manfaatiga xizmat qilmasa, xalq farovonligi yo'lida qo'llanmasa, u o'likdir. A Avloniy o'z ilmini mini amalda qo'llay oladigan kishilarga yuksak baho beradi, ularni asarining «Yomon xulqlar qismi 18 bobdan iborat. Muallif insonning bunday xulqlarini «saodati adabiyadan mahrum, hayoti jovidonimiz uchun masum bo'lgan axloqi zamimalar...» deb ataydi. A. Avloni kishilarning ham ijobiy xuldarini, ham salbiy xulldanni bayon qilib, kitobxonlar mulohazasiga havola qiladi. U «Bu sanalgan yomon xulqlarning fanoliqlarini, yuqorida sanagan yaxshi xulqlarning go'zalligini insof muvozanasi ila o'lchab, vijdon muhokamasi ila tahqiqlab, yaxshilarini tinglab amal qilmak yomonlarini onglab, hozir qilmak lozindur», deydi A. Avloniy qazabning ikki xil xususiyatini bayon qiladi. Biri

dushmandan o'zini, millatini mudofaa qilishda insonning qazabi muhim ahamiyatga ega bo'lsa, ikkinchisi birovni jabr-zulm yo'li bilan ishlatish, odamlarga sovuq muomilasi bilan dahshat solishdan iborat bo'lgan salbiy xususiyatdir. hilm -yumshoq tabiatlilik bilangina g'azabning oldini olish mumkin. A. Avloniy bu haqda Imom Shofe i havzratlarining so'zlarini keltiradi: «Qilich va nayza ila hosil bo'lmagan ko'p ishlar yumshoqlik va muloyimlik ila hosil bo'lur, azabning zarari egasiga qaytur», - demishlar. A. Avloniy asaming «Yomon xulqlar» qismida qismida yana bir nihoyatda muhim masalaga e'tiborni qaratadi. Bu «Jaholat» va «Aqsomi jaholat» boblaridir. Jaholat nodonlikdan, ilmsizlikdan hosil bo'ladi. Insoniyatning eng g'addor dushmani jaholatdir. Asar muallifi jaholatni ikki qismga ajratadi: biri «jahli bosit» («oddiy jaholat»), ikkinchisi «jahli murakkab». «Jahli bosit» kasaliga muhtalo bo'lganlari biror narsani bilmaydilar va bilmaslikdilarini e'tirof etadilar. Bularning avomi nisbatan oson, ulami o'qitish, o'rgatish bilan bu maarazdan foruh qilish mumkinkabi bir qancha odob-axloq masalalariga o'z asarlarida jiddiy e'tibor qaratgan.

Birinchi muallim 1909-yilda yozilgan Boshlang'ich sinf o'quvchilari ga mo'ljallangan o'zbek tilida yengil usulda yozilgan alifbo risolasi. ikkinchi muallim 1912-yilda yozilgan. Birinchi muallimning mantiqiy davomi sifatida boshlang'ich sinf o'quvchilariga alifbodan so'ng o'qish uchun mo'ljallangan ochiq til va oson uslubda yozilgan axloqiy hikoyalar adabiy she'rlar bilan ziynatlangan o'qish kitobidir. Ikkinchi muallim 1912-YILDA YOZILGAN. Birinchi muallimning mantiqiy davomi sifatida boshlang'ich sinf o'quvchilariga alifbodan so'ng o'qish uchun mo'ljallangan ochiq til va oson uslubda yozilgan axloqiy hikoyalar adabiy sherlar bilan ziynatlangan oqish latobidir Turkiy guliston yoxud axloq 1913-YILDA YOZILGAN Yuqori sinf o'quvchilari uchun mo'ljallangan insonlarni yaxshilikka chaqiruvchi yomonlikdan qaytaruvchi bir ilm, axloq kitobidir. Maktab gulistoni Maktab gulistoni 1916-YILDA YOZILGAN Ikkinchi sinfdan boshlab o'qiladigan adabiy va axloqiy hikoyalar va she'rlar to'plami YILDA YOZILGAN Ikkinchi sinfdan boshlab o'qiladigan adabiy va axloqiy hikoyalar va she'rlar to'plami.

Muxtasar tarixi anbiyo va tarixi islom 1913-yil o'zbek adabiyoti tarixidagi oxirgi namunasi hisoblanib, uchunchi hisoblanib, va to'rtinchi sinflar uchun mo'ljallangan payg'ambarlar tarixi haqida, yosh avlodni haq yo'liga chorlash va e'tiqodlarni shakllantirishga xizmat qiluvchi darslikdir.

Tarbiya biz uchun yo' hayot, yo' mamot, yo' najot, yo' halok at, yo' saodat, yo' falok at masalasidir. Dunyoning sodiq do'stlar ila suhbat qilmoqdadin iborat. Axloqiy talimiy asarlar darsliklar yozib o'zbek ma'rifatchiligida sezilarli iz qoldirgan, milliy uyg'onish davri adabiyotining maydonga kelishi va rivojiga katta hissa qo'shgan ABDULLA AVLONIY ijodi bugun ham ham manaviyatimizni manaviyatimizni boyitishga xizmat qilib kelmoqda.

Foydalanilgan adabiyotlar ro‘yxati:

1. Shavkat Mirziyoyev. Adabiyot va san’at, madaniyatni rivojlantirish- xalqimiz ma’naviy olamini yuksaltirishning mustahkam poydevoridir. “Xalq so‘zi”, 2017- yil 4-avgust .
2. Shavkat Mirziyoyev. O‘qituvchi va murabbiylar – yangi O‘zbekistonni barpo etishda katta kuch, tayanch va suyanchimizdir. O‘qituvchi va murabbiylar kuniga bag‘ishlangan tantanali marosimdagi tabrigi,” Xalq so‘zi”, 2020-yil 1-oktyabr. № 207. (7709) 3-bet
3. Абдулла Авлоний. Танланган асарлар. 2 жилдлик. 2-жилд. Тошкент "Маънавият" 2006.
4. Mamasoli Jumaboyev . O‘zbek va chet el bolalar adabiyoti. Toshkent - "O‘ZBEKISTON" – 2003
5. Ulug‘bek Dolimov. "Milliy uyg‘onish pedagogikasi" «NOSHIR» TOHIKENT – 2012
6. Norboy o‘g‘li, H. F. (2023). Umumiy o‘rta ta’lim muassasalarini boshqarishda raqamli texnologiyalardan foydalanish mexanizmlarini takomillashtirish: 1-SON 1-TO‘PLAM IYUL 2023 yil. Ta’lim innovatsiyasi va integratsiyasi, 1(1), 276-281.
7. Inoyatova, Z., Karomatova, D., Adilova, M., & Khakimov, F. Improving the mechanisms of using digital technologies in the management of general secondary education institutions.
8. Hayitov, A., & Abdurasulova, F. (2022). Interfaol metodlar asosida boshlang‘ich sinflar darslarini samarali tashkil etish usullari. Science and innovation, 1(B7), 598- 604.

DOI: <https://doi.org/10.5281/zenodo.11844972>

EMPOWERING YOUNG MINDS: DIVERSE METHODS FOR TEACHING ENGLISH

Rajabova Niginaxon Raxmatullayevna

2-year student Fergana State University, Republic of Uzbekistan

niginarajabova764@gmail.com

ORCID ID 0009-0003-1410-7597

ANNOTATION

This article explores innovative strategies for teaching English to young learners, emphasizing the importance of engaging and motivating students through diverse methods. The IMRAD structure is used to present the findings systematically, with a focus on the introduction of new teaching styles, the implementation of specific activities, and the resulting benefits observed in student engagement and learning outcomes.

Key words: *English language teaching, young learners, interactive learning, Total Physical Response (TPR), storytelling, drama, digital tools, gamification, Task-Based Learning (TBL), student engagement, innovative strategies.*

АННОТАЦИЯ

В этой статье исследуются инновационные стратегии преподавания английского языка юным ученикам, подчеркивая важность вовлечения и мотивации учащихся с помощью различных методов. Структура IMRAD используется для систематического представления результатов с акцентом на внедрение новых стилей преподавания, реализацию конкретных мероприятий и получаемые в результате преимущества, наблюдаемые в вовлеченности учащихся и результатах обучения.

Ключевые слова: *Преподавание английского языка, юные ученики, интерактивное обучение, Total Physical Response (TPR), рассказывание историй, драма, цифровые инструменты, геймификация, обучение на основе задач (TBL), вовлечение учащихся, инновационные стратегии.*

INTRODUCTION

Teaching English to young learners poses unique challenges and opportunities. Traditional methods, often characterized by rote memorization and passive learning, are increasingly seen as inadequate in fostering comprehensive language acquisition and sustaining students' interest. Modern educational theories stress the importance of interactive, student-centered approaches that not only make learning more effective but also more enjoyable. Key points include:

- **Interactive and Play-Based Learning:** Leveraging games and play to make learning fun and engaging.
- **Storytelling and Drama:** Using narratives and performance to develop language skills and stimulate creativity.
- **Digital Tools and Gamification:** Incorporating technology to make learning interactive and enjoyable.
- **Task-Based Learning (TBL):** Engaging students in practical tasks that require the use of English in real-world scenarios.

Young learners are naturally curious and active, and they benefit significantly from teaching methods that engage their senses, emotions, and intellect. Traditional methods may not fully leverage these attributes, potentially leading to disengagement and limited language retention. On the other hand, interactive and dynamic teaching approaches can harness children's natural propensity for play, imagination, and social interaction, making the learning process more natural and effective.

Motivation is a critical component in the language learning process, particularly for young learners. Effective strategies to enhance motivation include the incorporation of play-based learning, which transforms language acquisition into an enjoyable activity rather than a chore. Games, songs, and interactive activities can make learning English fun, thereby increasing students' intrinsic motivation to learn.

Moreover, creating a positive and supportive learning environment is essential. Teachers can motivate students by recognizing their efforts, celebrating their successes, and providing constructive feedback. This positive reinforcement helps build students' confidence and encourages them to take risks and experiment with the language, which is crucial for language development.

MATERIALS AND METHODS

Recent educational paradigms emphasize the need for dynamic and interactive teaching methods. This section describes the specific strategies implemented and the rationale behind their selection.

Total Physical Response (TPR) is a method where students respond physically to language input, helping to cement understanding through action. This approach is particularly effective for young learners as it combines physical movement with language learning, making it memorable and engaging. TPR helps in developing listening skills and comprehension as students learn to associate words and phrases with physical actions (Asher, 1969).

Storytelling and Drama: integrating stories and drama activities into the curriculum enhances listening skills, pronunciation, and cultural awareness. Storytelling captivates young learners' imagination, making the language more relatable and easier to remember. Drama activities encourage students to use English in expressive and creative ways, fostering both language skills and emotional intelligence. These methods promote deep emotional and cognitive involvement, which can significantly boost language acquisition (Wright, 2008).

Digital Tools and Gamification: utilizing platforms like Duolingo and Kahoot! to incorporate game elements into learning has shown to increase student engagement and motivation. These digital tools provide interactive and adaptive learning experiences, offering instant feedback and rewards that keep young learners motivated. The integration of technology in language learning aligns with students' digital literacy, making learning more relevant and accessible (Eren, 2020).

Task-Based Learning (TBL) engages students in practical tasks that require the use of English in real-world scenarios. TBL helps students develop critical thinking and problem-solving skills, essential for real-world communication. By focusing on meaningful tasks, students see the practical application of their language skills, which enhances their motivation and retention (Ellis, 2003).

RESULTS AND DISCUSSION

Implementing these strategies has shown promising results in various educational settings. This section presents the observed outcomes and discusses their implications.

Total Physical Response (TPR): studies indicate that TPR can significantly improve vocabulary retention and comprehension in young learners. The physical movement associated with TPR helps students remember new words and phrases more effectively than traditional methods. Furthermore, TPR promotes active learning, which keeps students engaged and reduces the monotony of passive learning (Richards & Rodgers, 2014).

Storytelling and Drama: storytelling and drama have been linked to enhanced listening skills, better pronunciation, and increased cultural awareness. These methods provide a holistic approach to language learning, engaging multiple senses and

promoting deep emotional and cognitive involvement. The narrative context of storytelling helps students understand and remember vocabulary and grammar in a meaningful way (Pinter, 2017).

Digital Tools and Gamification: research by Eren (2020) demonstrates that students using gamified language apps show higher levels of engagement and improved language skills compared to those using traditional methods. These tools make learning more fun and interactive, which is particularly important for maintaining the interest and motivation of young learners. The instant feedback and rewards provided by these apps encourage students to practice more frequently and take ownership of their learning.

Task-Based Learning (TBL) helps students develop practical language skills that are directly applicable in real-world situations. It also encourages collaborative learning and communication, fostering a sense of community and mutual support among students. TBL activities often require students to work together to solve problems or complete projects, which enhances their ability to use English in social and academic contexts (Nunan, 2004).

By shifting away from conventional teaching methods and embracing these innovative approaches, educators can create a more stimulating and effective learning environment. This transformation can lead to higher student achievement and a more positive attitude towards language learning.

CONCLUSION

The role of the teacher in the modern classroom is pivotal. Employing diverse methods to teach English not only makes learning more engaging for young learners but also enhances their overall language proficiency. Teachers who adapt to these new strategies can better meet the needs of their students, fostering a love for learning and improving educational outcomes.

As educators continue to explore and implement these innovative approaches, the future of English language teaching looks promising. It is essential to recognize that teaching is not merely about imparting knowledge but about inspiring and motivating students to discover their potential. Teachers who embrace interactive and dynamic methods can create a learning environment that is both supportive and challenging, encouraging students to take ownership of their learning journey.

Moreover, the integration of technology and digital tools in the classroom offers exciting possibilities for personalized and adaptive learning experiences. These tools can cater to the diverse needs and learning styles of students, ensuring that each child can progress at their own pace and achieve their full potential.

The importance of professional development for teachers cannot be overstated. Continuous training and education are crucial for teachers to stay updated with the latest pedagogical trends and technological advancements. By investing in their professional growth, teachers can refine their teaching practices and better support their students' learning needs.

In conclusion, the critical importance of effective teaching in shaping young minds underscores the need for innovative and diverse teaching strategies. By adopting these approaches, teachers can create a vibrant and engaging learning environment that not only improves language proficiency but also fosters a lifelong love for learning. The future of English language teaching is bright, and with dedicated and passionate educators at the helm, young learners can look forward to a dynamic and enriching educational experience.

REFERENCES:

1. Asher, J. J. (1969). The total physical response approach to second language learning. *The Modern Language Journal*, 53(1), 3-17. doi:10.1111/j.1540-4781.1969.tb04552.x
2. Ellis, R. (2003). *Task-based language learning and teaching*. Oxford University Press.
3. Eren, O. (2020). Gamification and its effect on student engagement and motivation in English language learning. *Educational Technology & Society*, 23(2), 1-14.
4. Nunan, D. (2004). *Task-based language teaching*. Cambridge University Press.
5. Pinter, A. (2017). *Teaching young language learners*. Oxford University Press.
6. Richards, J. C., & Rodgers, T. S. (2014). *Approaches and methods in language teaching* (3rd ed.). Cambridge University Press.
7. Wright, A. (2008). *Storytelling with children*. Oxford University Press.

DOI: <https://doi.org/10.5281/zenodo.11845332>

ОСНОВНЫЕ ФУНКЦИИ СФЕРЫ ЖУРНАЛИСТИКИ И ЗАДАНИЯ

Раъно Каримова Музаффаровна

УзГУМЯ.Международная журналистика

***Аннотация.** В данной статье речь идет об основных функциях и задачах сферы журналистики. Слово идет. Сегодня внимание к сфере журналистики возрастает. наблюдается. Свобода – право каждого журналиста. Вопрос в том, как понимать и реализовывать, при этом, конечно, речь идет о правовых гарантиях, правовых аспектах, защите от определенных политических структур, экономической свободе. Сфера журналистики развивается, и в ней есть свобода. В статье приведены тому примеры.*

***Ключевые слова:** общество, свобода слова, пресса, средства массовой информации, журналист, независимое, социальное, демократическое общество.*

Слово журналистика происходит от арабского слова «табаа» (печатать). означает «печатная продукция». То есть в печати организовать журналистику всей выпускаемой и воспроизводимой продукции достаточно. Основная часть этой юмалистики временная, точнее периодическая. составляет журналистику. Оно постоянно в течение длительного времени, периодически являются выдающимися журналистскими публикациями. "СМИ" наряду с этим термином также используется термин журналистика. Это слово происходит от французского слова «journal», что означает «ежедневно». означает Термин журналистика, в свою очередь, используется в нескольких значениях:

- 1) Собирать социальную информацию и использовать ее в журналистике, радио, телевидении и деятельность, связанная с распространением другими способами;
- 2) Сумма печатной продукции и средств массовой информации. То есть сумма журналистских публикаций;
- 3) Выпуск журналистики СМИ, им богатая профессия, связанная с подготовкой материалов;
- 4) Журналистика и деятельность средств массовой информации внутренняя. Используется как наука, изучающая свои законы.

Мы имеем в виду социальные задачи юмалистики. Постоянный и юридическая деятельность, ее цели и направления мы понимаем. Различные взгляды на социальные задачи юмалистики. есть. В. И. Ленин определил социальные задачи журналистики как «коллективную пропаганду, коллективный пропагандист и коллективный организатор». Это определение широкое, приобретающее окраску закона в деятельности коммунистической журналистики. на его классово-партийную точку зрения основано и ограничено. Илло юмалистика его функция лишь продвигать и продвигать идею, как утверждалось выше непредвзятая, объективная социальная информация от общественности к общественности доставка. Следовательно, это задача юмалистики. ограничивать его — ошибка. Современный российский журналист Е.П. Прохоров в своем «Введении в теорию журналистики» («Введение в теоретический и публицистический». М., 1980) в книге «Социальная юриспруденция». социальные, идеологические, культурно-просветительские и прямые задачи Это зависит от организации.

Если мы посмотрим на сферу журналистики, то мы в первую очередь в Узбекистане. Насколько процветала наука и просвещение в средние века, при наших предках чем больше мы гордимся, тем больше того стоят великие наследства, оставленные учеными надо помнить, что забота о зенице своего ока – это и долг, и обязанность. Центр знаний и просвещения сложился в средние века в эпоху ханства и Чар. Мы станем свидетелями того, что оно остановилось ко времени России. Но русские Во время его правления на поле боя появились интеллектуалы, то есть великие джаиды. он существует для того, чтобы просвещать людей об их свободе, мире и о том, что будущее – только в знании и просвещении. образовательные, естественные и социальные науки они доставляли народу науку и просвещение через газеты, журналы, театр, для этого они были способны противостоять любым бедам, препятствиям, трудностям и невзгодам.

СМИ- очень локализованы, ориентированы в основном на конкретный регион. публикации. Их деятельность ограничивается одним из СМИ: газета, радио, телевидение или интернет-ресурс. Это именно тот тип сегодня полностью отражает то, что читатели называют «традиционными новостями». Что касается подхода, то в этой категории обычно это 1-2 уровня, описанные ранее. не должен превышать.

Гипермедиа - этот жанр журналистики представляет свое содержание. не ограничивается одной медиаплатформой. Например, печать. интернет-газета, издаваемая в печатном виде. Они часто имеют понятие «мультимедиа». понимается подпредставление информации в визуальном, звуковом,

графическом и текстовом материале сочетание других средств действия. Интеграция в гипермедиа, соответственно, осуществляется на всех трех уровнях.

Трансмедиа- это спорный жанр, споры не утихают и по сей день. Собственный по сути, лишь частично медиа-свойства и в социальные сети с функциями (один из примеров трансмедиа) образовательные, естественные и социальные науки уделяется особое внимание. В данном случае вызывает сомнение сама информативность контента. взят под контроль, потому что его создают и редактируют журналисты, а не большинство в ряде случаев он был склонен к более коммуникативным (разговорным) средствам сообщения пользователи вовлекаются. Кроме того, у многих экспертов есть свои собственные из сферы одной журналистской деятельности с точки зрения функциональности и практического применения такая медиа-платформа, которая выходит, воспринимается как серьезная новость они призывают не делать этого. В конце концов, трансмедиа — это не только публицистика для пользователей. работы, но и реклама, развлекательный контент и многое другое достаточно. Журналист – это не просто репортер новостей. И диктор, и репортер делают это. тоже сделаю это. Конечно, и журналистика, и журналистика являются частью журналистики. Какое-то событие, общественно-политическая или культурно-экономическая проблема комментируя социальный резонанс, возникший после анонса, редактирования, интерпретация, анализ, обсуждение, даже если это считается работой публициста, публицистики помните, что он стоит на фундаменте журналистики давайте не будем это вынимать.

Работа журналистики и средств массовой информации в нашей республике совершенствование, демократизация своей деятельности .В результате работ повышается имиджевая социальная функция нашей журналистики. развивается и становится все красочнее. Наши газеты и журналы, радио Наши передачи и телешоу предоставляют мировые новости, а также огромные социально-политические, экономические и.В связи с этим выявляются духовно-духовные изменения. есть еще недостатки, многие журналистские издания, радио.Имеются случаи односторонности и однородности в сфере радиовещания и телевидения. Но наша журналистика постепенно избавляется от этих недостатков. Уделяет внимание выполнению своих социальных обязанностей. Это социальное.Важно знать суть задачи и ее требования главная задача журналиста.

Выше мы упоминали, что одной из главных социальных задач журналистики является ее особенность отражения общественной жизни, т.е. социальная функция образа мы видели. Но журналистика просто записывает жизнь. не ограничено, а является внутренним по отношению к фактам, событиям и событиям в жизни раскрывает суть, объясняет учащимся, анализирует,

оценивает, делает выводы, одобряет или отрицает. То есть, данное выше в определении журналистики - журналистика социальна понятия, которые он знает (в смысле обучения) и исследует жизнь составляет основу второй главной социальной задачи журналистики. Журналистика описывает события общественной жизни вместе с этим фактом и также необходимо проанализировать происшествие. Следовательно, вторая часть журналистики Основная социальная функция – анализ. Образ журналистики социален. его задача – отразить верхние, видимые слои общественной жизни Если он затрагивает верхний слой сознания, анализ является социальной задачей. оно отражает глубокие слои общественной жизни и человека воздействует на глубокие слои сознания. Это через социальный долг Студенты факультета журналистики изучают факты, события и происшествия из жизни. раскрывает причины, объясняет, интерпретирует, дает знания, мир информирует, снабжает необходимым опытом. Помните о юмалистике. Подобно социальной задаче деяния, эта социальная задача является также социальной, политической, хозяйственно-производственной и культурно-духовной жизнью общества. закрывает боковые стороны. Это социальный аспект общественной жизни. нет поля, в котором бы не участвовала задача. Юмалистический анализ социальная миссия – решение важных проблем общественно-политической жизни в поиске, совершенствовании экономических и производственных процессов, играет важную роль в дальнейшем развитии культурной и духовной жизни.

Разумеется, любое сообщение или новость, появившаяся в прессе, не анализируется. Потому что хоть оно и было распространено среди публики, оно осталось вне внимания общественности. он может. Но на момент выхода новости многие это не заметили. а остальное сильно в паблице под влиянием новости о другом событии может создать резонанс. Объяснение деталей социального резонанса общественности надо дать. Независимое исследование провели узбекские журналисты. правовая грамотность населения в обмен на освещение проблем нашего общества. Это вопрос развития. Это выявляет коллективную мысль нашей молодежи. оказывает положительное влияние на разум. Например, сенатор и свадьба, которая состоялась недавно. О конфликте шествия писали наши журналисты. Даже президент на нашей стороне это было. Это связано с формированием медиапространства в Узбекистане является доказательством. Раньше, к сожалению, этого не было.

ИСПОЛЬЗОВАННАЯ ЛИТЕРАТУРА

1. Кудратхаджаев Ш. Интернет: история, структура, техническая безопасность. Учебно-методический руководство. - Т.: 2011.
2. Моминов Ф., Нурматов А. История мировой журналистики. Ташкент - 2008 г.
3. Журналисты находятся в состоянии стресса. Какое решение? Назим С. Миллер. 28 мая, 2021. URL: journalistsresource.org/home/journalism-stress-solutions/
4. Иброхимов А.А.О., Корёгдиев Б.У.О. и Тожибоев С.З. (2022). Концепция Снятия Корпоративных Масок И Ее Совершенствование Корпоративного Права Узбекистана Проблемы. Восточный ренессанс: инновационный, образовательный, природный и социальный наук, 2(1), 1068-1082.
5. Йигиталиев, О.Х.О.Г.Л. (2022). Защита Информации Понятие, Его Виды И Признаки. Восточный Ренессанс: Инновационные, образовательные, естественные и социальные науки, 2(2), 211-219.
6. Яндекс.ру
7. www.proforienter.uz

DOI: <https://doi.org/10.5281/zenodo.11846417>

CORRECTED MISTAKES IN THE WORK OF AMIR UMAR KHAN, SHAH AND POETIC ACTIVITY

Samatova Ismigul

A student of Karshi State University

Annotation: *In this article, the opinion that the works of the poet Amiri's pen were considered not his own, which was proven as a result of investigations and researches, is put forward. Also, the work of both the king and the poet will be reviewed and the opinions of many scientists and artists about Umar Khan will be compared.*

Key words: *Amiri, Fazli, 'Majmuat ut-shuaro', court literature, shura era, royal-poetry series, Ergashali Shodiyev.*

Amirsaid Muhammad Umarchan - Amiriy Ko'kan is embodied in our eyes as a bright manifestation of the literary environment. At the end of the 18th century - the first half of the 20th century, it occupies the main place in the rapid growth of literary processes in Kok. It is no exaggeration to raise Amiri to a high rank as the leader of these processes. So, how was Amiri able to organize this literary process? First of all, he formed a scientific, cultural and literary environment. He was able to attract scientists, poets, teachers, painters and calligraphers from different regions to the city center. He led the opening of madrasahs and schools for many professions and the improvement of their activities. Amir Umar Khan's role in studying and copying many classical works, in addition to the development of translation works, in the creation, development and rise to the level of a unified reality of the literary environment of Kokand is incomparable.

Literature analysis and methodology

As a representative of the ruling class during the Shura period, Amiri's political activities and literary heritage were condemned. This was caused, on the one hand, by the requirements of the ideology of the time, and on the other hand, by insufficient critical view of literary sources. For example, Professor Ergashali Shodiyev, in his pamphlet "Fazliy Namangoniy and Khojand Poets", thinks about the artists around Amiri, mostly the poets of Khojand, and is skeptical about the poet's talent of the ruler. Such objectionable opinions appeared as a result of many of Amiri's ghazals being mistakenly attributed to Yusuf Amiri in various publications. Debates on this issue are still ongoing. This is primarily due to the fact that Yusuf Amiri's office has not yet

been found. But there are also issues of language and style. There is a time gap of three centuries between the two poets, one of whom lived in the 15th century and the other in the 18th century. During this period, Uzbek classical poetry underwent great changes in terms of language and style. Yusuf Amiri, like his contemporaries Lutfi, Atai, Hafiz Khorezmi and Gadoi, mainly followed the famous Persian-Tajik poet Kamal Khojandi. Amiri was tutored by Persian poets such as Lutfi, Navoi, Fuzuli, Mashrab, Zalili, Khoja Hafiz, Mavlona Jami, Mirzo Bedil, Saib Tabrizi, and studied at their school. The development of poetry during Yusuf Amiri's time cannot even be compared with that during Umar Khan's time. The fact that he chose Alisher Navoi, the great word artist who raised the status of Turkish poetry in world literature, and Mirza Abdulkadir Bedil, the innovative poet who revolutionized Persian poetry, as his teacher and tried to follow them, showed the level of Amiri's poetry. combs.

Discussion

Kokand Khan Umar Khan was also a worthy follower of the series of kings and poets. There are two views on it. Academician Aziz Qayumov writes about this: "Amiri, who started the second golden age in our literature after Navoi's period, gives conflicting evidence in historical sources. Historians and writers who are sympathetic to Amiri put his creative work and creative potential in the first place and wrote many praises in his honor, but in some sources they observe the opposite. For example, when the author of "Majmuat ush-shuaro", Fazliy Namangoniy, who gives information about about seventy poets who developed their profession in Amiri's palace, mentions Amiri with "heavenly man" and hundreds of similar adjectives and descriptions, one of Bukhara's historians, Mirza Muhammad Husayn wrote in his book "History of Nasrullah Khan": "Umar Khan was drunk day and night on the wine of ignorance and was enjoying himself. He was completely ignorant of the affairs of the world. Ismatullabi and Tagikhan used to do whatever they wanted. They placed flame-throwing cannons on the top of the hill on Zindon street, facing the market. Also, Fazli Namangani "Umarnama", Mushrif Isfaragiy "Shahnomayi Nusratpayom", Is'haqkhan Ibrat "History of Fergana", Mirza Olim Mushrif "Ansab us-salatin wa tawarikh ul-khawaqin" Mulla Olim Makhdum Haji, in "History of Turkestan," wrote Amiri in positive terms; On the opposite side, Hakim Khan Tora "Mukhtakhab ut-Tavarikh", Dilshodi Barno "Tarihi Muhojiron", Kavkabiy "Tazkirayi sukhanvaroni Istaravshan" from Bukhara historians had a critical attitude.

In the textbook "History of Uzbek literature" written for higher educational institutions, the court literature of Umar Khan's time is strongly condemned as a reactionary feudal-clerical literature, and the poet's work is an example of ideological poverty and formalism. About him: "He was a feudal ruler given to glory and pleasure, an arrogant and boastful khan who tried to be like Husain Baygara. Amir Omar Khan

gathered many poets around his palace. It is written that most of these poets were flattering poets like Fazli, Nusrat, Ado and Khijlata. However, academician A. Qayumov noted that Umarkhan was “undoubtedly, a very talented poet”. In 1926, Sadriddin Ainiy admitted that he had done a lot of work in the world of literature in the collection “Sample Tajik literature” published in 1926. “Fazil and Raso and Ulama and Shuaro had a conversation together. By using them in conversation, he grew in stature day by day, and his voice became famous in the region” - this description given to Umar Khan belongs to the pen of Mushrif, who served in the palace of Kokand khans Mallakhon and Khudoyorkhan in the 19th century. In the words of Polatjon Qayyumi, “regardless of his khanate, we respect him as a great poet from Khokand.”

The result:

With the honor of independence, historical justice was restored, and Amir Umar Khan’s service in the history of Uzbek statehood, his good deeds as a patron of enlightenment, and his literary legacy as a great poet began to be studied from the point of view of scientific impartiality. New research on this topic has appeared, various sources have been published. Special hours on the study of Amiri’s life and work were included in general secondary education and family education programs. The collection “Kashinga tekuzmagil kalamni”, materials of the scientific-practical conference held in connection with the 230th anniversary of his birth, as well as Uzbek and Tajik divans were published. In this way, the first steps were taken towards an impartial study of Amiri’s personality and activities.

If we look at Amiri’s political activity, Umar Khan is pursuing a policy of strengthening power and expanding the territory of the khanate. Takes measures to raise the economy and improve the country; pays special attention to the development of science, culture and literature. “In this heavenly age, scholars, students and people of knowledge are developing, and poetry is respected,” writes Ibrat. - In the poem itself, Benazir died, and in “Majmuat ut-shuaro” her eloquence and maturity are evident. Many ditches and canals are dug, as a result of which agriculture flourishes, food products increase, and prices decrease somewhat. According to Mulla Olim Makhdum Haji, Umar Khan “in such a mischief, all the people of Fergana were captivated and enthralled, and he completely put an end to the old and ancient innovations and tyranny, the things forbidden by the Shari’i Sharif.” ‘. After strengthening the internal power a little, he will also include cities such as Koshgar, Turkestan, Oratepa, Jizzakh, and Tashkent. The people of Tashkent, who fought hard against Olimkhan in those years, welcome Umarkhan with respect. He builds military fortifications such as Okmasjid, Yangikurgan, Qamishkurgan, Julek in the Dashti Kipchak lands. These forts are important in maintaining the strength of Turkestan and guarding trade and caravan routes. According to Umar Khan’s order, reforms were also

made in religious life. He returned to Kokhan a number of scholars, fuzalo and famous intellectuals who fled from the oppression of Olim Khan and went to neighboring countries. On his initiative, a mosque and a madrasa will be built in the capital. With the fatwa of scholars, he was given the title “amir ul-muslimin” - emir of Muslims, as well as the nickname “heavenly man”. Umar Khan got the right to mint coins in his name and to add his name to the sermon in Friday prayers. As in the Bukhara Emirate, administrative management was introduced, and soon the Kokand Khanate was legalized. Unlike his ancestors, Umar Khan calls himself amir, not a khan. The Khans of Kokhan trace their lineage to Amir Temur through Babur Mirza, and all the Timurids, starting from Temur, declared themselves amirs. In the preface of Umar Khan ‘s book, he writes: ‘

Ibrat writes that “In this Umar Khan’s age, there were no battles and conflicts, sometimes there was an incident between the palaces of Istaravshan and Oratepa. Although “Umar Khan protected the interests of certain feudal groups during his reign, suppressed intrigues between them, and pursued a cautious policy, the internecine wars did not stop - he did not obey the khanate. recaptured Turkestan, Shymkent and Avliyoota and expanded the territory of the country. However, it cannot be said that Umar Khan always acted with justice during his career and did not allow oppression. For example, the ruler who besieged Oratepa ordered to set fire to the ripe crops in order to break the resistance of the inhabitants of the city and to dry up their crops. “During three days and nights, there was no house in the village, no tree in the garden, no tree in the garden, and no crop in the field, and the mountains and plains were covered with weeds. "They pretended that there was nothing left but stones and soil," Muhammadhakimkhan Tora writes about this in his work "Muntakhab ut-Tawarikh".

Dilshodi criticizes Barno Umar Khan as a ruler, and praises him as a poet. He is glorified by saying “Amir is the king of poetry, Amir is a refuge for his pen pals, And the ghazal Khans are an army, He is a leader at the head of the ranks.” while narrating the events of the invasion of Oratepa, he writes, “... being a scientist and a great poet himself, he did not spare a single scientist and poet of this oppressed city.” According to him , poetry and kingship do not agree, since Umar Khan is crowned by fate, he is forced to obey the rules of rulership and play the games of this world. In other words, due to his kingdom, Umar Khan did things beyond his control. Because the tradition of ruling has been like this since time immemorial, and despite being a poet, Umar Khan is powerless to go against these customs. Therefore, under the criticism of the poetess, a tone of justification and pity for Umar Khan can be felt. For example, we read in the radifli ghazal “War”:

Jahongirliq tamannosi shuncha erurkim,
Bu nomardg‘a Amirni ayladi a’zo urush...

Shohdin shoirliq otini yuvdi oxir, ko‘rung,
 Shohni mot qoldirib, ayladi savdo urush.
 Orzu Barnog‘a shulki, bu Amir shoir erur,
 She‘r shamshiri ila bo‘lg‘usi nopaydo urush.

In our opinion, Nadira said the most sincere thoughts about Omar Khan’s personality. Because no one knows his human qualities better than his beloved compatriot. Accepting the preface of Nadira’s book as a description of Amiri’s personality and his family relations, analyzing most of the poems as a derivative of the relationship between these two famous people sheds light on many aspects. Because, while the descriptions and analyzes in Amiri’s verses are mostly of a general nature, the fact that Nadira in her poems shows the qualities of the spouse’s honesty very delicately, one by one within the framework of oriental manners, is a great reader-poet. one can feel that he is passionately embodied in his eyes. In Nadira’s opinion, Umar Khan was a family member of nobility and a fruit of nobility, a teacher of the poor. For this reason, Nadira describes the moments spent with him as happy moments. The poetic description in the prologue serves to poetically revive the aspects of Amiri’s personality:

Amiri jahonkim, menga yor edi,
 Aning birla xush davlatim bor edi.
 Iskandar janob-u ulug‘shon edi,
 Karampesha Jamshidi davron edi.

Summary:

To conclude, Amir Umar Khan’s political activity entered a period of extreme conflict - the period of the division of the khanates into three. He managed to establish peace in difficult conditions, such as the disunity of various social groups, clans and tribes, and subjugate separatist beklis and beklis to a single government. In this regard, we can see that the literary environment of Kokhan, i.e., literature, played the role of a necessary link. Indeed, poet Amiri’s literary activity and political activity are compatible with each other like twins.

REFERENCES

1. Fitrat A. Selected works. Volume II. T.: Spirituality, 2006
2. Delighted. Immigrant history; Delighted. Anbar Otin. There are many Uzbek poets. Tashkent: Science, 1994
3. Amiri. Devon. Two volumes. Tashkent: Tamaddun, 2017
4. Kabilova Z. A figure growing up in a golden cradle. Tashkent. Tafakkur Magazine, Issue 2, 2022
5. Haqqul I. Children of literature. Tashkent: Young Guard, 1990
6. Hamidjon Hamidi. Old Eastern Darg alari. (Artistic and scientific films). Tashkent: Sharq, 1999
7. Toshtemirova S. Factors affecting the quality of education and the importance of the education cluster to address them. European journal of research and reflection in educational sciences, 8(4), 151-156
8. and interpretation in literatural classes . Language and literature education. 2020, issue 7.

DOI: <https://doi.org/10.5281/zenodo.11846574>

ВЛИЯНИЕ РАЗВИТЫХ СТРАН ЕС НА МЕЖДУНАРОДНУЮ ЭКОЛОГИЧЕСКУЮ ПОВЕСТКУ ДНЯ И ЭКОЛОГИЧЕСКИЕ МОДЕЛИ ГЛОБАЛЬНОГО ЮГА

Муминова Н.Я

к.п.н. доцент кафедры «Международные отношения» (г.Ташкент);

Ахмедова Шахризода Анваровна

магистрант (г.Ташкент);

Аннотация. Статья "Влияние развитых стран ЕС на международную экологическую повестку дня и экологические модели глобального Юга" исследует влияние стран Европейского союза на формирование международной экологической повестки и развитие экологических моделей в странах глобального Юга. Рассматриваются механизмы воздействия развитых стран ЕС на мировую экологическую политику, а также анализируют принятые экологические модели и практики в странах с низким уровнем экономического развития.

Ключевые слова: экологическая политика, экологическая безопасность, Европейский Союз, Европейский зеленый курс, Страны-члены ЕС.

В процессе осуществления экологической политики Европейского союза вовлечены разнообразные участники с различными интересами и навыками. Этот процесс сложен и многогранный, так как не ограничивается только функциональными характеристиками или традиционным разделением власти на законодательную, исполнительную и судебную. Он вписывается в рамки многоуровневой системы, где деятельность каждого уровня власти подпирается собственными нормативно-правовыми и институциональными особенностями.

Эволюция экологической политики. В конце 1960-х годов развитые страны, в первую очередь США, вносили большой вклад в промышленное загрязнение, и именно они начали демонстрировать его последствия. Тогда же возникла типичная парадигма, характерная для того, что сегодня известно как устойчивое развитие: поиск путей сохранения окружающей среды на уровне

экономического развития. Страны развивающегося Юга не видели причин менять свою модель развития, следуя давлению и требованиям Севера, и на глобальных экологических саммитах лишь вписывали типичную повестку дня и договоренности о трениях между Севером и Югом, которые страны Севера считали досадным опозданием

¹. Конференция в Рио-де-Жанейро в 1992 году собрала большое количество государств и лидеров и приняла Повестку дня XXI века².

Роль Европейского союза в международной экологической дипломатии.

В докладе Европейской комиссии о применении экологических инструментов международного управления ЕС за 2011 год говорится, что Союз оказывает значительное влияние на международное экологическое законодательство благодаря своей экономической мощи, стремлению к экологической интеграции и продвижению модели современности, включающей высокий уровень мер по охране окружающей среды и борьбе с изменением климата, уже введенных во многих областях политики. Эта законодательная модель, широко распространенная среди других развитых стран, приобретает фундаментальное международное измерение в отрыве от внутренних скоординированных действий.

Цели и задачи Европейского союза в области охраны окружающей среды. Путем увеличения амбиций и мобилизации различных секторов, политических механизмов и стратегических партнерств, данная инициатива направлена на последовательное преодоление зависимости Европейского союза от углерода с целью улучшения положения стран-членов. Это направление также тесно связано с их международной повесткой в отношениях с остальным миром. По информации от Европейского агентства по охране окружающей среды, основными целями на период до 2030 года являются ускорение перехода к более устойчивой и прозрачной экономике, ориентированной на охрану окружающей среды, а также решение текущих проблем и устранение имеющихся недостатков, в том числе для достижения экологических целей до 2020 года и других национальных, европейских и мировых обязательств.

Европейский союз активно разрабатывает и совершенствует свою политику в области охраны окружающей среды, устанавливая амбициозные цели и оценивая эффективность своих инструментов и подходов. Особое внимание уделяется Европейскому зеленому курсу, который также отражен в недавно

¹ Калюжная Д. Е. Становление глобальной экологической политики: достижения, промахи и риски //Право и политика. – 2013. – Т. 9. – С. 1182

² Годин А. Экологический менеджмент: учебное пособие. – Litres, 2022.

опубликованном документе на период до 2030 года¹. Этот документ основан на новых условиях и сценариях, возникающих в контексте текущих вызовов и приоритетов в сфере экологической политики. Среди основных направлений европейского «зеленого курса» выделяется цель превращения Союза в современную, ресурсоэффективную и конкурентоспособную экономику, освобожденную от выбросов парниковых газов к 2050 году.

С увеличением внимания государств к экологическим проблемам, растет и обеспокоенность европейских граждан этими вопросами. Это проявляется через их избирательные предпочтения на всех уровнях власти. Национальные партии с экологической ориентацией, а также Европейская партия зеленых, стали исторически наиболее популярными среди избирателей, чем партии, фокусирующиеся на одной конкретной теме, такие как региональные партии или пиратские партии.

Это явление отражает не только повышенное осознание экологических проблем, но и растущее требование со стороны общества к внедрению политик, способствующих устойчивому развитию и охране окружающей среды.

Общеевропейское законодательство предполагает равенство перед законом для всех членов Евразон и установление одинаковых стандартов и целей для каждого из них². Это означает, что страны с высоким уровнем производственной активности несут равную ответственность за соблюдение экологических норм и стандартов.

Более интересным является тезис о том, что повышенные уровни производства напрямую связаны с увеличением экологических рисков³. Управление этими рисками требует не только развитой национальной законодательной базы, которая ограничит доступ частного сектора к технологиям и механизмам, увеличивающим риски для окружающей среды, но и унификации правил в этой сфере с ближайшими партнерами и соседями.

Неравномерное распределение промышленного потенциала в Европе, с концентрацией в Центральной и Западной Европе, влияет на формирование экологической политики ЕС.

¹ European Commission.(2019).COMMUNICATION FROM THE COMMISSION The European Green Deal (COM(2019) 640 final).Retrieved from https://ec.europa.eu/info/strategy/priorities-2019-2024/european-green-deal_en

² Живоготовская И. Г. «ЗЕЛЕНАЯ ЭКОНОМИКА» КАК ГЛОБАЛЬНАЯ МОДЕЛЬ УСТОЙЧИВОГО ЭКОНОМИЧЕСКОГО РАЗВИТИЯ В XXI в //«Зеленая экономика» как глобальная стратегия развития в посткризисном мире. – 2016. – №. 2016. – С. 7-57.

³ Yang, W en-Rui & W u, Qiong & Huang, Jin-Lou & Li, Feng & Chen, Zhan. (2007).

Ecological risk assessment and its research progress. Ying yong sheng tai xue bao =The journal of applied ecology / Zhongguo sheng tai xue xue hui, Zhongguo ke xueyuan Shenyang ying yong sheng tai yan jiu suo zhu ban. 18. 1869-76.

Политологи выделяют 6 ключевых особенностей¹:

1. Ответственность за экологические риски:

- Промышленные регионы несут ответственность за экологические риски на своей территории.
- Развитие локального и национального законодательства должно предотвращать новые риски.

2. Унификация норм и правил:

- Унификация норм и правил ЕС предотвращает экологические риски.
- В ЕС существуют методы предотвращения экологических угроз и повышения качества деятельности предприятий.
- Унификация снижает торговые барьеры и согласовывает действия по целевым показателям.
- Применение одинаковых решений упрощает деятельность трансграничных предприятий.

3. Перевыполнение норм:

- Борьба с изменениями окружающей среды в долгосрочной перспективе является приоритетом.
- Вводятся стимулирующие меры для предприятий, которые переходят к более экологичным технологиям.
- Запретительные меры для предприятий "старого" типа.
- Опыт ЕС отражен в практическом руководстве по "экологизации" промышленности для стран Восточного партнерства².
- Запрет для государств на субсидирование предприятий для соблюдения экологических стандартов.

4. Трансъевропейский характер:

- Применение мер ЕС переходит границы ЕС и затрагивает стран-экспортеров.
- Единая Европа через контроль импорта и экспорта обязывает торговых партнеров придерживаться своих правил³.
- Товары, выращенные или произведенные с нарушением стандартов ЕС, не будут продаваться в ЕС.

¹ Рогожина Н. Г. Глобальная экологическая безопасность: позиция развивающихся стран //Мировая экономика и международные отношения. – 2013. – №. 2. – С. 3-11.

² OECD.(2016). Environmental Lending in EU Eastern Partnership Countries, Green Finance and Investment.Paris:OECD Publishing.

³ OECD.(2016). Environmental Lending in EU Eastern Partnership Countries, Green Finance and Investment.Paris:OECD Publishing.

- ЕС выделяет финансирование для реализации экологических стандартов ЕС.
- Разрешены инвестиции и льготное кредитование для предприятий-экспортеров за пределами ЕС.
- Немонетарные методы: запрет на импорт, дорожные карты перехода на экологичные энергоресурсы, помощь в освоении систем управления экономичными производствами, упрощение сертификации.

5. Частные компании – исполнители:

- Реализация экологических норм и стандартов ЕС ложится на частные компании.
- Ответственность: производство, строительство, эксплуатация энергетических установок.
- Переход на экологически чистые источники энергии, снижение выбросов, достижение углеродной нейтральности.
- Трансграничный характер и различные уровни финансирования вынуждают компании вкладывать собственные средства.

6. Оплата реформ:

- Политика "экологизации" сопряжена со значительными расходами.
- ЕС стремится к ликвидации отставания стран Восточной Европы посредством субсидирования.
- Распределение экономического потенциала в ЕС неравномерно.
- Вопрос реализации экологической политики не совсем прозрачен.
- Крупные промышленные компании имеют регистрацию и основные производства в одной промышленно развитой стране.
- Компоненты их конечного продукта производятся в нескольких странах ЕС.

«Европейский зеленый курс¹». Существуют убедительные аргументы в пользу того, что экология имеет значительное воздействие на политическую арену в Европейском Союзе. Примером этому может служить анализ выборов в Германии 2021 года². Партия "Зеленых" впервые за многие годы заняла третье место, что стало для нее значимым достижением. В настоящее время правительство Германии формируется из трех партий, а не из двух, как это было ранее: Свободной демократической партии Германии, Социал-демократической партии и Партии "Зеленых"³. На предыдущих федеральных выборах в 2017 году

¹ Крохмаль А. В. Европейская «зеленая» политика : дис. – Сибирский федеральный университет, 2023.

² Marx, K.(1976). Capital A Critique of Political Economy (vol.1)Book One: The Process of Production of Capital. Moscow: Progress Publishers.

³ Advantage Scholz The Social Democrats are likely to take charge in Germany. (2021,

"Зеленым" не удалось оправдать ожидания, получив 8,9% голосов и 67 мест в парламенте. Однако за прошедшие четыре года они показали улучшение результатов на выборах в нескольких регионах и в Европарламенте. Это делает "Зеленых" весьма влиятельными и дает им шансы сыграть ключевую роль в формировании нового правительства Германии после последних выборов.

До 2019 года движение "Зеленых" оставалось вне исполнительной власти в некоторых промышленно развитых странах Европейского союза, таких как Франция и Испания, где экологические идеи пользовались популярностью. Расцвет экологической партии пришелся на период кризиса европейской социал-демократии, вызванного устаревшим взглядом руководства на современные реалии общества, а также миграционным кризисом в Европе.

Важно отметить, что популярность экологических партий в европейских странах неоднородна. Например, на Юге региона экологические партии не пользуются особой поддержкой, даже в Швеции, где вопросы экологии рассматриваются очень серьезно, партия набрала чуть более 4% голосов на выборах в 2018 году¹, что свидетельствует о разнообразии подходов к экологической политике даже на уровне политических предпочтений в различных странах Европы.

Влияние экологической повестки дня ЕС на Глобальный Юг. В частности, необходимо ответить на следующие вопросы: при каких условиях сотрудничают государства? При каких условиях сотрудничают общественные акторы, не являющиеся национальными государствами? Задав эти вопросы и дав на них некоторые ответы, можно представить себе степень воздействия Севера на Юг. Центральное место в данной статье отводится воздействию, воспринимаемому в развивающихся странах; предполагается, что существует некая международная экологическая политика. Для обеспечения концептуальной и теоретической основы рассматривается, в частности, европейская экологическая политика. Европейская экологическая политика представляет собой пример развитого региона, имеющего высокую репутацию благодаря своим обязательствам в области охраны окружающей среды. Обязательства развитых стран в области экологической политики, воплощаемые в действия через национальные законы или многостороннее и двустороннее сотрудничество («внешняя экологическая политика»), защищаются с точки зрения собственных интересов или преследования неосязаемых целей. Однако,

October 2). The Economist. Retrieved from <https://www.economist.com/europe/2021/10/02/the-social-democrats-are-likely-to-take-charge-in-germany>

¹ Lyons, K.(2018, September). Swedish election: deadlock as far right makes gains – as

it happened. The Guardian. Retrieved from <https://www.theguardian.com/world/live/2018/sep/09/sweden-election-live>

чтобы лучше понять последствия приверженности развитых стран делу охраны окружающей среды для глобальной экологической политики, возможно, стоит сначала отказаться от рассуждений в терминах политических действий. Вместо этого, возможно, будет более познавательно сосредоточиться на том, как экологические изменения на Севере, например, внедрение новых химикатов, очистка сточных вод, или сосредоточиться на экологических дискурсах в развитых странах, оказывают влияние на негосударственных акторов на Юге¹.

На заседании Европейского совета в декабре 2008 года Европейский союз подтвердил свое понимание того, что становится все более необходимым создавать более сильные и прочные союзы для консолидации стратегии противодействия изменению климата: «В продолжение Соглашения Кашкайша главы государств и правительств ЕС выразили свою озабоченность финансово-экономическим кризисом, подчеркнув важность решительных, скоординированных мер на глобальном, европейском и национальном уровнях для противодействия этой критической ситуации с целью сдерживания нестабильности на международных рынках и в мировой экономике. В повестке дня, принятой на заседании, Европейский совет подчеркнул фундаментальную важность принятия и реализации соответствующих решительных мер по преодолению как непосредственного экономического кризиса, так и тесной связи с финансированием борьбы с изменением климата, подчеркнув, что это станет ключом к экономии ресурсов и максимальному использованию имеющегося капитала ЕС в ближайшем будущем для достижения климатических целей, намеченных на 2020 год²».

Что касается классификаций, то дополнительно хотелось бы подчеркнуть, что используемая методология (а именно модели Север-Юг и Юг-Север)³ изначально основана на экономических критериях и связана с конкретными экономическими государствами и странами, изначально находившимися на Севере и Юге в мировой иерархии последних столетий. Факт экономического лидерства конкретных стран-членов «Севера» или «Юга» - Великобритании, США, Японии - является таковым, поскольку это экономическое лидерство предопределило и политическое, и военное лидерство. Поскольку понятие «Север» и «Юг» необходимо, как и для любой эпохи до и сейчас для объяснения положения различных государств в системе координат «мировой экономической

¹ Кортунов А. Кризис миропорядка и глобальный Юг //Режим доступа: <https://russiancouncil.ru/activity/publications/krizis-miroporyadka-i-globalnyy-yug>. – 2020.

² Гостиева Н. К., Волкова К. С. КОНЦЕПТУАЛЬНЫЕ ОСНОВЫ ЗЕЛЕННОЙ ПОВЕСТКИ //Геоэкономика энергетики. – 2023. – №. 4 (24). – С. 119-142.

³ В. Штепа. Coincidentia oppositorum как философия Глобального Севера

центр - мировая экономическая периферия». По результатам последних данных ЮНКТАД, Юг (развивающиеся и менее развитые страны) превосходят Север по размерам мирового национального продукта и сумме экспорта-импорта товаров и услуг, а также по темпам роста национального продукта. Спустя несколько лет взаимная дифференциация того, какие государства входят в Глобальный Север, а какие - в Глобальный Юг и БРИКС, по поводу которой ведется множество дискуссий, стала значимой для России.

Цели устойчивого развития (ЦУР). Международное экологическое право, регулирующее некоторые аспекты Повестки дня на 2030 год, является сложным. Учитывая это, стоит задаться вопросом, являются ли ЦУР 1, 2 и 17¹ первичными нормами новой системы международного экологического права. В этом случае подходящей правовой концепцией будет теория инкорпорации. В то же время необязательные результаты ЦУР должны были бы стать стандартом будущей глобальной системы экологического права. Развивается ли право на основе необязательных стандартов, или человеческая воля поддерживает способность вывести согласованность международного экологического права на более высокий уровень? Какова способность правовой системы обеспечить и защитить интересы нынешнего и будущих поколений, предотвратить и избежать возможных конфликтов и споров между людьми еще до их возникновения, поскольку «предотвращение предпочтительнее» разрешения?

Экологические вопросы являются неотъемлемой частью Повестки дня в области устойчивого развития на период до 2030 года. Принятие 17 Целей устойчивого развития (ЦУР) должно было привести к формированию глобальной повестки дня по изменению окружающей среды на период 2015-2030 годов. Были разработаны новые стандарты и правила - законы, правила и нормы, определяющие права и обязанности отдельных людей, государства и институтов в отношении реализации ЦУР. Однако профессор Анджело Барако заявил, что «для того, чтобы люди могли воспользоваться этими законами и чтобы права и обязанности людей реализовались, они должны быть интегрированы в общество, поощряться, уважаться, а в случае, если права не соблюдаются, жертвам или их представителям должен быть гарантирован доступ к правосудию для их отстаивания».

Экологические вопросы являются неотъемлемой частью Повестки дня в области устойчивого развития на период до 2030 года. Принятие 17 Целей устойчивого развития (ЦУР) должно было привести к формированию глобальной повестки дня по изменению окружающей среды на период 2015-2030

¹ <https://sdgs.un.org/goals>

годов. Были разработаны новые стандарты и правила - законы, правила и нормы, определяющие права и обязанности отдельных людей, государства и институтов в отношении реализации ЦУР. Однако профессор Анджело Баракко¹ заявил, что «для того, чтобы люди могли воспользоваться этими законами и чтобы права и обязанности людей реализовались, они должны быть интегрированы в общество, поощряться, уважаться, а в случае, если права не соблюдаются, жертвам или их представителям должен быть гарантирован доступ к правосудию для их отстаивания».

Глобальный Юг демонстрирует любопытный характер хамелеона. Его альтернативное предложение часто получает поддержку и усиливает перспективу действий как развитых стран, так и РКИК ООН в целом, которая поддерживает статус-кво. Во время переговоров она альтернативно угрожает прекратить переговоры, если ее предложения не будут удовлетворены, и утверждает, что, если не будет новых действий и финансовых потоков, которые позволят ей решать проблемы адаптации к климату и смягчения его последствий, то участие в возобновляемых источниках энергии, чистом ископаемом топливе, ядерной энергии или любом другом предприятии, которое может обеспечить возможность удовлетворения интересов обеих стран, будет противоречить ее национальным интересам».

Что касается вопроса финансовой поддержки и передачи технологий, то подчеркивается, что: «Поддержка борьбы с изменением климата на Глобальном Юге в целом означает финансовую поддержку, чтобы страны Глобального Юга могли заниматься лесами, энергетическими системами, строить инфраструктуру, разрабатывать технологии и помогать оплачивать их»¹

Политика Глобального Юга предполагает, что развитые страны должны платить, поскольку они несут финансовую ответственность, связанную с историческими выбросами углекислого газа, и зачастую нерациональные затраты на инвестиции в «зеленые» технологии. Многие развивающиеся страны утверждают, что установление цены на углекислый газ в глобальных системах торговли экономикой, как это сделали некоторые промышленно развитые страны, не позволяет адекватно решить основные проблемы.

Старт европейской «экологической» политики в контексте интеграции всего континента и спад этого процесса - в результате отказа от «Восточного партнерства» Российской Федерации и военного конфликта на Украине - во

¹<https://www.ohchr.org/sites/default/files/Documents/Issues/MDGs/Post2015/HRAndPost2015DevelopmentAgenda.pdf>

²<https://www.imf.org/ru/Publications/fandd/issues/2023/09/POV-climate-financing-that-puts-people-first-ania-al-mashat>

многим стали причиной перестройки многих существующих международных экологических инициатив. Различные проекты, направленные на объединение стран Востока, Юга, а теперь и Запада против навязывания им ядра ЕС, заложили прочный фундамент для того, чтобы они имели собственную повестку дня не только в отношении предъявляемых к ним требований, но и через собственные модели решения экологических проблем. Однако в настоящее время все еще в центре внимания находится теневое формирование и контроль над экологически ориентированными странами Глобального Юга со стороны политиков или влиятельных бизнес-групп в странах, в которых экологические проблемы предлагали лишь рабочие темы для сохранения власти. В этом процессе развитые страны ЕС играли и будут играть ключевую роль.

Темы, которым следует уделить особое внимание:

- Подготовка альтернативных предложений, анализ рисков, связанных с Повесткой дня на 21 век, Повесткой дня для устойчивого развития и использованием понятия «устойчивость».
- Реформа международных финансовых институтов
- Передача технологий
- Экологическое образование.

Выводы.

1. Роль развитых стран ЕС в формировании международной экологической повестки дня является значительной. Они активно участвуют в разработке и реализации международных соглашений по экологии, содействуя принятию обязательных стандартов и мер по защите окружающей среды.
2. Экологические модели, представленные странами глобального Юга, часто опираются на опыт и подходы Европейского союза. Это связано с тем, что многие страны Юга стремятся адаптировать успешные экологические практики и политики, реализуемые в странах ЕС, к своим условиям и потребностям.
3. Важно отметить, что сотрудничество между развитыми странами ЕС и странами глобального Юга способствует обмену знаниями и опытом в сфере экологии, что способствует более эффективной борьбе с глобальными экологическими проблемами.
4. Однако необходимо учитывать, что различия в экономическом развитии и инфраструктуре между странами ЕС и странами Юга могут создавать препятствия для полного переноса экологических моделей. Это требует усилий по адаптации и поддержке экологических инициатив в странах с низким уровнем развития.

СПИСОК ЛИТЕРАТУРЫ

1. Advantage Scholz The Social Democrats are likely to take charge in Germany. (2021, October 2). The Economist. Retrieved from <https://www.economist.com/europe/2021/10/02/the-social-democrats-are-likely-totake-charge-in-germany>
2. European Commission. (2019). COMMUNICATION FROM THE COMMISSION The European Green Deal (COM (2019) 640 final). Retrieved from https://ec.europa.eu/info/strategy/priorities-2019-2024/european-green-deal_en
3. Lyons, K. (2018, September). Swedish election: deadlock as far right makes gains – as it happened. The Guardian. Retrieved from <https://www.theguardian.com/world/live/2018/sep/09/sweden-election-live>
4. Marx, K. (1976). Capital A Critique of Political Economy (vol.1) Book One: The Process of Production of Capital. Moscow: Progress Publishers.
5. OECD. (2016). Environmental Lending in EU Eastern Partnership Countries, Green Finance and Investment. Paris: OECD Publishing.
6. Yang, W en-Rui & W u, Qiong & Huang, Jin-Lou & Li, Feng & Chen, Zhan. (2007). Ecological risk assessment and its research progress. Ying yong sheng tai xue bao =The journal of applied ecology / Zhongguo sheng tai xue xue hui, Zhongguo ke xueyuan Shenyang ying yong sheng tai yan jiu suo zhu ban. 18. 1869-76.
7. Годин А. Экологический менеджмент: учебное пособие. – Litres, 2022.
8. Гостиева Н. К., Волкова К. С. КОНЦЕПТУАЛЬНЫЕ ОСНОВЫ ЗЕЛЕННОЙ ПОВЕСТКИ // Геоэкономика энергетики. – 2023. – №. 4 (24). – С. 119-142.
9. Животовская И. Г. «ЗЕЛЕНАЯ ЭКОНОМИКА» КАК ГЛОБАЛЬНАЯ МОДЕЛЬ УСТОЙЧИВОГО ЭКОНОМИЧЕСКОГО РАЗВИТИЯ В ХХІ в // «Зеленая экономика» как глобальная стратегия развития в посткризисном мире. – 2016. – №. 2016. – С. 7-57.
10. Калюжная Д. Е. Становление глобальной экологической политики: достижения, промахи и риски // Право и политика. – 2013. – Т. 9. – С. 1182.
11. Кортуннов А. Кризис миропорядка и глобальный Юг // Режим доступа: <https://russiancouncil.ru/activity/publications/krizis-miroporyadka-i-globalnyu-yug>. – 2020.
12. Крохмаль А. В. Европейская «зеленая» политика: дис. – Сибирский федеральный университет, 2023.
13. Рогожина Н. Г. Глобальная экологическая безопасность: позиция развивающихся стран // Мировая экономика и международные отношения. – 2013. – №. 2. – С. 3-11.
14. Штепа В.. Coincidentia oppositorum как философия Глобального Севера
15. <https://sdgs.un.org/goals>
16. <https://www.ohchr.org/sites/default/files/Documents/Issues/MDGs/Post2015/HRAndPost2015DevelopmentAgenda.pdf>
17. <https://www.imf.org/ru/Publications/fandd/issues/2023/09/POV-climate-financing-that-puts-people-first-ania-al-mashat>

DOI: <https://doi.org/10.5281/zenodo.12515358>

ШАҲАРЛАРНИНГ МАЪМУРИЙ-ҲУДУДИЙ ЖОЙЛАШУВИ ВА БОШҚАРУВИ

Шарапов Саидулмон Саидахмадович

Жаҳон тарихи кафедраси ўқитувчиси

***Аннотация:** Ушбу мақолада Бухоро амирлигининг жануби-шарқий ҳудуди шаҳарларининг маъмурий-ҳудудий жойлашуви .Улардаги бошқарув шакли ва хусусиятлари хусусияти тўғрисида маълумотлар келтирилади.Шаҳарларнинг гузарлари ва уларнинг бошқарув тизими ҳақида маълумотлар берилган.*

***Калим сўзлар:** Бухоро амирлиги, бекликлар,гузарлар,оқсоқоллар, Бойсун, Балжувон, Бурдалик, Дарвоз, Деҳнав, Зиёвуддин, Яккабоғ, Қабодиён, Қоратегин, Карки, Кармина, Қариш, Келиф, Китоб, Кўлоб, Кўрғонтепа, Нурота, Сарижўй, Усти, Хатирчи, Ҳисор, Ғузор, Чоржўй, Чироқчи, Шаҳрисабз, Шеробод, Шугнон, Ходйми гузар, Оқсоқоллона.*

Ўзбекистон тарихини мукамал ўрганиш, уни илмий, назарий жиҳатдан ҳолисона таҳлил этиш халқимиз босиб ўтган ўтмиш тарихини танқидий мулоҳаза этиш муҳим аҳамиятга эгадир. Чунки мустақиллик йилларида Ўзбекистон тарихини ўрганиш масаласида муҳим тадқиқотлар амалга оширилди.

Айниқса, Ватан тарихининг ажралмас қисми бўлган мамлакатимиз шаҳарлари тарихини ўрганиш, унинг босқичма-босқич ўзига хос хусусиятларини ўрганиш ва турли ҳолатларини ва даврларини илмий амалий изоҳлаш масаласида жиддий тадқиқотлар талаб этилмоқда. Ушбу масалада амалий жиҳатдан шаҳарлар тарихини ўрганишни диссертация тадқиқот иши қилиб олинишидаги мақсад жануби-шарқий Бухоро амирлиги шаҳарлари шу давргача тарихий тадқиқотларда ўз аксини топмаган. Чунки ушбу шаҳарлар тарихини ўзида акс эттирувчи тарихий манбалар, адабиётлар, қўлёзмалар, архив ҳужжатлари тўлиқ илмий жиҳатдан ўрганилмаганлиги туфайли ушбу мавзунини тарихий таҳлил этишга имконият яратди.

Бухоро амирлиги шаҳарларида Бухоро, Қарши, Шаҳрисабз, Самарқанд ва бошқа шаҳарларда кўчалар кўчаларнинг марказий туташган чорраҳаси Чорсу деб номланган. Баъзи ҳолатларда уни гумбазли том билан ёпишган.У самарқандда қитъа деб номланган. Тошкентда ва Конибодомда эса даҳа ёки юрт деб аталган.

Шаҳарларнинг ҳудудий кенгайиб бориши албатта аҳолининг сонини ўсиб боришига боғлиқ ҳисобланади. Уларнинг қурилиш тизими ва структураси ўзига хос тузилиши билан бир-биридан фарқ қилади. Бироқ Шарқ мамлакатларида айниқса Бухоро амирлиги шаҳарларида ўзига хосдир. Бухоро шаҳарларининг бетартиб жойлашиши, кўчаларнинг торлиги кузатилади, лекин шундай бўлсада ўзига хос анъана асосида шаклланиб бориши кузатилади. Шаҳрисабз шаҳри эса икки қисмга бўлинган. Шаҳарларнинг ҳалқасимон бўлиниши ҳам бўлиб, у Қарши шаҳрида учрайди. Унинг шаклланиши XIV-асрга тўғри келади. Шаҳарларнинг энг қадимги қисми шаҳристон деб аталса, Регистон унинг атрофидаги ҳудудларга нисбатан ишлатилган. Унга қадимги шаҳарлар ҳам қўшилган. Унга шунингдек, энг қадимги Рабодни ўраб турадиган илк деворлар ҳам киритилган.

А.Ю.Якубовский Ўрта Осиё шаҳарларининг аҳолиси сони феодализм давридаги Европа шаҳарларини ҳам ортда қолдиради. Марв ва Самарқанднинг аҳолиси 200000 дан ортиқ бўлган.¹

Бухоро амирлигида XIX-XX асрнинг бошларидаги давлат бошқарув тизими, маъмурий бўлиниши, унвон, мансаблар ва эгаларининг вазифаларини тадқиқ этиш ҳозир ҳам ўз долзарблигини йўқотмаган. Юқорида тилга олинган манбалар асосида шу масалаларни имкон қадар ёритишга эришилди. Бухоро мамлакати 28 вилоят (боғот) га бўлинган. Бухоро амири қўшбегисининг девони архивида сақланаётган маълумотлар асосида амирликнинг қуйидаги вилоятлари (1914-1916 йиллар маълумотлари асосида) ни аниқлаш мумкин. Булар Бойсун, Балжувон, Бурдалиқ, Дарвоз, Дехнав, Зиёвуддин, Яккабоғ, Қабодиён, Қоратегин, Карки, Кармина, Қарши, Келиф, Китоб, Кўлоб, Қўрғонтепа, Нурота, Сарижўй, Усти, Хатирчи, Ҳисор, Ғузур, Чоржўй, Чироқчи, Шаҳрисабз, Шеробод, Шуғнон ҳамда Зарафшон юқори қисмидаги шаҳарлар² ҳисобланади. Амирлик шаҳарлари гузарларга бўлиниб бошқарилган. Шаҳарларни гузарларини оқсоқоллар бошқарган. Унинг ёрдамчиси Пойкор (тожик тилида таржимаси оёғи билан ишловчи) ҳисобланган. Гузарларни аёлларини эса Кайвони деб аталадиган аёллар бошқарган. Унинг мавқеи оқсоқолники билан бир даражада бўлган. Шунингдек, пойкорни ўрнини унинг даражасига тенг лавозимда бошқариши мумкин бўлган амалдор ҳам бўлиб, унинг ўриндоши ҳисобланган. Ушбу лавозим Ходими гузар деб

¹ А.Ю.Якубовский. Феодальное общество Средней Азии и его торговля с Восточной Европой. X-XV вв. Материалы по истории Узбекской, Таджикской ССР. Л. 1953 год, стр. 5

² Населенные пункты Бухарского эмирата. Конец XIX- нач. XX вв. // Материалы к исторической географии Средней Азии. - Ташкент: Университет. 2001. Стр. 4)

аталган.(тожик тилидан таржимаси гузар хизматкори).¹ Оқсоқолларни сайлаш оммавий тарзда масжидларда амалга оширилган. Уларни имомлар масжидда халқни йиғиб шу ерда оқсоқол бўладиган кишини ўзлари белгилаб берганлар орасидан муносибини сайлашганлар. Албатта ушбу оқсоқолларни маҳаллий аҳолининг орасидан нуфузга эга бўлган ва халқ орасида анча таникли ва ўз сўзини айта оладиган кишилар номзодини кўрсатиб оқсоқолларни шу ерда йиғилган халқ орасидаги нуфузли кишилар томонидан сайлашганлар.² Оқсоқолларга алоҳида рағбат пули ажратилмаган. Улар пулларни асосан аҳолидан турли тарзда йиғиладиган пуллардан олишганлар. Жумладан, улар маъросимлардан, тўйлар ва турли тадбирлардан оқсоқол учун ажратилган улуш пулидан ҳақ олганлар. Кўпинча Оқсоқоллар учун ажратилган пуллардан ҳақ олиш билан бирга ушбу ажратиладиган пулларнинг умумий ҳажмини ва миқдор улушини ўзи белгилаб берган. Оқсоқолларнинг ихтиёрида доимо ортиқча пул маблағлар бўлган. Жумладан гузарда яшайдиган етимларнинг пулларини сақлаш учун ҳам ваколатга эга эди. Ушбу пулларни у кўпайиб бориши учун одамларга бериб қўйганлар ва ва ундан тушадиган фойдани тенг бўлишган. Оқсоқоллар Гузарни ички тартиб-қоидаларига ҳам жавобгар бўлган. Шунингдек , тозалик ишларига ҳам масъул шахс бўлиб фаррошлар яъни кўча супурувчилар ва тахоратхона ишчиларини ўзи топган ва тайинлаганлар. Оқсоқолларга меърос тақсмотидан, уй-жой олди-сотди ишларидан ҳам ҳақ олган. Ушбу пулларини оқсоқол ўзи истаганича ишлатган ҳамда ҳеч кимга ҳисоб бермаган. Оқсоқолларга Гузар етимларининг пулларини сақлаш учун ҳам беришган.Ушбу пулларни фойда келтириб келтириб туриш учун ишончли одамларга бериб қўйганлар. Ундан тушадиган фойдадан бўлишиб туришганлар эгаси билан. Оқсоқол Гузарни ичкарасидаги тартибни назорат қилган.Кўчаларни супуриб тозалаш учун ,масжидга хизмат қилувчиларни ва тахоратхонада ишловчи ишчиларни ҳам оқсоқол тайинлаган. Унинг ихтиёрида унга ёрдам берадиган бир қанча ёрдамчилари бўлган. Ушбу лавозимларда ишлайдиганларни оқсоқолнинг ўзи тайинлаган. Гузарларнинг оқсоқоллари халқнинг хизматкорлари ҳам ҳисобланган, чунки улар халқ номидан барча ишларни бажаришганлар. Югуриб-шошиб юришганлар. Шунинг учун уларни бой қатлам ва нуфузга эга бўлган қатлам орасидан нозодларини кўрсатмаганлар. Бироқ ушбу мансаб эгалари гарчи ишлари оғир масъулиятли бўлсада фойдали яъни даромадли бўлган. Оқсоқоллар кўпинча майда савдогарлар ёки хунармандлар орасидан сайлаган. Моҳир усталар

¹ О.А.Сухарева.” Квартальная община позднефеодалного Бухары. Изд. «Наука» главная редакция восточной Бухары.Москва.1976. г. стр.32-33

² О.А.Сухарева.” Квартальная община позднефеодалного Бухары. Изд. «Наука» главная редакция восточной Бухары.Москва.1976. г. стр.33

бу ишларга вақти етишмаслиги учун бу лавозимни қабул қилмаган¹. Агар оқсоқол ўз ваколатларини суистеъмол қилса ва баднафслик қилиб халқ орасида норозиликка сабаб бўладиган ҳаракатлар қилиб, халқнинг эътирозига сабабчи бўлса уни хайдаб юборишганлар. Бизга бундай очкўз бадхулқ оқсоқол керак эмас деб², унинг ўрнига бошқа вакил сайланган.

Оқсоқолларни ёрдамчиси-пойкор лавозимидаги шахс ҳам ўз ишлари билан доимий банд бўлмаслиги шарт эди. Шунингдек, улар чакқон ва эпчил бўлиши шарт эди. Шунинг учун уларни кекса ёшлилардан сайламаганлар. Кўпинча уларни сув ташувчилар орасидан сайлаганлар. Пойкорлар шунингдек,гузардаги фаррошлик ишларини ҳам бажарган. Ушбу хизматлари учун жамоадан ҳақ олган. Шунингдек оқсоқолнинг қўлида доимо маълум миқдорда ортиқча заҳира пуллар бўлар эди.Ушбу пулларни улар гузарларда ўтказиладиган дафнлар ,суннат тўйлари,никоҳ ўйларида тушган пуллардан тежаб қолиниши ҳисобидан тўпланган. Шунингдек,меърос тақсимотларидан , уй-жой олди сотдиларидан ҳам пул тушган.Ушбу пуллар гузар ҳаражатлари учун ишлатилган.Ушбу аражатларни Гузар ҳаражатлари деб атаганлар.Ушбу пулларни оқсоқол ўзининг хохишича ишлата олган ва бу ҳақда ҳеч кимга ҳисоб бермаган. Оқсоқол ҳам ,унинг ёрдамчилари ҳам рағбат пули олишмаганлар. Бироқ унинг даромадлари турли тадбир ва маракалардан тушиб турган. Ҳар қайси гузар аҳли унга ҳақ яъни улуш ажратганлар. Бу пул *Оқсоқоллона* деб аталган. Оқсоқолнинг асосий иши тўй ва маракаларни ташкил этиш эди³.

Кайвони ва ходими гузарларни аёлларни ўзлари сайлаганлар.Улар ҳам гузарда аёллар орасида анча таъсирга эга бўлган гузар аёллар орасидан сайланган.Ушбу сайловда Оқсоқоллар гарчи ваколати бўлса ҳам аралашмаган.

Кайвони шу гузарда обрў эътиборга эга бўлган ҳамда урф-одатларни яхши биладиган кишилар орасидан бўлиши шарт эди. Унинг ёрдамчиси ходими-гузар лавоми бирон бир бевааёлга топширилган.камбағал аёллардан сайланган пулга эҳтиёжи борлардан сайланган. У ҳам чакқон ,эпчил ва ишончли бўлиши шарт эди.⁴

Гузар иборасининг келиб чиқиши ҳақида учта таъриф бор. 1.Ку (қаер), 2.Маҳалла (арабча Маҳаллат-жой эгаллаш жойлашиш), 3.Гузар(тожикчада ўтиш) маъносида учрайди.⁵ Гузар атамаси Самарқандда XVII- асрда пайдо

¹ Ўша асар.41-бет

² О.А.Сухарева.” Квартальная община познефеодального Бухары. Изд. «Наука» главная редакция восточной Бухары.Москва.1976. г. стр.42

³ О.А.Сухарева.” Квартальная община познефеодального Бухары. Изд. «Наука» главная редакция восточной Бухары.Москва.1976. г. стр.41

⁴ Ўша аср 34 бет

⁵ Ўша асар 294-бет

бўлган. Бухоро амирлигида шаҳар аҳолиси ижтимоий жиҳатдан қуйидаги бўлинган. 1. Оддий аҳоли - фуқаролар. 2. Ҳарбий хизматчилар-сиполар (сипоҳ) ва 3. Диний қатлам уламоларга бўлинган.

1. Қатламга. Ҳунармандлар, савдогарлар, амалсиз диндорлар ва турли тоифадаги шаҳар хизматчилари кирган.

2. Сиполар (сипоҳлар) анча имтиёзли қатлам. Унга олий юқори хизматчи амалдорлар кирган. Жумладан: Сарой аҳли ва Армияда қўмондонлик қилувчи шахслар киради. Маъмурият Чор ҳоким, Қози калон, Раис, Миршаб, Закотчи).

XX – аср бошларида Бухоро амирлигининг аҳолиси 2.5 млн киши бўлиб улар тожиклар, ўзбеклар, туркманлар ва бошқа халқлар ташкил қилган. Уларнинг 51 фоизи ўзбеклар, 31,5 фоизи тожиклар, 10 фоизи туркманлар, 7,5 фоизини бошқа халқлар ташкил этган. (Қорақалпоқлар, қozoқлар, яҳудийлар, руслар, татарлар, арманлар, форслар ва бошқалар)¹.

Амирлик маъмурий жиҳатдан Букликларга бўлиб бошқарилган. Бекларни Амирнинг ўзи ўзига яқин ва ишончли кишилар орасидан тайинлаган. Амирнинг ҳошиш истаги билан Бекликларнинг ерлари кенгайиши ёки қисқартирилиши ҳам мумкин эди. Шу ерга қўйилган бекка бўлган Амирнинг ишончини қозонишига қараб унга кўпроқ ёки камроқ фойдаланиши учун каттарoқ ерларни бериши мумкин ҳисобланган². Бекларнинг ҳуқуқ ва мажбуриятлари ҳеч қандай қонунлар билан белгиланмаган³. Ҳар қайси бекликка ва шаҳарларга унинг Амир хазинасига олиб келиши шарт бўлган сумма шунингдек, отлар барча эгар жабдуқлар ва ашёлари билан, гиламлар ва чопонлар ҳар йили Амир хазинасига юборилган. Амир хазинасига ушбу миқдордаги пул ва бошқа маҳсулотларни юборишда беклар ўз ҳудудига яъни беклигида тўлалигича мустақил фаолият олиб бориш имкониятига эга бўлган⁴.

Бек ўз қўли остидаги фуқароларни бошқаришда, ўз беклигида фуқароларни барча жиноятлари учун суд қилиш (фақат давлат хоинларидан ташқариларни) имконияти ва ваколатига эга бўлган (ўлим жазосига ҳукм қилишни ҳам). Бек ўз ҳудудига маъмурий бошқарувдаги шахсларни мансабга тайинлаш ҳуқуқига эга ҳам эди. Бек ўз ҳудудидан ер солиғи учун хирож ва савдогарлар ҳамда чорвадан закотни йиғиб олиш ҳуқуқига эга бўлган. Бу ишлар албатта ўз ўрнида белгилаган шариат меъёрлари асосида амалга оширилган. Бу эса Бекларнинг устидан назорат йўқлиги Бекларнинг ҳаддидан ошиб кетишига имконият берарди. Амирликда Шаҳрисабз, Қарши ва Ҳисор бекликлари анча

1

² Ўша асар .32-бет

³ Ўша асар. 27 -бет

⁴ Ўша асар. 28-бет

мунча кенг хуудларга эга бўлган бекликлар ҳисобланган. Уларни бошқарадиган Беклар асосан Амирнинг яқинлари яъни яқин қариндошлари, ишончли кишилари унинг ишончига сазовор кишилар орасидан тайинланган¹. Кейинги аҳамиятли Бекликларга Шеробод, Денов, Китоб, Чироқчи, Ғузур, Керки, Кармана ва Чоржўйлар кирган. Бошқа бекликлар бир мунча аҳамияти пастроқ ҳисобланган. Шуларга Келиф беклиги киритилади. У унча катта бўлмаган Келиф шаҳарчасидан ва унга туташ бўлган бир қанча қишлоқлардан иборат.

Бухоро амирлиги хуудига қарашли бекликлар табиий-географик жойлашувига кўра, Қашқадарё воҳаси хуудидаги жойлашган бекликлар-Қарши, Ғузур, Яккабоғ, Шаҳрисабз, Китоб, Чироқчи бекликлари кирган. Сурхондарё воҳаси хуудидаги бекликлар-Бойсун, Денов, Шеробод, Сари-жуй, Шарқий Бухоро хуудларида-Қободиён, Қўрғонтепа, Ҳисор, Қоратегин, Кўлоб, Балжувон, Дароз, Шўғнон каби бекликлар жойлашганлиги келтириб ўтилган. Улардан Шаҳрисабз, Қарши, Яккабоғ, Чироқчи, Бойсун, Шеробод, Денов бекликлари эса жанубий воҳаларда жойлашган энг йирик бекликлардан ҳисобланган. XX аср бошларига келиб Бухоро амирлиги хуудлари Амударёнинг шарқий соҳилларидан, яъни, Россия Помиридан то Хиванинг кенг хуудларигача чўзилган эди.

Жанубий воҳалар бекликлари маъмурий тузилишига кўра ҳар бири бир нечта амлоқликлардан иборат бўлган. Қашқадарё воҳасидаги Қарши беклиги хуудий жиҳатдан катта бекликлардан бири бўлиб, шимолда Зарафшон воҳасининг Зиядин, ғарбда Чоржўй ва жанубий ғарбда Бурдалиқ, жанубда Карки, Шимолий шарқда Чироқчи ва Яккабоғ хуудлари билан чегарадош бўлган.

Бухоро амирлиги хууду таркибига кирадиган бекликлар табиий – географик жойлашувига кўра бир қанча табиий маъмурий-географик жойлашув хусусиятларига эга ҳисобланади. Қашқадарё воҳаси хуудидаги жойлашган бекликларга-Қарши, Ғузур, Яккабоғ, Шаҳрисабз, Китоб, Чироқчи бекликлари кирган. Сурхондарё воҳаси хуудидаги бекликларга – Бойсун, Денов, Шеробод, Сарижуй, Шарқий Бухоро хуудларида – Қободиён, Қўрғонтепа, Ҳисор, Қоратегин, Кўлоб, Балжуан, Дарвоз, Шўғнон каби бекликлар жойлашганлиги келтириб ўтилган.² Қарши ва Шаҳрисабз бекликлари Бухоро амирлиги ижтимоий сиёсий ҳаётида муҳим ўрин тутган. Жумладан Қарши беклигида ўзбекларнинг манғит уруғи вакиллари бошқарувда юқори нуфузга эга бўлса, Шаҳрисабз беклигида эса Кенагас уруғи Қарши ва Шаҳрисабз бекликлари

¹ Д.Логофет. Страна безправия. Бухарское ханство и его современное состояние. изд. Березовский. Комиссионеръ военно-учебныхъ заведений. С. Петербург. Колокольная улица, №14. 1909 г. стр.31

² Населенные пункты Бухарского эмирата // Ответственный редактор – академик АН РУз А.Р.Мухамеджанов.– Ташкент: Университет, 2001. – с 14.

Бухоро амирлиги ижтимоий сиёсий ҳаётида муҳим ўрин тутган. Жумладан Қарши беклигида ўзбекларнинг манғит уруғи вакиллари бошқарувда юқори нуфузга эга бўлса, Шаҳрисабз беклигида эса кенагас уруғи вакиллари етакчилик қилишган. Аслида бир-бири билан қариндош ҳисобланган манғит ва кенагас уруғлари орасидаги зиддият нафақат Қашқадарё воҳаси миқёсида, балки амирлик миқёсидаги масалага айланган¹. Қарши вилоятидан фарқли ҳолда кенагас уруғи вакиллари бўлмиш Шаҳрисабз беклари кўпинча Бухородаги марказий ҳокимиятга қарши кайфиятда бўлиб, амир кўшинлари билан Шаҳрисабз кўшинлари орасида кўплаб қуролли тўқнашувлар бўлиб ўтган. Шаҳрисабз беклигининг бундай ҳатти-ҳаракатини Китоб беклиги ҳам қўллаб-қувватлаб турган. Қарши беклиги тегишли амлоқликларнинг ҳар бирида бир неча ўнлаб қишлоқлар жойлашган бўлиб, амирлик даврида уларнинг ҳар бирининг ўз бошқарувчиси “амин”, “оқсоқол” ларидан иборат бўлиб, улар “амлоқдор” га бўйсунган². Амлоқдорлар эса бекларга бўйсунган. Қарши беклигига қарашли амлоқликлар қуйидагилардан иборат бўлган. Бешкент, Файзобод, Хонобод, Чим, Парғуза, Фулоди, Косон, Даха-и Миёна, Патрон, Фазли, Қамаш, Жуйнав, Касби, Майманок амлоқликларидан иборат бўлиб, улар бир неча қишлоқларни ўз ичига олган³.

Шунингдек, Китоб беклиги Ғаров, Офтобрўя, Қоронғу-майдон, Пистахон, Ахча-буға, Писталик, Обканда, Қайнар, Жавуз, Варганза каби амлоқликлардан иборат бўлган. Қашқадарё воҳасининг юқори шимол томони жойлашган Яккабоғ беклиги ҳам бир нечта амлоқликлардан иборат бўлиб, Беш-арик, Самоқ, Имом Яъқуб, Тош-қўрғон, Бўз-арик, Бобо Шоди, Қора-боғ, Қора-ёғоч, Диюл, Ҳазрати Лангар каби амлоқликларни бирлаштирган. Қашқадарё воҳасидаги бекликлардан бири Чироқчи беклигининг маркази бўлган Чироқчи Аштархонийлар даврида йирик мудофаа кўрғонига эга бўлиб, Бешчашма, Бекламиш, Чияли, Қоратеп. Тош-арик, Қайирма, Хўжа-қўрғон каби 7 амлоқлик ва 125 та қишлоқлардан иборат бўлган.

Китобдан бошлаб Қаршқадарёнинг кирғоқлари бўйлаб ям-яшил маданий ерлар Қаршигача кенгайиб келади ва шаҳарни халқа бўлиб ўраб олади.

¹ Кун А.Л. Очерки Шагрисабзского бекства. - Санкт-Петербург: тип. В. Безобразова и К°, 1880. – стр-35.

² Сборникъ. Географическихъ, топографическихъ, и статическихъ материалов по Азии. Выпуск LVII. Краткий военно-статический очеркъ района поезда офицеров генерального штаба Туркестанского военного округа в 1889 г. В бухарском ханств и в южной части Самаркандской области. Генерального штаба полковника Галкина, капитан Верещагина, полковник Бюлавский, капитан Васильева. Издательства Военно-Ученого комитета генерального штаба. С.Петербургъ. Военная типография. 1894 г. Стр.27

³ Населенные пункты Бухарского эмирата // Ответственный редактор – академик АН Р Уз А.Р. Мухамеджанов – Ташкент: Университет, 2001. Стр. -12

аммо экин майдонлари ва боғларнинг яшил халқаси тоғлар орасида бўлиб, чўл томонига қараб Қашқадарёдан ариқлар оқиб чиққан. Кишлоқлар бу ерда аҳён-аҳёнда учраб, аҳолини унч зич бўлмаганлигидан далолат ҳисобланади. Ғузур йўлидаги Қарши шаҳридан биринчи қишлоққача масофа 1 верстни ташкил этади. Бу Янгимозор бўлган. Сўнгра, 7 версть узокликда жойлашган анча бой қишлоқ Тахтақўприк ва Қаршини сув билан таъминлаб турган Бешариқ қишлоғи мавжуд¹. Китоб шаҳри Қашқадарёдан Оқдарёгача бўлган ораликдаги ҳудудда жойлашган бўлиб, ушбу ҳудуд узлуксиз боғлардан иборат эди. Шу ораликдаги ҳудудларни асосида Арк жойлашган. У тўртбурчак шаклдаги 100 сажени тўртбурчак шаклдаги ҳажмга эга бўлиб, унинг ёнида унчалик катта бўлмаган бозорча ҳам жойлашган бўлиб, у якшанба ва пайшанбада ишлаган².

Китоб шаҳри эса бир мунча қияликда жойлашган шаҳар бўлиб, унинг кўчалари тошлоқдан иборат ва у анча тор ҳамда ифлос . Китоб шаҳрининг аҳолиси 3000 га яқин бўлиб улар асосан Арк атрофида тикис ҳолатда яшайди. Китоб шаҳри домий Бек келадиган жой бўлиб, унда 7 та амлокдор, 14 та оқсоқол ва 200 кишидан иборат бўлган сарбозлар ротаси бор. Шаҳарнинг деворлари бир мунча узок йиллар ва ёмғирлар таъсирида анча емирилиб қолган ва унинг тепа қисми фақатгина милтиқдан отиладиган ўқларнигина қайтара олиши мумкин холос³.

Ҳар бир амлоклик бир неча ўнлаб қишлоқларни ўз ичига олган. Жумладан Чияли амлоклиги-Эрсари, Кўқари, Қора-қипчоқ. Қора-бароқ, Чуют-қишлоқ, Тоғчи, Жуни, Зум қишлоқ, Жалол-обод, Жарқишлоқ, Уз-қудук, Дўнг-қишлоқ, Узун-қишлоқ, Гала-қудук, Чўрак-қишлоқ, Чувуллоқ, Оқ-гутли, Арна-руз, Сувлуқ, Қозоқли, Уймовут, Тўқмор, Жўмалоқ каби қишлоқларни ўз ичига олган. Бекликлар таркибидаги қишлоқлар аҳолисининг бир қисмини бу даврда ўтроқлашган аҳоли гуруҳлари ташкил этган.

¹ Н.А.Маев. Бухоро хонлиги очерклари, Т.: «Fan va texnologiya», 2012,65- бет.

² Кун А.Л. Очерки Шагрисебзского бекства. - Санкт-Петербург: тип. В. Безобразова, 1880. – стр-33.

³ Сборникъ. Географическихъ, топографическихъ, и статическихъ материалов по Азии. Выпуск LVII. Краткий военно-статический очеркъ района поезда офицеров генерального штаба Туркестанского военного округа в 1889 г. В бухарском ханств и в южной части Самаркандской области. Генерального штаба полковника Галкина, капитан Верешагина, полковник Бюлавский, капитан Васильева. Издательства Военно-Ученого комитета генерального штаба. С.Петербургъ. Военная типография. 1894 г. Стр.127

Фойдаланилган манбалар ва адабиётлар рўйхати

1. Шарапов, С. С. (2024). Административная Деление И Торговые Отношение Юго-Восточных Городов Бухарского Эмирата В Конце XVIII-Начале XX Века. *International Journal of Formal Education*, 3(3), 54-59.
2. Шарапов, С. С. (2024). Административная Деление И Торговые Отношение Юго-Восточных Городов Бухарского Эмирата В Конце XVIII-Начале XX Века. *International Journal of Formal Education*, 3(3), 54-59.
3. Шарапов, С. С. (2024). Административная Деление И Торговые Отношение Юго-Восточных Городов Бухарского Эмирата В Конце XVIII-Начале XX Века. *International Journal of Formal Education*, 3(3), 54-59.
4. Sharopov, S. (2023). SOME FEATURES OF THE CITIES OF THE SOUTHEASTERN TERRITORY OF THE EMIRATE OF BUKHARA. *Modern Science and Research*, 2(10), 577-584.
5. Шаропов, С. С. (2023). БУХОРО АМИРЛИГИ ЖАНУБИ-ШАРҚИЙ ХУДУДИ ШАҲАРЛАРИНИНГ АЙРИМ ХУСУСИЯТЛАРИ.
6. Саидусмон. Ш. С. (2023). БУХОРО АМИРЛИГИНИНГ ЖАНУБИ-ШАРҚИЙ ХУДУДЛАРИ ШАҲАРЛАРИДА ИЖТИМОЙ АҲВОЛИ. *Scientific Impulse*, 1(12), 239-245.
7. Н.А.Маев. Бухоро хонлиги очерклари, Т.: «Fan va texnologiya», 2012,65-бет.
8. Кун А.Л. Очерки Шагрисебзского бекства. - Санкт-Петербург: тип. В. Безобразова, 1880. – стр-33.
9. Населенные пункты Бухарского эмирата // Ответственный редактор – академик АН Р Уз А.Р. Мухамеджанов – Ташкент: Университет, 2001. Стр. -12
10. А.Ю.Якубовский.Феодальное общества Средней Азии и его торговля с Восточной Европой.Х-ХV вв. Материалы по истории Узбекской,Таджикской ССР.Л.1953 год.стр.5
11. Населенные пункты Бухарского эмирата. Конец XIX- нач. XX вв. //Материалы к исторической географии Средней Азии. - Ташкент: Университет. 2001. Стр. 4)

DOI: <https://doi.org/10.5281/zenodo.12515417>

SHAVKAT RAHMON SHE'RLARIDA LINGVOPOETIK VOSITALARNING QO'LLANILISHI: O'XSHATISHLAR

Yodgorova Sarvinoz

Andijon davlat universiteti

Filologiya fakulteti o'zbek tili yo'nalishi

2-bosqich 201-guruh talabasi

***Annotatsiya:** Ushbu maqolada Shavkat Rahmon she'rlari va unda qo'llanilgan lingvopoetik vositalarning tutgan o'rni o'rganilgan. Poetik matnni lingvopoetik tahlili jarayonida alohida e'tibor qaratishni talab etadigan o'xshatishlar tahlil qilingan.*

***Kalit so'zlar:** Badiiy matn, lingvistika, poetika, lingvopoetika, lingvopoetik vositalar, o'xshatish.*

Badiiy adabiyotning asosiy unsuri – so‘z. Badiiy asar yaratayotgan har bir shaxs so‘zlardan foydalanar ekan, u o‘z tilini qay darajada bilishini namoyon etadi. Til murakkab hodisa bo‘lganligi sabab, uning mohiyati, qonuniyatlarini mukammal bilmay turib, badiiy asar yaratish samarasiz urinishga tengdir. Yaratilgan asar haqiqiy san‘at darajasiga ko‘tarilishida uning tili, muallifning til vositalaridan qay darajada foydalana olishi asosiy omil hisoblanadi. Yozuvchi bu bilan badiiy asarning tilini belgilab beradi. Shunday ekan badiiy adabiyot va lingvistika bir-biriga chambarchas bog‘liqdir. XX asr tilshunosligida badiiy asar tilini o‘rganishga chuqur e’tibor berildi. Natijada, **lingvistika** va **poetika** tushunchalari birlashtirilib, yangi termin **lingvopoetika** paydo bo‘ldi. Lingvopoetika – lingvistik poetikaning qisqargan shakli bo‘lib, badiiy asarlarda qo‘llanilgan lingvistik birliklarning badiiy-estetik vazifalarini, tilning konnotativ funksiyasini o‘rganadi. Boshqacha aytganda, lingvopoetika badiiy nutqni o‘rganuvchi tilshunoslikning bo‘limidir.¹ Lingvopoetik tahlil qilish orqali shoir va yozuvchining uslubiy mahoratini, lingvopoetik vositalardan qay darajada foydalana olishini bilishimiz mumkin. Mantiqiy ildizlarga ega lisoniy birlik– o‘xshatish yoki komparativ troplar millatning dunyoqarashini, idrok intizomini aks ettiruvchi muhim manbadir. Milliy idrok intizomi esa, o‘z navbatida, milliy til

¹ Nurmonov A. Iskandarova Sh. Tilshunoslik nazariyasi. O'quv qo'llanmasi (magistrlar uchun). –Toshkent, 2008, 151-152-betlar.

orqaligina anglanishi mumkin.¹ O'zining she'rlarida lingvopoetik vositalardan unumli foydalangan ana shunday ijodkorlardan biri Shavkat Rahmondir. Shoir ijodida, turli hodisalar, narsalarning mohiyatini anglashda, o'ziga xos o'xshatishlar hosil qilganining guvohi bo'lamiz. Shavkat Rahmon o'xshatishlarni hosil qilishda tabiat hodisalari, tabiat unsurlaridan unumli foydalanadi. Shoir she'rlaridan keltirilgan misollardagi etalon – yildirim leksemasi. Yildirim – momaqaldiroq payti sodir bo'ladigan yorug'lik, atmosferaviy elektr zaryadi. Ushbu leksema assotsiativ ravishda: 1)tezlik, 2)shiddatkorlik, 3)keskinlik, 4)yorug'lik kabi semalarga ega. Shoir o'zining "Muqaddima" nomli she'rida lahzani yildirimga qiyoslaydi:

***Yildirimday** lahza suvratin*

Yashirincha asrar xotira,

Meni ham bor yo'q qiladigan,

Lahza porlab turar oldida²

Ushbu she'rda uning tezlik semasi nominativ vazifa bajargan bo'lsa, shoirning yana bir she'rida yildirim so'zining yorug'lik semasi asos qilib olinadi:

Yuksaklikka ko'tarar meni

***Yildirimday** yopishgan rohlar.*

Shavkat Rahmonning "Visolsiz ishq" nomli she'rida yildirim so'zining shiddatkorlik, keskinlik semalari ifodalanadi. Shoir o'xshatishni hosil qilishda *singari* leksik vositasidan foydalanadi va poetik tasvirni yuzaga keltiradi:

***Yildirim singari** o'tirib qarashdan,*

Zaminga quladim baxtiyorlikdan.

Shoir she'rlarida "yildirim" so'ziga sinonim holda "yashin" tabiat hodisasi orqali hosil qilingan o'xshatishni ham ko'rishimiz mumkin. O'zining "Asotirlar kitobi" nomli she'rida tulporlarni yashinga qiyoslaydi:

Ochsanggina kitobni

Nogoh bari uyg'onar

Uyg'onar bulut yolli

***Yashindayin** tulporlar.*

Shavkat Rahmon "Qizaloqning ermaklari" nomli she'rida nafasni bo'ronning aylanishiga qiyoslaydi va bu she'rdagi obrazlilik va emotsionallikni yuzaga keltiradi:

Men endi dunyoning aksiga emas,

Ko'ziga qararman devona bo'lib,

*Otashin **bo'ronday** aylanar nafas*

Har lahza hayotdir,

¹ Usmanov F. Turg'un o'xshatishlarning lingvomadaniy aspekti. –Andijon, 2023.

² Rahmonov Sh. Saylanma. –Toshkent, 1997.

Har lahza - o'lim.

Yildirim/yashin/bo'ron singari so'zlar, asosan, insonga xavf soluvchi ofatlardir. Ular insonni vahimaga solishi mumkin. Badiiy matnlardagi shu kabi so'zlardan hosil qilingan o'xshatishlar, ko'pincha, salbiy konnotatsiyaga ega bo'ladi. Lekin Shavkat Rahmon she'rlaridagi bunday o'xshatishlarda salbiylik konnotatsiyasi kuchsizlanib, so'zlarning boshqa semalari asos qilib olinadi. Masalan, "Kunlar pisha boshladi yana..." she'rida lahzani chaqmoqqa qiyoslash orqali ijobiylik yuzaga kelgan:

Kunlar pisha boshladi yana,

Ranglarini boshingda elar

*Xayolingni **chaqmoqlar kabi***

Yoritguvchi lahzalar kelar.

Shavkat Rahmon ijodini kuzatar ekanmiz, uning she'rlarida boshqa ijodkorlarda uchramaydigan, o'ziga xos lingvopoetik vositalar: o'xshatish, metafora, metonimiya, onomatopoeya kabilarni ko'plab uchratishimiz mumkin. Ular orasida eng faoli o'xshatishlardir. Shoir she'rlaridagi o'xshatishlar boshqalardan farqli ravishda kutilmaganligi bilan ajralib turadi. Lirik qahramon ruhiyatini ochib berish uchun ijodkor hech kimning xayoliga kelmagan o'xshatishlarni hosil qiladi va kitobxonga ta'sir o'tkazadi. Xulosa o'rnida shuni aytishimiz mumkinki, Shavkat Rahmon ijodida lingvopoetik vositalardan biri bo'lgan o'xshatishlar faol qo'llaniladi, she'riy asarlar tilining o'ziga xosligini ta'minlaydi va shoirning o'ziga xos individual uslubini belgilab beradi.

ADABIYOTLAR

1. Nurmonov A. Iskandarova Sh. Tilshunoslik nazariyasi. O'quv qo'llanmasi (magistrlar uchun). –Toshkent, 2008, 151-152-betlar.
2. Rahmonov Sh. Saylanma. –Toshkent, 1997.
3. Йўлдашев М. Бадий матн лингвопоетикаси.–Тошкент: Ўзбекистон Республикаси Фанлар академияси “Фан” нашриёти. 2008.
4. Usmanov F. Turg'un o'xshatishlarning lingvomadaniy aspekti. –Andijon, 2023.

DOI: <https://doi.org/10.5281/zenodo.12515489>

KO‘CHMA MA’NOLI SO‘ZLARNING KONNOTATIV MA’NOSI XUSUSIDA

Soliyeva Gulira’no Abdulhay qizi

ADU magistranti

Annotatsiya: Maqolada Erkin Vohidov she’rlarida qo’llanilgan metafora, metanomiya kabi ko‘chim turlari va ularning konnotativ ma’noni yuzaga chiqarishdagi vazifalari xususida fikr yuritilgan. Fikrlarni xulosalashda o‘rni bilan badiiy kontekst(she’rlar)ga murojaat etilgan.

Kalit so‘zlar: metafora, metonimiya, kontekst, konnotativ ma’no, dennotativ ma’no.

Аннотация: В статье рассматриваются такие виды перемещений, как метафоры, метаномия, используемые в стихах Эркина Вахидова, и их функции в раскрытии коннотативного значения. Со своей ролью в обобщении мыслей он обращается к художественному контексту(стихотворениям).

Ключевые слова: метафора, метонимия, контекст, коннотативное значение, деннотативное значение.

Annotation: the article reflects on the metaphor used in the Erkin Vohidov Poems, the types of migrations such as methanomy, and their tasks in bringing the connotative meaning to the surface. Artistic context(poems)have been referred to by its role in inference of ideas.

Keywords: metaphor, metonymy, context, connotative meaning, dennotative meaning.

So‘z latofatining sohir sohibi Erkin Vohidov ijod namunalarida ko‘chma ma’nodagi so‘zlardan o‘rinli foydalangan. Ayniqsa muallif metaforalarini ixtiro qilishda yetakchilardan edi. Jumladan, “Kamtarlik haqida” she’rida muallif “g‘urur ostonasi” metaforasi vositasida lirik qahramonning tavozelik va kamtarlikka hurmat va kibr-u havoga nisbatan nafrati emotsional-ekspressiv mazmuni yuzaga chiqarishda foydalangan.

Kamtarin bo‘l hatto bir qadam,

O‘tma g‘urur ostonasidan

Ma'lumki ostona so'zining bir nechta ma'nolari bor. Jumladan, *kiraverish*, *bo'zag'a*, *uy*, *xonadon*, *qishloq* yoki shaharning kiraverish joyi, voqea-xodisaning boshlanishiga yaqin qolgan vaqt. "So'zlarning kontekstda o'zaro sinonimiyani yuzaga keltirishi ularning pragmatik jihatdan imkoniyatlaridan – turli xil semalaridan birining tanlab olinishi, birinchi planga chiqarilishi bilan chambarchas bog'liq" [1. B. 97]. She'rdagi pragmatik ma'nolardan chegara va hodisaning boshlanishi (kibrga berilish ehtimoli) ma'nosi aktuallashtirgan. Shoir o'quvchini "g'urur ostonasi"dan o'tib kibrga berilmaslikka chorlaydi, g'ururdan holi insonlarning hurmati el orasida balandligini ta'kidlaydi.

Visoldagi damlarim shirin,

Hijrondagi **g'amlarim Shirin.**

Adabiyotshunoslik lug'atida oksimorongacha quyidagicha ta'rif beriladi: "yunoncha oxymoron – zakiyona nodonlik) uslubiy figura, mantiqan tamomila zid tushunchalardan hosil bo'lgan sintaktik birlik. Adabiyotlarda Oksimoron siqiq va shuning uchun paradoksal mazmun kasb etuvchi antiteza deb ham ta'riflanadi" [2. B. 208]. *G'am* so'zi o'zi salbiy ottenka tashiydi, insonning mahzunligi va chorasizlikda kechiruvchi kuchli qiynoq va hayajonni ifodalaydi. Unga ijobiy ma'nodagi *shirin* so'zining birikuvchi esa paradoksal holatni yuzaga keltiradi, ya'ni lirik qahramonning sevgisining kuchi shunchalar qudratliki, nafaqat visol damlari, balki hijrondagi g'amlar ham shirin yoqimlidir.

Ko'yida men **tosh boshimni**

Urmagan ostona yo'q.

Elda bor shunday masal:

Jon chekmasang jonona yo'q.

Tosh – tabiatda uchraydigan qattiq jism bo'lib o'zbek xalqi farzandlarining boshi omon bo'lsin, har xil balolar kelganda ham qattiq toshdek chidab, bardoshi yetsin degan ma'noda boshing toshdan bo'lsin deb duo qiladilar. Tabiatdagi qattiq tosh tilda boshqa so'zlar bilan qo'llanilganda ham *qattiqlik*, *pishiqlik*, *chidamlilik* mazmunini tashiydi, yani toshdek mustahkam konnotativ ma'nosi doim mavjud bo'ladi. Yor ko'yida qiyinchiliklarga chidayotgan lirik qahramon boshi toshga mengzalgan.

Sevgi vodiysida menga

Teng bo'lgay qaysi Qays?

Shoir sevgi vodiysi ishorasi orqali sahroni qayta nomlab, metonimiyaga yana bir go'zal namuna keltirib o'tgan. O'zini esa Majnundan ham ortiq darajada oshiq ekanligini mana shu ma'no ko'chishlari orqali ifodalagan.

Shoshilib chopadi **tabib irmoqlar**,

Yerning tomiriga quymoq uchun qon

Suv ekinni qoni degan maqolni barchamiz eshitganmiz, lekin “irmoq tabib” shoir tomonidan yaratilgan oxorli ma’no ko‘chishi bo‘lib, bemorni qutqarish uchun shoshilib harakat qiladigan tabiblardek, yerga hayot berish uchun chopib ketayotganini aytadi. Inson tomirida qon yugurgani kabi yerning tomiriga ham suvning oquvi qondek zarur ekanligi o‘quvchiga ma’no ko‘chishining eng sara namunalari orqali yetkazilgan.

Pillapoya bo‘ldim senga, azizim,

Sen ham gal kelganda pillapoya bo‘l.

Metonimiya bo‘lib kelgan *pillapoya* so‘zi aslida zina yoki narvonning har bir pog‘onasi bo‘lib, ko‘chma ma’noda huddi pillapoya tepaga chiqish, ko‘tarilish uchun yordam berganidek shoir ham o‘z shogirdlariga o‘z o‘rnini topishida ko‘maklashgan va shogirdlaridan ham shunday yo‘l tutishlarini so‘rayapti.

Shoir qalbi go‘yo anor,

She’ri uning sharbati.

Bo‘lmas ekan she’r ahlining

O‘z qalbiga shafqati.

Tinmay ezar, ezar uni,

Ammo shoir biladi –

Piyola to‘lgan kun,

Paymonasi to‘ladi.

E. Vohidovning “Shoir qalbi” she’ridagi bunday chiroyli ma’no ko‘chishlari har qanday o‘quvchini o‘ziga rom qiladi. Shoir bunday ma’no ko‘chishlarida ot, sifat, fe’l so‘z turkumlaridan unumli foydalangan. Shoirning qalbi anordek bu yerda ham anorning yopiqligiga uning ichidagini ancha-munchaga bilib bo‘lmasligiga ishora bor bo‘lsa, ham shoir qalbi anor rangidek qizil, iztirobda qon bo‘lib ketgan. Qalbdan chiqayotgan sharbat esa iztiroblar bo‘lib, u shoir qalbidan sizib chiqmoqda. She’r oxirida qo‘llangan fe’lli birikmalar shoir sabr-toqati haqida aytib o‘tib, piyola sharbat bilan to‘lgan kun poymona ham to‘ladi, ya’ni yangi bir asar yer yuzini ko‘radi.

Ko‘z oldidan o‘tar qirq birinchi yil,

Maskov bo‘sag‘asida

Achchiq qahraton

Agar qulatmasa **daydi o‘q** sabil

Berlindan qaytardi bo‘lib qahramon.

Eslar, har yon olov,

O‘t ichra dunyo

Majruh gavdalaru uzilgan boshlar...

“ Yurt tinch bo‘lsin,

Bir gap bo‘lsa mabodo,

Bardosh berarmikan

Hozirgi yoshlar!”

Ko'z oldidan o'tmoq iborasi orqali shoir bir lahzada asar qahramonini urush yillariga olib boradi. Metaforaning o'ziga xos namunasi bo'lgan achchiq qahraton esa uning dahshatini esga soladi. *Achchiq* so'zi aslida sifat so'z turkumi bo'lib, og'izni kuydiruvchi ta'mni eslatsa, bu yerda asar qahramoninig yurak-bag'rini kuydiryapti. Ot va sifat so'z turkumining birikuvidan hosil bo'lgan yana bir ma'no ko'chishi o'quvchi e'tiboridan chetda qolmaydi. Qayerdandir kutilmaganda kelib qolgan bu *daydi o'q* qahramon hayotini tubdan o'zgartirib yubordi. U qahramon bo'lishi mumkin edi, ammo mana shu o'qning hayotida o'chmas jarohat qoldirdi. Urushning bor dahshatini tasvirlash uchun esa yozuvchi *o't ichra dunyo* birikmasini qo'llaydi, bunga ham qanoat qilmay atrofdagi qo'rqinchli holatni majruh gavdalaru, uzilgan boshlar birikmalari bilan to'ldiradi.

Yana der:

“Bo'sh qolsak **tunlar bo'lib jam,**
 “Chordarvesh” o'qirdik **qurshab tanchani.**
 Bular tanimaydi Huvaydoni ham,
 Erta-yu kech o'ylar kino, tansani.
Aqli kirarmikan bularning bir kun,
 Kim biladi qachon **quyula boshlar!**
Og'ir kun ko'rmedi.
 Balki shuning-chun
Yengilroq o'sdimi hozirgi yoshlar!”

Fe'l so'z turkumiga mansub bo'lgan “*tunlar bo'lib jam*” birikmasi ham o'quvchini u davrlardagi birdamlik, oqibatlilik bilan tanishtirsa, qurshab tanchani birikmasi esa o'sha davr sharoitini ochib beradi. Tancha – ustiga ko'rpalar tashlangan ichiga isitish uchun cho'g' solingan sandal. *Aqli kirmoq* fe'lli birikmasi orqali esa hozirgi kun yoshlaridan norozilik mazmuni ifodalangan. Shoir *quyula boshlamoq* iborasini misrada keltirish bilan hali ulardan umidi borligini ifodalaydi. O'g'ir va yengil so'zlarini qo'llab antiteza san'atini ishlatgan va bu bilan o'tmishdagi qiyinchiliklardagi shukr, bugungi tinchlik zamonida esa to'qlikka sho'xlik qabilida javob qilayotgan yoshlardan arz qiladi.

Xulosa qilinsa, Erkin Vohidov she'rlarida metafora, metonimiya va o'xshatishlardan unumli foydalangan. Ijodkorning faqat o'zigagina xos bo'lgan orginal metafora va metonimiyalari borki, bu ijodkorning zakiyligidan darak beradi. Ayni individual metaforalarda kontekstual mazmun qirralari odatiy metaforalarga nisbatan kuchli emotsional-ekspressiv mazmun tashishi esa ijodkorning takrorlanmas ijod namunalarida qo'llanilgan metaforalari tahlilida ko'rinadi.

Foydalanilgan adabiyotlar:

1. Ne'matova D. Sinonimlarning uslubiy xususiyatlari // O'zbek tili va adabiyoti, 2020. – B. 97–100.
2. Қуронов. Д., Мамажонов З., Шералиева М. Адабиётшунослик луғати. – Тошкент: Академнашр, 2013. – 400 б.
3. Йўлдошев М. Бадиий матн лингвопоэтикаси. – Тошкент: Фан, 2008. – 160 б.
4. Йўлдошев М. Бадиий матннинг лингвопоэтик тадқиқи: Филол. фанлари д-ри ... дис.– Тошкент. 2009. – 314 б.
5. Йўлдошев Б., Халилов Қ. Шоир Эркин Воҳидовнинг фразеологизм қўллаш маҳорати ҳақида. – Самарқанд, 2007. – 96 б.
6. Каримов С. Язык поэзии Зулфии. – Самарқанд: СамГУ, 1987. – 76 с.
7. Каримов С. Бадиий услуб ва тилнинг ифода воситалари. – Самарқанд: СамДУ, 1994. – 56 б.
8. Келдиёрова Г. Ўзбек бадиий нутқида антитеза (Э.Воҳидов шеърляти мисолида): Филол. фанлари номзоди ... дис. автореф. – Тошкент, 2000. – 26 б.
9. Неъматова Д. Чўлпон публицистик асарларининг лингвистик таҳлили. – Тошкент: Турон замин зиё, 2016. – 127 б.
10. Воҳидов Э. Сайланма. Биринчи жилд. Ишқ савдоси. – Тошкент: Шарқ, 2000. – 414 б.
11. Воҳидов Э. Сайланма. Иккинчи жилд. Шеър дунёси. – Тошкент: Шарқ, 2001. – 352 б.
12. Воҳидов Э. Сайланма. Учинчи жилд. Умрим дарёси. – Тошкент: Шарқ, 2001. – 400 б.

DOI: <https://doi.org/10.5281/zenodo.12515632>

THE USE OF INNOVATIVE TECHNOLOGIES IN PRESCHOOL EDUCATION

Mirzatova Gulshoda Xudoyberdiyevna

Senior lecturer, Namangan State University

G-mail: gmirzatova73@gmail.com

***Annotation.** This article covers the reforms carried out in the development of the system of preschool education in our country, the issues of formation of children's knowledge when conducting training through innovative technologies in teaching educators, the peculiarities of the formation of historical ideas and knowledge in them, the study of the links between objects and phenomena methodology for the formation and development of.*

***Key words:** innovative technology, innovation, knowledge, competence, method, Society, idea, integrative communication, creative thinking, project Technology, Information, Technology, "teacher portfolio".*

ИСПОЛЬЗОВАНИЕ ИННОВАЦИОННЫХ ТЕХНОЛОГИЙ В ДОШКОЛЬНОМ ОБРАЗОВАНИИ

Мирзатова Гульшода Худайбердиевна

Старший преподаватель Наманганского государственного университета

G-mail: gmirzatova73@gmail.com

***Аннотация.** В данной статье освещаются проводимые в нашей стране реформы в развитии системы дошкольного образования, вопросы формирования знаний детей при обучении с помощью инновационных технологий обучения воспитанников, особенности формирования у них исторических идей и знаний, изучение связей между объектами и явлениями, методика формирования и развития основных понятий в сфере общества.*

***Ключевые слова:** инновационная технология, инновация, знания, компетенция, метод, общество, идея, интегративная коммуникация, креативное мышление, технология проекта, информация, технология, "портфолио учителя".*

Introduction. Today, a preschool educational institution is a complex system that seeks to improve, develop, seeks new opportunities, creates the necessary conditions for meeting the needs of the child, family, society, creates conditions for the creative, professional activities of teachers who meet the most modern requirements. The introduction of innovations into the educational process is not just, it is not an indifferent attitude to the creative search for effective forms of work with children, it is time-consuming. In the implementation of a new system of education in our republic, the need for education reform of our Prezident has become an urgent task. The main focus was on improving educational systems on the basis of democratic and humanitarian principles, raising its material and technical base to the level of requirements of the time and period and strengthening the educational potential of Uzbekistan [1].

Also, the creation of conditions for achieving a new quality of education in the concept of modernization of preschool education is called the most important area of activity of educational institutions. It largely depends on how effectively innovations are mastered, which contribute to qualitative changes in the functioning of educational institutions. Currently, almost every preschool institution is included in the field of innovative activities. When it is said that preschool institutions work in a development mode, it means that they are engaged in innovation.

Analysis of thematic literature (Literature review). Methods and technologies of systematic analysis of pedagogical competency of future educators on the basis of innovative technologies K.Duncker, O. Thomas, M.Glozier has analyzed. Russian scientists I.V.Robert, P.V.Sisoyevs were studied in scientific research work related to the problems of systematic analysis of professional competence [2].

Research Methodology (Research Methodology). New educational programs have been created that allow you to ensure the variability of the educational process, aimed at new types, profiles and types of preschool educational institutions, the individuality of the child and the requirements of his family. Each pedagogical team has the right to innovative activities. Since children are the object of any pedagogical initiative, the teaching staff must undertake certain obligations for the preparation and organization of innovations.

Then, when there is a need to solve some problem, when a conflict arises between desire and the real result, the need for innovation arises. The development of general educational practices will help to demonstrate the creative, innovative potential of all employees in the preschool education system. In this situation, professional competence based on the personal and professional development of teachers and managers is especially important.

The philosophical encyclopedic Dictionary defines development as directed, natural and necessary changes. Based on the achievements of Science and the needs of society, innovative organizers make the design, start and support of the educational renewal process more effective.

Innovative activity is a special type of pedagogical activity. Innovation (innovation) — socially-psychologically — the creation and implementation of various innovations that bring about significant changes in social practice. Consequently, changes in the developing preschool educational institution are not accidental, but guided by the laws and aimed at achieving specific goals[3].

The goals and objectives of innovations are based, on the one hand, on a careful analysis of the current situation in the kindergarten, and on the other hand, on its development forecasts. There are the following different reasons for innovation: 1. The need to actively seek ways to solve existing problems in preschool education. 2. The desire of pedagogical communities to improve the quality of services provided to the population, make them more diverse and thereby preserve kindergartens. 3. Imitating other preschools, the intuitive idea of teachers that innovation improves the functioning of the entire team. 4. The desire to realize the knowledge gained by recent graduates of pedagogical universities, students of advanced training courses. 5. The constant dissatisfaction of some teachers with the results achieved, the firm intention to improve them. 6. The growing demands of individual groups of parents.

Analysis of the existing practice in the activities of preschool educational institutions working in an innovative mode has identified a number of problems: 1. Lack of scientific and methodological support for innovative processes; 2. Lack of consistency and integrity of the pedagogical innovations being implemented; 3. Regulatory legal regulation of innovative activities of preschool educational institutions; 4. The need to look for fundamentally new forms of interaction between scientific centers and innovation centers.

Often the question arises in teachers: where to start an innovative activity, what will be its final result? The algorithm of the innovation process is the same as any pedagogical activity: 1. Identifying the area of problematic education, advancing the goal of renewal (first of all, attention is paid to the relevance and importance of the problem) 2. Theoretical justification of an innovative idea, search for research methods, monitoring procedures). 3. Experiment. 4. Identification of defects, identification of methods for eliminating defects. 5. The next test (summing up the results, their presentation, dissemination of pedagogical experience).

The position and creative potential of teachers, active participation, one of the most important factors in the introduction of innovative ideas into the activities of a

preschool educational institution. Modern pedagogical technologies in preschool education are aimed at implementing federal state educational standards of preschool education. A fundamentally important aspect of pedagogical technology is the position of the child in the educational process, the attitude of adults towards the child. Its purpose is to contribute to the formation of the child as a person [6].

Among the modern educational technologies that are being introduced in a preschool educational institution are the following: - health technologies; - project activities technologies; - research activity technology; -ICT; - personality-oriented technologies; - educator portfolio technology; - gaming technology; - TRIZ technology; - Mnemonics. - Health technologies [3].

Health-saving pedagogical technologies include all aspects of the influence of the teacher on the health of the child at different levels — information, psychological, bioenergy. Ensuring the preservation and reproduction of children's health under the guidance of medical personnel in accordance with sanitary requirements and standards using medical and preventive, medical equipment: - technologies for organizing monitoring the health of preschool children; - control of children's nutrition, preventive measures, the formation of a health environment.

Each group has "health" centers (stand tips for parents, file cabinets of open games, sports equipment for independent activities of Children, "Health" folders containing information about the individual development of each child of the group) [5].

All this work should be carried out all day long and in every possible way with the participation of a medical officer and teachers: teachers, music director, teachers of speech therapists, teacher of physical education, teacher-psychologist.

Innovative technologies of project activities. Purpose: to develop and enrich social and personal experience by introducing children into the sphere of interpersonal interaction. The result of the use of technology: The use of project activities strengthens the cognitive motivation of children. In the process of project implementation, training becomes a process of conscious active search, application of new knowledge, strengthens the skill of using one's own experience, improves the ability to solve not only educational, but also educational problems. Children develop the skills and competencies they lack, creativity and communication skills, thus allowing it to be successful [4].

Technology for preparing children for the digital world. Work with teachers and parents is carried out in the following cases: - network connection; - Use of Internet Information Resources; - electronic tips on the institution's website; - the use of multimedia presentations.

As a result of the use of information and computer technologies in working with parents: - exchange information with colleagues via email, network professional teams, conversations, participation in on-line conferences; - training in distance learning courses; - search the necessary information materials on sites; - presentations are created to prepare for joint activities of teachers with their parents. -the opportunity to advise parents, teachers will be developed, taking advantage of the possibilities of the internet.

As a result of the use of information and computer technologies in the creation of a methodological system, teachers achieve the following: - access to storage, editing and access to large amounts of data; - electronic registration of reports and current documents; - use the internet network for self-education (electronic textbooks, finding articles on the desired topic). - creation, copying, Editing, reproduction of stimulating material for educational activities; - creating your own email address, blog, page, which gives you the opportunity to disseminate your pedagogical experience to the pedagogical community.

Innovational technology "teacher portfolio". In this technology, a successful teacher is studied an educator with modern innovative educational technologies, a high level of education and professional qualifications, able to predict the final result. The portfolio allows you to take into account the results achieved by the teacher in various types of activities and is an alternative form of assessment of the teacher's professional skills and effectiveness.

Analysis and Results (Analysis and results). By the integrated organization of innovative methods in the formation of skills for the application of innovative technologies in the educational process in future educators, - gets the result of children's activities; - adequately evaluates its activities, criticizes; - the ability to reflect its activities is developed; - characterizes the manifestation of perseverance, hard work through moral and volitional components on the basis of the established goal.

Conclusions and suggestions (Conclusion/Recommendations). In place of the conclusion, it can be said that each educator is given a certain degree of opportunity in children with indicators of understanding, systematization, generalization, creative transformation through the use of innovative technologies. The fact that children expand the volume of information about the world when it comes to kindergarten gives results in the use of techniques that will become effective material in the development of personality. Conditions are created when conducting reproductive activities, especially when the educator uses innovative teaching methods, provides children with various tasks for understanding and creative activities, organizes communicative and activity communication, and at the same time minimizes the elements of discussion.

FOYDALANILGAN ADABIYOTLAR

1. Sh.Mirziyoyev. New Uzbekistan development strategy. Uzbekistan. Tashkent. 2022. P. 212
2. Rakhmonkulova Z. "The schoolboy kichik is one of the best mathematicians of the shakllantirish imagination" Kullan's methods. T.: - 2007.-105 p.
3. Kalandarova Z. "A student learns from a mathematician high concepts of the formation of modern techniques and operations." I don't know. – Nukus: - 2018. - 138 p.
4. Asmolov, A.G. Principles of studying human memory: a systemically active approach to the study of cognitive processes [Text] /A. G. Asmolov. – M.: Prosveshchenie, 2012. – 239 p.
5. Muslimov N.A. Theoretical-methodological foundations of the professional formation of a teacher of vocational education. diss.aftoreferat. T.: -2007.- 85p.
6. Лебедева З.Е. Формирование начальных математических понятий у детей младшего и среднего дошкольного возраста. Автореферат дис. на соискание ученой степени кандидата педагогических наук. Киев : 1967, 87 с.

DOI: <https://doi.org/10.5281/zenodo.12515680>

MECHANISMS OF CREATIVE ACTIVITY OF STUDENTS

Khusanova Feruza Zohidjonovna

Namangan State University. Teacher of the Department of Teaching Methods of Exact and Natural Sciences in Primary Education.

Gmail: E-mail-feruza.khusanova81@mail.com

Abstract: *This article presents the mechanisms of students' creative activity and the concepts of creativity, creative activity and activity.*

Key words: *creativity, creativity, imagination, fantasy, sensitivity, communicative-organizational.*

Creativity means "reshaping" - creating a new form using the elements of an existing form. "Reformation" creativity involves the discovery of a new form that resembles a previously known form. Creativity is "transferring from one form to another" - in this process, a new pattern of rules, a drawing, a new type of certain structures emerges. Newly created forms are not new interpretations of old forms. As soon as the rules are created, the creative person begins to create new rules based on them. After that, it is a puzzle to open up forms of activity, to discover forms that have never been used before. Commenting on the development of the creativity of a future specialist, it is worth saying that the conclusions given by M.G.Yarashevskyi in this regard are noteworthy. A systematic approach to the creative process requires the study of three-dimensional content and their interrelationship. They consist of objects and events, social and personal content:

1) the composition of things and events is a heuristic, a mental "fabric" that creates a new image of a thing, then it turns into a scientific text and emerges as new ideas, theories and discoveries. These heuristics consist of: analogies, metaphors, comparisons, models, and usually form the content of thinking and have a visual form.

2) social content - according to M. G. Yarashevsky, such creativity is visible as a cognitive-dialogical "initial activity". Therefore, opponents and alternatives also give impetus to the development of creative processes.

3) personal content - it consists of personal aspiration, internal purposeful desire and private qualities of the subject of creativity, and consists of new signs and changes that appear in the continuous organization of creative processes.

Creativity is a form of human activity that performs a variable function. Especially the personality of his students, L.S. Vygotsky emphasizes the role of creativity as follows: "Keep in mind that creative abilities serve as a normal and permanent satellite in human development."

In his dictionary, S.M. Vishnyakov explained that creativity, creative activity is a qualitatively new, socially and historically unique activity. From the point of view of some scientists, creativity is the creation of new information in a certain field of science, technology, production, art or people's life in general.

Mechanisms of students' creative activity

Creativity is a combination and transformation of existing knowledge

Imagination is the ability to create new emotional or mental images in the imagination

Fantasy is the imagination or creation of results in situations that are not required or are not sufficient the condition of expressed creative activity

Sensibility is the ability of a person to understand

Mechanisms of student's creative activity Mechanisms of student's creative activity

Creativity is a type of activity characteristic of a person, which is manifested in the process of direct interest, pleasure, striving for a new result. Also, this process includes the process from the emergence of creativity in the human mind to its transformation into a material and spiritual product. A person's need for creative activity indicates a desire for new, previously untargeted creativity in activity.

Creativity is a process of activity, the result of which is the creation of qualitatively new objects and spiritual values, or the result of objective renewal. The

main criterion that distinguishes the creativity of production (that is, the product) is the originality of its results. In creativity, not only the result is valuable, but also it itself.

Creative activity is a form of human or collective activity, which did not exist before, but is understood by quality as a new approach.

Imagination - the ability to see new images by processing mental components is the ultimate experience. In addition, imagination is a mental process that organizes the creation of new images (presentations) by processing information from previous experiences and ideas. Yu.N. Kulyutkin, one of our scientists, considers this phenomenon "ability". G. Sele believes that imagination is a very important mental process for the development of creativity and creative thinking. The creator talks about imagination as one of the characteristics of a person. In his opinion, it is bran to combine imagination with the ability to think.

The concept of creative activity is also a very complex and ambiguous concept. Creative activity in the objective sense is the creation of things that do not yet exist, on the basis of existing things. At the same time, creativity is expressed not only by novelty, but also by its social value as benchmarks.

Imagination is a person's ability to create spontaneous or deliberate situations, it is the ability of a person to form images, representations, ideas and leadership, important in mental processes such as modeling, planning, creativity, play, memory, thinking plays a role, moreover, fantasy is a person or group of people expressing their desires, but not the corresponding reality. Also, this situation can be called improvization. Fantasy means writing. This ability is a condition of human creative performance. Fantasy manifests itself in the creation of a work activity or model, when a visual "picture" is not required. For example, a writer can make solid work based on fragmentary archival sources, supplementing them with their own essays. Fantasy techniques include emphasis, simile, and writing.

Intuition or feelings are stable emotional experiences of a person that arise in relationships with the outside world. Emotions are formed and produced during human development and education. In addition, it is explained in the dictionaries that intuition or feeling is a reflection in the brain of certain properties of things and events in the world. Intuition is the first stage and component of knowing the world. On the basis of sensations, forms of emotional cognition, such as perception, arise. Sensation appears in physical, physiological, psychological processes. In the physical process, any objects and events affect the sensory organs and stimulate the peripheral ends of the corresponding sensory nerve.

According to T. N. Kovalchuk, creativity is a process of human activity that creates qualitatively new information and spiritual values.

In the dictionary of a practicing psychologist developed by S. Golovin, creativity is interpreted as a mental process of developing new valuable ideas, creating new material and spiritual benefits.

Creativity is the creative ability of a person - the ability to come up with unusual ideas, deviate from the framework of traditional thinking, and quickly solve problematic issues. It is characterized by constant readiness to create new ideas and is considered a component of the ability structure.

In the National Encyclopedia of Uzbekistan, the concept of creativity is the work of a creator, activity specific to a creator; a short definition is given in the form of a completionist.

Pedagogy encyclopedia says "Creative activity is a form of human or collective activity to create something qualitatively new. A prerequisite for creative activity is reflected in the flexibility of thought, criticality, integrity of perception. In this dictionary, the concepts of "creativity" and "creativity" are not defined separately.

In the pedagogical-psychological, social-humanitarian and philosophical literature, scientific views and opinions have been put forward regarding the fact that the concept of "creativity" is a non-specific, unique and unique socio-historical type of activity.

Psychologists A.N. Leontev, P.Ya. Gal'perin's scientific research, the consistent implementation of the activity approach, as the goal of teaching in a higher educational institution, envisages training the learner in the performance of a certain activity. The main result of training in these higher educational institutions is the realization of professional tasks, solving operational issues, and forming knowledge. Such a setting of the issue requires a different approach to tools, methods, and the knowledge of the teacher who is training a certain type of activity in the future specialist.

According to the pedagogue scientist V.A. Slastenin, the training of a future specialist involves the education of the knowledge that performs these tasks, i.e. analytical-reflexive, organizational, evaluation-informational, constructive-prognostic, correctional. In our opinion, this point of view of the author largely reflects the ideas about the structure of the teacher's activity. At the same time, the research of the structure of the future specialist's professional competence is a thorough analysis of the pedagogue's work, the level of his training is currently being modernized and the concept of continuous pedagogical education is being implemented by the system of higher and secondary special vocational education. means determining the requirements.

B.Djuraeva's opinion largely corresponds to the implementation of the activity approach: she distinguishes these types of teacher's activity:

Gnostic is the integration of the content of knowledge typical for general and specialized sciences into the structure of typical issues of the specialist's professional activity. Development and classification of educational goals.

- Educational-methodical - choosing the educational-methodical content of general professional and specialized subjects and determining the subject program according to the elements of students' cognitive activities.

- Creative activity - development of educational and methodological support in accordance with the curriculum for all selected topics.

- Communicative-organizational - development and control of communicative-organizational aspects of student-teacher interaction during self-directed work of students.

REFERENCES

1. Shavkat Mirziyoyev. We will resolutely continue the path of national development and raise it to a new level. Tashkent-"Uzbekistan"-2017.145 pages

2. Kudryavtsev V.T. Actual problems of development of creative skills in the field of education and training. - M. 2008

3. Alieva E.G. Creative ability and conditions for its development // Psychological analysis of educational activity M.: IPRAN. 1991.

4. Ponomarev Ya.A. Psychology of creative thinking. - M., 1960

5. Vygotsky L.S. Educational psychology // Psychology: classic works. No. 3. - M., 1996.

DOI: <https://doi.org/10.5281/zenodo.12515728>

THE USE OF GAME TECHNOLOGY IN THE PROCESS OF FORMING THE CREATIVITY OF A STUDENT

Turaeva Nargiza Zokirjonovna

Namangan State University Teacher of the Department of methods of teaching exact
and Natural Sciences in primary education
turayevan880@gmail.com

***Annotation.** In this article, the reforms carried out in the higher education system in our country, the problems of optimizing the educational process, the peculiarities of using Game Technology in the course of the lesson, the stages of identifying students' performance, as well as recommendations in this direction are given.*

***Key words:** primary education, creativity, creative thinking, game technology, creative imagination, diagnostic stage, prognostic stage, problem situation.*

ИСПОЛЬЗОВАНИЕ ИГРОВОЙ ТЕХНОЛОГИИ В ПРОЦЕССЕ ФОРМИРОВАНИЯ ТВОРЧЕСКИХ СПОСОБНОСТЕЙ СПРОСА

Тураева Наргиза Закиржоновна

Преподаватель кафедры методики преподавания точных и естественных наук в
начальном образовании Наманганского государственного университета
turayevan880@gmail.com

***Аннотация.** В данной статье рассмотрены проводимые в нашей стране реформы в системе высшего образования, проблемы оптимизации учебного процесса, особенности использования игровой технологии в процессе урока, этапы выявления творческих способностей учащихся и даны рекомендации в этом направлении.*

***Ключевые слова:** начальное образование, творчество, творческое мышление, игровая технология, творческое воображение, диагностический этап, прогностический этап, проблемная ситуация.*

At the present stage of the development of the higher education system in our country, the main task is to improve the quality of professional training of graduates, ensuring their competitiveness in the labor market. For this, the problem of finding new approaches to the organization of the educational process, which contributes to the creative development of students, is gaining relevance in the first place. The self-development of an individual, the creative application of knowledge in certain situations, that is, the finding of one's own personality, the optimal way to solve various problems and problems (Cahapay, 2020). The development of the creative abilities of future educators-psychologists is one of the main tasks of higher professional education. The path to the success of an individual lies through a creative approach to work. At the same time, the creative approach is especially important in the profession of an educator-psychologist (Gonzalez, 2020). Advanced pedagogy sees the main task of teaching not in the simple transfer of a certain amount of ready-made knowledge to students, but in the development of their creative independent thinking.

The studies studied show that Luke (1973), a famous researcher of the problem of creativity, identifies the following creative abilities.

1. Ability to see the problem where others do not see it;
2. The ability to reduce mental operations, replace several concepts with one, and use signs that are increasingly wider in informational communication;
3. The ability to apply the skills acquired in solving one problem to solving another;
4. The ability to perceive reality as a whole without disassembling it into parts;
5. Ability to easily connect distant concepts; 6. The ability of memory to provide the necessary information at the right time;
7. The ability to choose one of the alternatives to solve the problem before testing;
8. The ability to enter newly acquired information into existing knowledge systems;
9. Ability to see things as they are;
10. Ideas are easy to create [6].

It will be appropriate for the student to master the following methods of creative thinking during the educational activities: - not an informant, the ability to study information without getting acquainted with it, but a problem in which something is clear even to others; - the ability to round mental processes. Because, in the process of student thinking, a person makes the transition from one stage in the sequence of thinking to another, so it is not always possible to cover the whole picture, the whole phenomenon, to reflect from the first step to the last. The process of rounding mental

processes is defined by the manifestation of the ability to replace several data with data associated with a high indicator of uncertainty.

- ability to apply in practice. It is associated with many phenomena and laws on the part of a person in practical and everyday activities. The skills acquired in solving one problem, as well as the ability to apply it to solving another problem on the basis of experiences, that is, the ability to distinguish the specific side of the problem from the uncharacteristic application to other areas in practice, are considered important. This is, in fact, the ability to develop a generalizing strategy. Additional is defined as the skill of finding new options or the necessary condition for the transfer of an idea.

The ability of one whole of perception. This means the ability to perceive information in one whole complex way. In this case, it is impossible to look at this problem from a new point of view, to see a new one for a long time.

For students, creative thinking skills are a concept that each teacher has a decisive role in the learning process. Giving students opportunities and space for creative thinking will certainly be effective in the long run. Creative activities, games and questions are endless. Consider trying to do one of these exercises at least once a week for your class, so that you will notice an improvement in activity as well as creativity. What is creative thinking in education? According to Campilis and Berki (2014), "creative thinking is thinking that allows students to apply their imagination in creating ideas, questions, and hypotheses, experimenting with alternatives, and evaluating their own and their peers' ideas, end products, and processes."

The importance of creative thinking for students the development of creative thinking in students has long been considered an important aspect of education and brain development. Harold Bloom (1956), an American literary scholar and teacher, devised Bloom's taxonomy of his study categories into 6 categories—creating the "final stage." Bloom argues that creation is an integral part of education in which students are allowed to produce their own unique work, explore solutions to problems, design a product, or develop a theory. Therefore, it can be said that creative thinking for students constitutes the peak of student knowledge and education.

Examples of creative thinking for students below are some methods, exercises, and activities that teachers and schools can use to develop students ' creative thinking skills in a group or even outside of class.

1) several games are recommended for creative thinking for students. For example," Dictionary story "this exercise can be very useful for teachers who like to increase students' interest in vocabulary and enrich their skills. So, get yourself a dictionary, choose a word at random and try to make a short story using the word you choose, the word above it, as well as the word below it. This exercise will open up your

students' chances of finding connections between words and mixing unrelated thoughts at a glance.

In the end, your students would have told stories from simple means. This can form the basis of your fiction writing classes and help your students stay true to ideas.

When six-word story teachers lose creative thinking exercises for students, they like to refer to an old-fashioned style called "six-word story". It primarily tests students' ability to be creative by using only six words to create a story.

Three elements make up a good six-word story: it makes sense for the student, takes him on a trip and leaves the student with emotion. A perfect example of this is "Hemingway's famous for sale: children's shoes. Never worn." Make sure you give this exercise to your students in the next lesson and watch their creative minds Bloom!

Avoid the letter 'E' French visual artist Henri Matisse said "Don't expect inspiration. It comes when working. "Recent research has disproved the myth that creativity is specific or genetic. On the contrary, scientists now believe that creativity is a skill that is achieved through regular training and exercise. An interesting way to develop your students' creative thinking skills is to play the game "avoid the letter e". This teaches their minds to be resourceful in the use of language.

B) creative thinking activities for students consider some of these creative thinking activities for students to use online or in a real classroom. - Look away from what you are creating the purpose of the exercise is to work on drawing what you actually see, rather than what you imagine. So basically you get a pen and a sheet of paper and give yourself 5 minutes. But don't look at the page while drawing. Instead, turn around and look at your hand while drawing, not the paper itself. The goal is to draw the details of your hand, not your entire hand. Also, avoid taking a pencil during this activity.

Focus on the amount each participant will be presented with 30 empty circles, a pencil and a sheet of paper in three minutes. The challenge is to fill as many circles as possible; the goal is quantity, not quality. Perhaps each of your circles will perceive the topic differently, or they are all emojis. Your only goal is to do as much as possible.

After the exercise, discuss and review any commonality you find and promote teamwork. In this game, if you are aiming for the amount, you do not have time to guess your plan a second time, because you can always change it later. At this time, the creative process develops. - Use a written request the subject of writing is entered and abbreviated through a written request. Writing guidelines are designed to arouse students' interest in the subject and inspire them to write critically and creatively about it.

An effective writing request should clearly define the writing task, in addition to entering and limiting the writing topic. Look at these instructions: what is something you always regret? What is something you have never told your parents? If you could only save one memory from your life, what would it be? Write about your spiritual life. First " describe."

C) creative thinking questions for students if you want to make your students think and engage at the beginning of the school year, asking creative thinking questions is a great way to meet new students and connect with the rest of the class as well. 15 creative thinking questions to inspire you. You will find questions that will answer elementary questions up to high school students!

Perhaps you can assign them to groups, couples or even individual students to make the activity richer: What is a machine that you can invent to make people's lives easier?

Draw or describe it. Can you make a list of 10 rhyming words? Let's use these words to write poetry. What if you were elected to open your own country? Discuss what makes a difference about it. If there is no electricity, How is the world we know different?

List ten different methods. What qualities would you use to explain the flower to someone you've never seen or heard of before? Can you write a story about a zoo without using any animal name? If tomorrow is a "day back", what will change in the world around us? How can people live like this? What would Five Ways life be different if we did not need sleep? How do you use this extra time? What would you choose if you could make one precious thing forever free?

Why did you choose this especially? If parents need to take a test before having a child, can you think of ten questions that will be on the test? Think of a way you can make \$100 next week. Do you really need teachers at school or can you just learn from the internet?

If you go back to the past and change something, what would it be and why? How would the world be different then? Name 10 different things you can do with a cup. What would you do if you were invisible one day? Where do you go? After all, as Albert Einstein once famously said, "Creativity is intelligence fun."

As a teacher based on the above, if you remind yourself every day that you are a big part of shaping their minds, you will never run out of ideas to stimulate creative thinking skills for students.

As a conclusion, it can be said that all the use of technologies aimed at developing students ' creativity gives them creative freshness that helps them develop creative thinking and other important skills. They are easily and freely available, and

teachers should easily accept them into their curriculum so that their students never lag behind when it comes to creativity, as this is very important for their comprehensive development. Share your thoughts, knowledge; helps to search for contextual explanations and additional knowledge.

LITERATURE USED

1. Sh. Mirziyoyev. new Uzbekistan strategy. Tashkent.2021 P. 227
2. Azizhodzhaeva. N.N.Pedagogical technologies and pedagogical skills. - T. : 2006. - B. 156
3. Gatshenko Yulii Sergeevni. Pazvitie tvorcheskogo mishleniya mladshix shkolnikov V prosesse resheniya nestandartnix matematicheskix zadach. Belgorod 2016
4. Aliqulova M.M.,Hakimov N.H.,Gurbanov B.N. methodological manual” methodology for social pedagogical design of the educational process of the primary and upper classes". - Tashkent: 2015.
5. Askarova O., Nishanov M., Kurbanova Z., Muminova D. Methodology for teaching pedagogical and psychological sciences. Textbook. - T.: 2019.
6. http://www.mycoted.com/Bug_Listing

DOI: <https://doi.org/10.5281/zenodo.12515851>

ISSUES OF MODERN ENVIRONMENTAL EDUCATION IN HIGHER EDUCATION INSTITUTIONS AND THE USE OF INTERNATIONAL EXPERIENCES

Rasulova Ranokhon Ibroximjanovna

Namangan State University

Teacher of the Department of Exact and Natural Sciences

E-mail: rasulovar44@gmail.com

***Annotation.** This article analyzes priority aspects, features and specific aspects of the development of environmental education from developed foreign state Higher Education and other educational institutions.*

***Key words:** ecology, environmental education, need, Nature, Natural Resources, hydroecologist, geoecologist, phytoecologist, zoocologist, demoecologist, environment.*

ВОПРОСЫ СОВРЕМЕННОГО ЭКОЛОГИЧЕСКОГО ОБРАЗОВАНИЯ И ИСПОЛЬЗОВАНИЯ МЕЖДУНАРОДНОГО ОПЫТА В ВЫСШИХ УЧЕБНЫХ ЗАВЕДЕНИЯХ

Расулова Ранохон Иброхимжановна

Наманганский государственный университет

Преподаватель кафедры точных и естественных наук

E-mail: rasulovar44@gmail.com

***Аннотация.** В данной статье проанализированы приоритеты, особенности и особенности развития экологического образования в развитых зарубежных государственных высших учебных заведениях и других образовательных учреждениях.*

***Ключевые слова:** экология, эколог воспитание, экстирей, природа, природные ресурсы, гидроэколог, геоэколог, фитоэколог, зооэколог, демоэколог, эколог, окружающая среда.*

In today's era of globalization, the natural, social, economic situation that is happening in the world seems more taxing and taxidical than in any period. In particular, the relationship between nature and society has over the centuries brought its influence against each other with oppression, sometimes with an extenuating atmosphere. By the 21st century, this relationship seems to have literally reached a state of disrepute to the maximum of its strength and power. While the remarkable aspect, the quantitative increase of humanity over the centuries, increases the extensibility of nature, but rather the question arises whether natural resources can bear the burden, extensibility of this multibillion-dollar population?

As we know, any state, any nation is powerful not only with its natural resources, but primarily with its high culture and spirituality. Today, it is one of the important tasks that the peoples of the world can show their duty to nature, their devotion to nature, leave the blessings of the greatest and most sacred nature for the future avdod.

In this regard, teaching young people to love and appreciate nature, to preserve the riches of nature should occupy one of the main places in the modern educational system. The formation of environmental knowledge, consciousness and culture in the growing younger generation, the effective organization of the process of environmental education and education today is more important than ever.

Fundamental primary environmental education for the future generation has a central place in preserving nature and ensuring its protection. Monand to international standards, environmental education has its education about the environment, with the help of the environment and for the environment. These three components provide a whole solution to the fragmented issues of environmental education and education. For example, in Western Europe, environmental education and upbringing begins at the age of three, through the communication of children with wild and domestic animals on special farms, and even their care [2].

It is also very important to study the experiences of foreign countries in terms of further improvement and improvement of environmental education. For example, let's pay attention to the experiences of the United States:

In this state, it is noticeable that environmental education is carried out on the basis of various forms, directions, methodological approaches. The important thing is that the ideas of environmental decency, as important moral values, are instilled in the content of all natural and Social Sciences, the involvement of the public in the protection of nature is distinguished in an extraordinary way by the fact that it is organized at the highest level. Especially noteworthy are the activity of non-governmental, non-profit organizations in the process of careful, responsible treatment

of the environment in young people, avaricious preservation of Natural Resources, conscious attitude to legal norms and the formation of an ecological culture.

In American higher education, several aspects of teaching environmental science and training professionals are a special focus. For example, when supplying personnel in the higher education system, it is important to order the customer organization whether it is a state or a non-governmental organization. It is taken into account by the institution in which area the listener or the student who receives the specialty is interested in conducting activities in the field of the environment and is able to fulfill the qualification requirements for it. The general attitude of the student towards the environment, his vision, interest in a particular component of nature and his intellectual and fundamental ideas are considered important. For example, if the worldview of a water resource conservation student is well formed, this in turn is directed to specific activities on Sox, such as a hydroecologist, a similar geocologist, a phytoecologist, a zooecologist, a demoecologist.

In the United States, there is no single universal policy in the field of environmental education, multilateral decisions on environmental education issues are made on the scale of individual states or individual educational institutions.

It is also worth studying, taking a lesson in excellent experiments in the field of environmental education in the Russian Federation. For example, in this state, each federal subject carries out environmental education in its territory in accordance with the law of its territory "on Environmental Education".

As the five main pillars of Confucian ethics in China, qualities such as goodness, correctness, purity, wisdom and reliability are defined and practiced. The environmental education of young people was founded on the idea of "serving and being faithful to the motherland." Young people are taught to keep personal and national interests in harmony and to protect the environment and use natural resources wisely.

Also, in South Korea, on the basis of a national idea, youth is instilled in environmental consciousness through customs, moral ideals. In preparing young people for life, we can see that special attention is paid to family, preschool education, including maintaining the proportion between young people and nature.

In Germany, environmental education is carried out on the basis of a parliamentary approved training plan, ecology and Environmental Protection Sciences are taught as a general compulsory subject in all specialties. It is important that the theory, methodology and practice of environmental education differ from each other in different countries, even in different oases of the same country. The main task, uniting the diversity of rich experiments in environmental education, is of great importance

that these valuable experiments are carried out by the public of all world countries, especially in our country.

In Austria, special programs are included in the transportation of the ground to professional environmental education and education. For example, the creation of a state-owned data bank on environmental education issues in accordance with this program, the implementation of coordination functions, ensuring the participation of young specialists in various projects related to environmental education. At the stage of higher professional education in Austria, environmental education begins directly with the competitive teaching of special and professional subjects.

In Sweden, environmental education and training was followed in 1970 by the preparation and adoption of a national programme on environmental issues. According to its requirements, new teaching aids and guidelines for educators and students were published in Sweden. Environmental education and nurture became a primary issue in the cooperation of the European countries located on the Scandinavian Peninsula. In cooperation with the Swedish society for Environmental Protection and the National Agency for Education, a comprehensive information system on environmental education problems was created [1].

Ireland's environmental education and training is aimed at addressing the following issues: helping to explain the complexities of human-environmental engagement; encouraging interest in economic, social, political and environmental relations in urban and rural areas; giving each listener the knowledge, attitude, value and competence to make responsible environmental decisions, and the necessary practical knowledge and skills to protect and improve the natural environment; in the individual, group and collective consciousness, it is considered to create and put into practice new environmental models for the functioning and behavior of atrophytes, to help the formation of a new attitude to nature in individual citizens, various social groups and communities; to help the population obtain broad practical environmental qualifications; to identify and classify environmental problems, to solve problematic issues and situations, to participate

As can be seen from the above and foreign experience, the introduction into practice of norms that strictly define a truly ecological culture, a serious attitude to the environment, can ensure the achievement of the intended goal in young people in the future.

In summary, first of all, the "concept for the development of Environmental Education" adopted by Uzbekistan on May 27, 2019, for our republic and people, *benihoya* has become of great importance and one of the most relevant priority areas of Ecology and Environmental Protection; secondly, the development of

environmental education was emphasized by the state as one of the dominant directions, both political, economic, legal and organizational; thirdly, opportunities were created in the field of environmental education to study the rich experiences of foreign countries and apply it in different countries of Uzbekistan; fourth, special attention was paid to the potential of scientists of Uzbekistan, research and implementation of environmental problems; fifth, the technical regulations necessary to fulfill environmental requirements were developed and introduced into life; sixth, special programs for the development of environmental education in our republic, settlements have been created, are funded by the state; seventh, a scientific, conceptual approach to environmental protection was formed [2].

It is undeniable that the above positive circumstances are the fruit of the concept of developing environmental education in our republic, and on the basis of this concept, it is never necessary that it is an honorable duty of every government agency, public organizations, every citizen to raise environmental education to higher levels, to rationally use, preserve, protect and provide environmental security.

LITERATURE USED

1. The” concept for the development of Environmental Education”adopted by Uzbekistan on May 27, 2019
2. M.Abdullayeva, G.Maqsudova. Foreign experience in environmental education and education. Oriental Renaissance: Innovative, educational, natural and social sciences. Volume 1.
3. X.Nazarov. Development of environmental education: problems and solutions. Journal of innovations in scientific and educational research. Volume6 issue-5.
4. Isakulova J. N. Theory and practice of environmental education in students //Monograph. Organization: Science. – 2011.
5. Isakulova N.J. Theory and practice of providing Interdisciplinary Environmental Education to students in the process of continuing education. Dissertation authorization provided for obtaining the degree of Doctor of Pedagogical Sciences. – 2012.
6. Vergeles G.I., Rayev A.I. Indicators of readiness for professional pedagogical activity.Training (structure and content) // Education, 1994. 5. Grebeshock O.S. Problems of formation of motivation for study and work among students of secondary special vocational education schools: didactic aspect. – M.: Pedagogy, 1985. – 151 p.

DOI: <https://doi.org/10.5281/zenodo.12515966>

MAKTABGACHA TA'LIM TASHKILOTLARIDA PEDAGOGIK SAMARADORLIKNI OSHIRISHDA XORIJ TAJRIBASIDAN FOYDALANISH

Djurayeva Dilfuza Nuriddin qizi

Navoiy viloyati pedagoglarni yangi metodikalarga o'rgatish milliy markazi.
Maktabgacha boshlang'ich va maxsus ta'lim metodikasi kafedrası o'qituvchisi

Bunyoddilfuz@gmail.com

Annotatsiya: Ushbu maqolada maktabgacha ta'lim tashkilotlaridagi ta'lim-tarbiya jarayoning uzviyligi. Bolalar rivojlanishi va ta'limi o'rtasidagi bog'liqlik. Ta'lim-tarbiya jarayoning qiziqarli va samaradorligini oshirishda xorij maktabgacha ta'lim tashkilotlaridagi usul va metodlardan foydalanishning ahamiyati.

Kalit so'zlar: Maktabgacha ta'lim, bolalar, rivojlanish soha kompetensiyalari, ta'lim, tarbiya, xorijiy tajriba, o'yin, metod.

Аннотация: В данной статье рассматривается целостность образовательного процесса в дошкольных образовательных организациях. Связь между развитием умов и образованием. Важность использования методов и методик зарубежных дошкольных образовательных организаций в повышении интереса и эффективности образовательного процесса.

Ключевые слова: Дошкольное образование, дети, компетенции в области развития, воспитание, воспитание, зарубежный опыт, игра, метод.

Abstract: In this article, the integrity of the educational process in preschool educational organizations is discussed. The relationship between child development and education. The importance of using the methods and methods of foreign preschool educational organizations in increasing the interest and efficiency of the educational process.

Key words: Preschool education, children, competences in the field of development, education, education, foreign experience, game, method.

KIRISH

Maktabgacha ta'lim tizimini yanada takomillashtirish, bolalarning sifatli maktabgacha ta'limdan teng foydalanishini ta'minlash, maktabgacha ta'lim xizmatlarining nodavlat sektorini rivojlantirish maqsadida, shuningdek, O'zbekiston Respublikasi Prezidentining 2018 yil 30 sentyabrdagi "Maktabgacha ta'lim tizimini boshqarishni takomillashtirish chora-tadbirlari to'g'risida"gi PQ-4312-son Qaroriga muvofiq "O'zbekiston Respublikasi maktabgacha ta'lim tizimini 2030-yilgacha rivojlantirish konsepsiyasi" qabul qilindi. Ushbu konsepsiyaga muvofiq maktabgacha yoshdagi bolalarning har tomonlama intellektual, axloqiy, estetik va jismoniy rivojlanishi uchun shart-sharoitlar yaratish, bolalarning sifatli maktabgacha ta'lim bilan qamrovini oshirish, undan teng foydalanish imkoniyatlarini ta'minlash, mazkur sohada davlat-xususiy sherikligini rivojlantirish, maktabgacha ta'lim tizimiga innovatsiyalarni, ilg'or pedagogik va axborot-kommunikatsiya texnologiyalarini joriy etish, maktabgacha ta'limni boshqarish tizimini takomillashtirish, maktabgacha ta'lim tashkilotlari faoliyatini moliyalashtirish shaffofligi va samaradorligini ta'minlash, maktabgacha ta'lim tizimiga maktabgacha ta'lim tizimi xodimlarini tayyorlash, qayta tayyorlash, malakasini oshirish, tanlab olish va rivojlantirishga mutlaqo yangi yondashuvlarni joriy etish belgilab olindi.

ADABIYOTLARNI TAHLILI VA USULLARI

Mazkur vazifalarning samarali hal etilishi o'z navbatida innovasion ta'lim muhitini tashkil etish va ta'lim-tarbiya jarayonida yangi zamonaviy texnologiyalarni ishlab chiqish, maktabgacha ta'lim tashkilotlarida pedagogik samaradorlikka erishishda xorij tajribalaridan foydalanish va amalda joriy qilish orqali mavjud dolzarb muammo va kamchiliklarni bartaraf etishni taqozo etadi. Shuningdek, zamonaviy talablar ta'lim jarayonini yaxlit tizimi sifatida modernizatsiyalash hamda ta'limda innovasion faoliyatni tashkil etish zaruriyatini ko'rsatmoqda. Bugungi rivojlanib borayotgan jamiyatda bolalarni erta yoshdan shaxsga yo'naltirilgan ta'lim asosida tarbiyalab borish bilan birgalikda, o'tgan yillar davomida to'plangan xalqaro tajribalardan foydalanish¹ ularni har tomonlama intellektual salohiyatli, tanqidiy fikrlovchi, bilimlarni mustaqil ravishda o'rganuvchi bo'lib yetishiga ko'maklashadi.

NATIJALAR

Maktabgacha ta'lim tashkilotida tarbiyalanayotgan bolalar "Ilk va maktabgacha yoshdagi bolalar rivojlanishiga qo'yiladigan davlat talablari"da belgilab berilgan beshta rivojlanish soha kompetensiyalari rivojlantiriladi. Bular quyidagilar:

1. Jismoniy rivojlanish va sog'lom turmush tarzining shakllanishi.

¹ O'zbekiston Respublikasi Maktabgacha ta'lim tashkilotlari uchun "Ilk Qadam" o'quv dasturi .2022-yil 4-fevral.

2. Ijtimoiy-hissiy rivojlanish.
3. Nutq, muloqot o‘qish va yozish malakalari.
4. Bilish jarayonining rivojlanishi.
5. Ijodiy rivojlanish.

Rivojlanish soha kompetensiyalari **“ILK QADAM”** davlat o‘quv dasturi asosida rivojlantriladi. Shuni aytib o‘tish joizki **“ILK QADAM”** davlat o‘quv dasturini qo‘llash bilan birgalikda, tarbiyachi pedagogik samaradorlikni oshirishda xorij tajribalaridan foydalangan holda bolalarni ham jismonan, hamda ularning aqliy va mantiqiy fikrlanishini rivojlantiradi.

Maktabgacha ta’lim tashkilotlarida tarbiyalanyotgan bolalarning har tomonlama sog‘lom, tanqidiy fikrlovchi bo‘lib tarbiyalanishida olib borilayotgan mashg‘ulotlarning bolalarda oson tasavvur hosil bo‘lishida xorij tajribasida bolalar bilan o‘ynaladigan bir qancha o‘yinlarni ko‘rib chiqishimiz mumkun:

Amerika maktabgacha ta’lim tashkilotlarida o‘ynaladigan o‘yinlar:

Tulki va tovuqlar

Maqsad: Yirik motorika va elementar matematik malakalarini rivojlantirish.

O‘yinning borishi: "Tulki" bolalar orasidan tanlanadi. Qolganlarning hammasi "tovuqlar", ular omborda yashaydilar. Tovuqlar tulkidan so‘rashadi: "Soat necha?" Tulki raqamni chaqiradi. Tovuqlar ombordan chiqib, Tulki aytganidek qadam tashlashadi. Agar Tulki: "Yarim tun!" Desa, tovuqlar omborga qaytib ketishadi va Tulki ularni ushlab oladi. Tutilgan tovuq tulkiga aylanadi va qolgan tovuqlarni ushlashga yordam beradi.

O‘yin barcha tovuqlar tulkiga aylanganda tugaydi.

Yaponiya maktabgacha ta’lim tashkilotlarida o‘ynaladigan harakatli o‘yin.

Laylak va qurbaqalar

Maqsad: Yirik motorika ko‘nikmalarini rivojlantirish.

O‘yinning borishi: yerga o‘yin maydoni chiziladi. Bu orollari bo‘lgan katta ko‘l. "Qurbaqalar" ko‘lda o‘tirishibdi. Ular quruqlikka sakrashlari mumkin emas. Quruqlikda ko‘l atrofida "laylak" yuguradi. U suvga tushishi mumkin emas, lekin u oroldan orolga sakrashi mumkin. Shu bilan birga, "laylak" "qurbaqa" ni ushlashga harakat qiladi. Har bir ushlangan "qurbaqa" o‘yinni tark etadi. Oxirgi "qurbaqa" "laylak"ga aylanadi.

Xitoy maktabgacha ta'lim tashkilotlarida o'ynaladigan harakatli o'yin. Barmoq o'yini

Maqsad: Katta va tayyorlov guruh bolalarida elementar matematik malakalarni shakllantirish.

O'yinning borishi: Raqamlar nomlarini eslab qolishga yordam beradigan an'anaviy xitoy o'yini. Ikki kishi tezda bir nechta barmoqlarini ishlatgan holda, o'n ichida raqamni hosil qilishi kerak. Ko'rsatilgan barmoqlar yig'indisini tahmin qilgan kishi g'alaba qozonadi. Ular ikki kishilik jamoalarda o'ynashadi, avval saralash bosqichlari, so'ngra g'olib aniqlanadigan final.

Angliya maktabgacha ta'lim tashkilotlarida o'ynaladigan harakatli o'yin. "Hisoblanadigan - hisoblanmaydigan."

Maqsad: Yirik motorika va tadqiqiy bilish va samarali refleksiv faoliyatni rivojlantirish.

O'yinning borishi: Ushbu o'yin "yeyish mumkin - yeyilmaydi" o'yini prinsipi asosida ixtiro qilingan. Bolalar bir-birlariga to'p tashlaydilar va predmet nomini aytadilar va to'pni ushlagan kishi predmetning sanab bo'ladimi yoki yo'qmi deb javob berishi kerak. Misol uchun, birinchi bola to'pni tashlaydi va "kitob" deb qichqiradi, to'pni ushlagan kishi "hisoblanuvchi" yoki "hisoblab bo'lmaydigan" deb aytishi kerak. Agar to'pni ushlab olgan bola to'g'ri javob bersa, u endi to'pni tashlaydi va o'z so'zini aytadi, lekin agar u xato qilsa, u shunchaki o'yinni tark etadi.

Germaniya maktabgacha ta'lim tashkilotlarida o'ynaladigan harakatli o'yin.

"Tabiat xafa"

Maqsad: Bolalarda hissiyotlar va ularning boshqarilishi rivojlanish kompetensiyasini rivojlantirish.

O'yinning borishi:

Tarbiyachi: Xafa bo'lganingizda yig'laysiz, to'g'rimi?

Bolalar: ha, ba'zan!

Tarbiyachi: Sizningcha, tabiat kimdir uni xafa qilsa, yig'lay oladimi?

Bolalar: ehtimol!

Tarbiyachi: Kuzda yomg'ir yog'yapti, kimdir tabiatni xafa qildimi?

Keyin, tarbiyachi bolalarni tabiatning nima uchun yig'lashi va qanday qilib xafa bo'lishi mumkinligini muhokama qilishni taklif qiladi. Turli xillik uchun siz mavhum hodisalarni emas, balki daraxtlar yoki gullarni tanlashingiz mumkin. Bolalar turli xil variantlarni taklif qilishlari kerak: qanday qilib tabiatga achinish va unga yordam berish. Muhokama paytida, tarbiyachi do'stingiz xafa bo'lgan bo'lsa, xuddi shunday

tarzda achinish mumkinmi, deb so'raydi. Bolalar hamdardlik va qo'llab-quvvatlash qiyin emas degan xulosaga kelishadi.

MUHOKAMA

Maktabgacha ta'lim tashkilotlarida ta'lim sifati va pedagogik samaradorlikka erishishning o'ziga xos xususiyatlarni aniqlash va tarbiyachilarning o'z ustida ishlashi va xorij tajribalaridan foydalanishi bugungi jamiyatimizning dolzarb masalalaridan biridir. Bolalarning ta'limi va rivojlanishi o'rtasidagi bog'liqlik integratsion jarayon bo'lib, bunda bola ta'lim va tarbiya jarayoni orqali rivojlanish soha kompetensiyalari rivojlantiriladi. Ta'lim-tarbiya jarayonida xorij tajribalaridan foydalanish pedagogik samaradorlikka erishishning muhim asoslaridan hisoblanadi. Bunda tarbiyachi o'quv dasturdagi oylik va haftalik mavzulardan kelib chiqqan holda xorij maktabgacha ta'lim tashkilotlarida bolalar rivojlanishida natijaga erishgan o'yin texnologiyalaridan foydalanishi pedagogik jarayonning qiziqarliligi va samaradorligini ta'minlaydi.

XULOSALAR

Hozirgi kunda pedagogik samaradorlikni oshirishda xorij tajribasidan foydalanish, samaradorlik, ta'lim-tarbiya natijalariga erishish maqsadida foydalanish maktabgacha ta'lim tarbiyachilarida aqliy tafakkurni shakllantirish, kasbiy faoliyatda yuzaga keladigan mehnat munosabatlarini qiymatini to'g'ri baholash, iqtisodiy faoliyatni samarali boshqarish, iqtisodiy faoliyatni to'g'ri tashkil etish orqali mehnat munosabatlarini to'g'ri boshqarish kabi bir qator ijobiy natijalarga erishish mumkin.

ADABIYOTLAR /REFERENCES

1. O'zbekiston Respublikasining 2019-yil 16-dekabdagi "Maktabgacha ta'lim va tarbiyato'g'risida"gi O'RQ 595-sonli Qonuni.
2. O'zbekiston Respublikasi Maktabgacha va maktab ta'limi vazirligi huzuridagi Maktabgacha ta'lim Agentligining 2023-yil 28-avgustdagi "MTT pedagoglariningish xujjatlarini tasdiqlash to'g'risida"gi 99-sonli Buyrug'i.
3. O'zbekiston Respublikasi Prezidentining 2018 yil 30 sentyabrdagi "Maktabgacha ta'lim tizimini boshqarishni takomillashtirish chora-tadbirlari to'g'risida"gi PQ-4312-son Qarori
4. O'zbekiston Respublikasi "Ilk va maktabgacha yoshdagi bolalar rivojlanishiga qo'yiladigan davlat talablari".
5. O'zbekiston Respublikasi maktabgacha ta'lim "Ilk Qadam" davlat o'quv dasturi.
6. Elektron ta'lim-tarbiya resurslari: <https://dzen.ru>, <https://puzzle-english.com>.

DOI: <https://doi.org/10.5281/zenodo.12551768>

DAVLAT TILI VA U BILAN BOG‘LIQ POLIMIKAVIY JARAYONLAR

Ergasheva Noila Asad qizi

O‘zbekiston Jurnalistika va

Ommaviy kommunikatsiyalar universiteti

Bosma OAV 2-kurs

***Annotatsiya:** Ushbu maqolada bugungi kunda davlat tili bilan bog‘liq bartaraf etilishi kerak bo‘lgan polimikaviy jarayonlar shuning bilan birgalikda o‘zbek tili rivoji yo‘lida amalga oshirilayotgan o‘zgarishlar va uning sohada qo‘llanilishi vazifalari hamda soha bo‘yicha egallangan bilimlarni o‘zbek tilida ifoda etish malakalarini takomillashtirish terminlar, asosiy tushunchalar va soha doirasida qo‘llaniladigan hujjatlarning rasmiylashtirilishini ta‘minlash, ilmiy va rasmiy imkoniyatlardan foydalanish haqida so‘z boradi.*

***Kalit so‘zlar:** Davlat tili, turkiy tillar, nutqiy kompetentlik, polimika, mutaxassislik, og‘zaki nutq, yozma nutq, sohaga oid terminlar, ko‘nikma, malaka.*

Mustaqil O‘zbekistonning taraqqiyoti yo‘lida barcha sohalaridagi singari ta‘lim tizimida ham olib borilayotgan keng qamrovli islohotlar, jamiyat taraqqiyotini ta‘minlash, uzluksiz ta‘lim tizimini joriy etish kabi masalalar alohida ahamiyat kasb etmoqda. Shuningdek, erkin fikrlovchi, ijodkor yoshlarni tarbiyalab voyaga yetkazish hozirgi kunning muhim vazifalaridan hisoblanadi. Respublikamizda eng ,avvalo, ta‘lim tizimiga alohida e‘tibor qaratildi. Chunki muhtaram Yurtboshimizning: “Har birimiz davlat tiliga bo‘lgan e‘tiborni mustaqillikka bo‘lgan e‘tibor deb, davlat tiliga ehtirom va sadoqatni ona Vatanga ehtirom va sadoqat deb bilishimiz, shunday qarashni hayotimiz qoidasiga aylantirishimiz kerak”¹ degan fikrlari barchamizdan ona tilimizga, milliy urf-odat va qadriyatlarimizga hurmat, Vatanga bo‘lgan mehrimizni amaliy faoliyatda namoyon etishimizni talab etadi.

O‘zbekiston Respublikasi Prezidenti Shavkat Mirziyoyevning 2019-yil 21-dekabrda “O‘zbek tilining davlat tili sifatini, nufuzi va mavqei tubdan oshirish chora-tadbirlari to‘g‘risida”gi PF-5850-sonli farmoni, O‘zbekiston Vazirlar

¹uza.uz. Ўзбекистон Республикаси Президенти Ш.М.Мирзиёевнинг “Ўзбекистон Республикасининг “Давлат тили ҳақидаги Қонуни қабул қилинганининг ўттиз йиллигини кенг нишонлаш тўғрисида” ги ПҚ-4479-сон Қарори.

Mahkamasining 2019-yil 12-dekabrdagi “Davlat tilini rivojlantirish departamenti to‘g‘risidagi nizomni tasdiqlash haqida”gi 984-sonli qarori, O‘zbekiston Respublikasi Oliy va o‘rta maxsus ta‘lim vazirligining 2019-yil 2-dekabrdagi 87-06-52 sonli xatida “2020-2030 yillarda o‘zbek tilini rivojlantirish hamda til siyosatini takomillashtirish konsepsiyasi” va ”Yo‘l xaritasi” loyihasida davlat tilini rivojlantirishning ustuvor yo‘nalishlari, vazifalari sohaga oid dasturlar va kompleks chora-tadbirlarni ishlab chiqish ifodalangan. Bu hujjatlar davlat tilini o‘rgatish va uni bilish darajasini yanada takomillashtirish uchun oliy ta‘lim muassasalarida 2020-2021 o‘quv yilidan boshlab "O‘zbek tilini sohada qo‘llanilishi"asosiy fan sifatida o‘quv dasturiga kiritildi. O‘zbekiston Respublikasi Vazirlar Mahkamasining qarori, Davlat dasturi, Oliy va o‘rta maxsus ta‘lim vazirligining buyrug‘i asosida o‘quv jarayoniga tatbiq etib kelinayotgan mazkur kurs “Davlat tili haqida”gi qonunning quyidagi moddalariga tayanadi:

7-modda. “Davlat tili rasmiy amal qiladigan doiralarda o‘zbek adabiy tilining amaldagi ilmiy qoidalari va normalariga rioya etiladi.

Davlat o‘zbek tilining boyitilishi va takomillashtirilishini ta‘minlaydi, shu jumladan unga hamma e‘tirof qilgan ilmiy-texnikaviy va ijtimoiy-siyosiy atamalarini etish hisobiga ta‘minlaydi.

Yangi ilmiy asoslangan atamalar jamoatchilik muhokamasidan keyin va Oliy Majlis tegishli qo‘mitasining roziligi bilan o‘zbek tiliga joriy etiladi”.

9-modda. “Davlat hokimiyati va boshqaruv organlarida ish davlat tilida yuritiladi va zaruriyatga qarab boshqa tillarga tarjima qilinishi ta‘minlanadi”.

10-modda. “Korxonalar, muassasalar, tashkilotlar va jamoat birlashmalarida ish yuritish, hisob-kitob, statistika va moliya hujjatlari davlat tilida yuritiladi, ishlovchilarning ko‘pchiligi o‘zbek tilini bilmaydigan jamoalarda davlat tili bilan bir qatorda boshqa tillarda ham amalga oshirilishi mumkin”.

O‘zbek tiliga davlat tili maqomining berilishi xalqimizning milliy mustaqillikka erishish yo‘lidagi muhim qadamlardan biri bo‘lib, ona tilimizning bor go‘zalligi, jozibasini to‘la namoyon etish bilan birga, uni ilmiy asosda rivojlantirish borasida ham keng imkoniyatlar yaratdi. Shuningdek, davlat tilining boyitilishi va takomillashtirilishi ta‘minlabgina qolmay, O‘zbekiston hududida istiqomat qiluvchi va mamlakatimizga xorijdan kirib kelayotgan barcha millat va elatlarning tillarini hurmat qilinishini ta‘minladi. Chegara bojxona postlari orqali yurtimizga kirib kelayotgan chet el fuqarolari o‘zbek tilida yoki boshqa jahon tillarida yo‘lovchi bojxona deklaratsiyalarini to‘ldirishlari va muloqotda bo‘lishlari mumkin bo‘ldi. Bugun chegara bojxona postlarida fuqarolarga ko‘rsatmalar, ma‘lumotlar, xabarlar va yo‘lovchi bojxona deklaratsiyalari o‘zbek, rus va ingliz tillarida yetkazilishi yo‘lga

qo'yilgan. Bu ham boshqa davlatlardan tashrif buyuruvchilarga qulaylik va ularning tillariga nisbatan hurmatni anglatadi.

Ma'lumki, o'zlikni anglash, milliy ong va tafakkurning ifodasi, avlodlar o'rtasidagi ruhiy-ma'naviy aloqa til orqali namoyon bo'ladi. Jamiki ezgu fazilatlar inson qalbiga avvalo, ona allasi, ona tilining betakror jozibasi bilan singadi. Ona tili bu millatning ruhidir. Shunday ekan, ma'naviyatning ko'zgusi bo'lgan ona tiliga bo'lgan munosabat shaxsning ma'naviyatga bo'lgan munosabatini ham belgilaydi desak, hech mubolag'a bo'lmaydi. Ulg'ayib borayotgan yosh avlodga ona tiliga e'tibor va ehtirom, unga davlat tili sifatida qarashning ma'suliyati kabi tuyg'ularni singdirish va mustahkamlab borish dolzarb muammolardandir.

Bu xususda ko'p gapirilgan bo'lishiga qaramasdan, muammo hamon dolzarbligicha qolmoqda. Shu sababdan talabalarda davlat tiliga nisbatan ongli munosabatni shakllantirish uchun ma'rifiy matnlar tavsiya etilmoqda. Matn va tavsiyalardan o'quv dasturidagi "Hozirgi o'zbek tili ta'limi asoslari", "Dunyo tillari tizimida o'zbek tilining tutgan o'rni", "O'zbek tiliga davlat tili maqomining berilishi va buning olamshumul ahamiyati" hamda "Kadrlar tayyorlash Milliy dasturida hozirga o'zbek adabiy tili ta'limining o'rni" mavzularini o'tishda foydalanish maqsadga muvofiqdir. Shuning uchun ham bugungi kunda davlat tili bilan bog'liq polimikaviy jarayonlar yuzaga kelmoqda. Shu o'rinda "Polimika o'zi nima"? degan savol vujudga kelishi tabiiydir.

Polemika - kimdir yoki biror narsaga qarshi turish yoki unga qarshi turish uchun kuchli va jabbor til ishlatadigan yozma yoki nutq rejasi bir so'z bilan aytganda bahs, munozara hisoblanadi.

O'zbek tili O'zbekiston Respublikasining davlat tilidir. Bu tilda so'zlashuvchilarning umumiy soni 35 milliondan ortiq va ularning asosiy qismini O'zbekistonda va unga chegaradosh bo'lgan mustaqil davlatlarda istiqomat qilib turgan o'zbek tilida so'zlashuvchi va o'zini o'zbek deb biluvchi aholi tashkil qiladi. O'zbek tili jahondagi eng boy va rivojlangan tillardan biri sanaladi.

Prezidentimiz Sh.M.Mirziyoyevning Birlashgan Millatlar Tashkilotining 72-sessiyasida o'zbek tilida ma'ruza qilgani ham buning yaqqol dalilidir.

O'zbek tilining takomillashish jarayoni to'rt asosiy manbaning ishtirokida amalga oshgan. Hozirgi foydalanishdagi o'zbek tili esa uch ko'rinishga ega bo'lib, birinchidan, shevalardan, ikkinchidan ,umummilliy adabiy tildan va uchinchidan ,ularning qorishmasi bo'lmish kundalik jonli so'zlashuv tilidan tashkil topgan. XIX asrning ikkinchi yarmidan boshlab, XX asrning 30-yillarigacha o'zbek tili yangi zamon o'zbek millatining tili sifatida shakllandi, o'z taraqqiyot yo'llarini aniqlab, rivojlana boshladi.

Joriy yil 1-avgustdan boshlab barcha ish yuritish hujjatlari, ommaviy nashrlarning lotin alifbosiga asoslangan o‘zbek yozuvida amalga oshirilishi zarurligi qonun bilan mustahkamlangani esa, endilikda barcha o‘zbek tilidagi ish hujjatlari, davriy nashrlar lotin yozuvida bo‘lishi uchun imkon bermoqda. Shu bois, endilikda barcha ushbu lotin yozuviga asoslangan o‘zbek alifbosini bilishi, imlo qoidalari bilan yaqindan tanishishlari zarur.

FOYDALANILGAN ADABIYOTLAR:

1. Abdurahmonova M., Fattoxova D., Xalmuxammedova U., Inogamova N., Egamberdiyeva N. O‘zbek tili (o‘quv qo‘llanma). – Toshkent: Mumtoz so‘z, 2018.
2. Aminov M., Madvaliyev A., Mahkamov N., Mahmudov N. Ish yuritish (amaliy qo‘llanma). – Toshkent: O‘zbekiston milliy ensiklopediyasi, 2017.– 456 b.
3. Rahmonov N., Boltaboyev H. O‘zbek mumtoz adabiyoti namunalari. 1-2 jild. T., 2013, 2015.
4. Boltaboyev H. Adabiyot ensiklopediyasi. 1-2 jild. T., 2015, 2019.
5. O‘zbekiston Respublikasi Prezidentining 2019-yil 21-oktyabrdagi “O‘zbek tilining davlat tili sifatidagi nufuzi va mavqei tubdan oshirish chora-tadbirlari to‘g‘risida”gi PQ-5850 – son qarori.
6. O‘zbekiston Respublikasi Prezidentining 2020-yil 29-yanvardagi “O‘zbekiston Respublikasi Vazirlar Mahkamasi huzuridagi Atamalar komissiyasining faoliyatini tashkil qilish chora-tadbirlari to‘g‘risida”gi PQ-40 son qarori
7. Ahmedova M.X., Gayubova K.A. “O‘zbek tili”. T. TATU, “Aloqachi”, 2019.
8. Jiyanova N., Mo‘minova O., Maksumova S. Nutq madaniyati. Ma’ruzalar matni. Toshkent, 2016. I-kitob
9. O‘zbek tilining izohli lug‘ati (5 jildli). – Toshkent: O‘zbekiston milliy ensiklopediyasi, 2005–2008.
10. Раматов, Ж. С., Баратов, Р. Ў., Кушаков, Ф. А., Валиев, Л. А., & Хасанов, М. Н. (2022). ТРАНСПОРТ ТИЗИМИ ТАРАҚҚИЁТ БОСҚИЧЛАРИ (ЎЗБЕКИСТОН ТЕМИР ЙЎЛ ТРАНСПОРТИ МИСОЛИДА). *Oriental renaissance: Innovative, educational, natural and social sciences*, 2(9), 606-612.

DOI: <https://doi.org/10.5281/zenodo.12552013>

UZBEKISTAN'S ROLE IN REGIONAL AND GLOBAL MULTILATERAL ORGANIZATIONS

Abdukarimov Valikhon Abdukhamid ogli
University of World Economy and Diplomacy
abdukarimov.valixan@mail.ru

ANNOTATION

Uzbekistan plays a significant role in regional and global multilateral organizations, fostering cooperation and stability. As a member of the Shanghai Cooperation Organization (SCO) since 2001, it contributes to regional security and economic initiatives. Additionally, Uzbekistan participates actively in the Central Asian regional platforms such as the Central Asia Regional Economic Cooperation (CAREC) and the Conference on Interaction and Confidence-Building Measures in Asia (CICA), promoting dialogue and development. Globally, Uzbekistan engages through the United Nations, emphasizing international cooperation on issues like sustainable development and peacekeeping. Overall, Uzbekistan's involvement underscores its commitment to regional integration and constructive global diplomacy.

Key words: *multilateral diplomacy, international relations, agreement, Uzbekistan, organizations, digital diplomacy, crisis diplomacy, history, overview.*

LITERATURE AND METHODOLOGY

While doing research, I carefully investigated several materials using the analysis method and in the following article, I have illustrated the short historical overview of the multilateral diplomacy as well as its importance in the modern arena of international relations.

RESULTS

Since gaining independence from the Soviet Union in 1991, Uzbekistan has faced the dual challenges of establishing a sovereign national identity and positioning itself within the complex landscape of international relations. Under the leadership of President Shavkat Mirziyoyev, who took office in 2016, Uzbekistan has markedly increased its participation in various regional and global multilateral organizations. This shift reflects a strategic vision aimed at promoting national interests, enhancing security, and fostering economic development. This dissertation explores Uzbekistan's

engagement with these organizations, examining the motivations behind its increased participation, its key contributions, and the broader implications for its foreign policy and development strategy. The significance of multilateral diplomacy stems from its ability to foster cooperation, pool resources, and promote a more inclusive and effective approach to navigating the complexities of the contemporary world.

Following its independence from the Soviet Union in 1991, Uzbekistan embarked on a journey fraught with challenges and opportunities in shaping its foreign policy. Led by President Islam Karimov, the newly formed republic faced the daunting task of establishing itself as a sovereign state amidst the tumultuous aftermath of the Soviet collapse. Uzbekistan's foreign policy during this period was profoundly influenced by a complex interplay of historical, geopolitical, and internal factors, which collectively shaped its stance of cautious isolationism.

The dissolution of the Soviet Union in 1991 had profound implications for Uzbekistan, fundamentally altering its socio-political and economic landscape. As a constituent republic of the Soviet Union for decades, Uzbekistan experienced a sudden shift from a centrally planned economy under Moscow's control to an independent nation-state. This transition was not only a legal and political change but also a seismic shift that impacted every facet of Uzbek society.

The collapse of the Soviet Union left Uzbekistan and other newly independent states grappling with the daunting task of establishing viable state institutions. During the Soviet era, governance structures had been tightly integrated into the overarching Soviet framework, with decisions often made in Moscow. With independence, Uzbekistan had to rapidly develop its own governmental institutions, including executive, legislative, and judicial bodies, to effectively govern its territory and population.

Moreover, the transition required Uzbekistan to assert its national identity in the international arena. This involved creating and defining symbols of statehood, such as national flags, anthems, and state emblems, which are essential for asserting sovereignty and fostering national unity. Establishing a distinct national identity was crucial for differentiating Uzbekistan from its Soviet past and asserting its status as an independent actor on the global stage. Economically, Uzbekistan faced significant challenges following independence. The shift from a centrally planned economy meant breaking away from Soviet economic structures and practices, which had dictated production quotas, resource allocation, and trade relationships. Uzbekistan had to devise its own economic policies, transitioning towards market-oriented reforms while managing the complexities of privatization, deregulation, and trade liberalization.

DISCUSSION

The dissolution of the Soviet economic system also disrupted established supply chains and trading relationships, posing immediate challenges to Uzbekistan's economic stability. The country had to renegotiate trade agreements, establish new export and import regimes, and navigate the complexities of international trade and finance as an independent nation. Geopolitically, Uzbekistan found itself navigating new realities in a region historically shaped by Soviet influence and rivalries. Central Asia, a region characterized by diverse ethnic groups, historical tensions, and strategic interests of major powers, became a critical arena for Uzbekistan's foreign policy. The country had to balance its national interests with regional dynamics, forging alliances and partnerships while safeguarding its sovereignty. An example of Uzbekistan navigating geopolitical realities post-independence is its engagement in regional cooperation frameworks. Uzbekistan, along with other Central Asian states, established the Central Asian Cooperation Organization (CACO) in the early 1990s to foster economic integration, security cooperation, and cultural exchange among the newly independent states. This initiative aimed to address shared challenges such as border security, water resource management, and regional stability.

Additionally, Uzbekistan's participation in the Shanghai Cooperation Organization (SCO) since its inception in 2001 exemplifies its strategic approach to regional security and economic cooperation. The SCO, comprising China, Russia, and Central Asian states, has provided Uzbekistan with a platform to engage in joint efforts to combat terrorism, extremism, and drug trafficking while promoting economic connectivity through infrastructure projects and trade initiatives.

CONCLUSION

In conclusion, Uzbekistan's engagement in regional and global multilateral organizations exemplifies its proactive approach towards enhancing stability, cooperation, and development. By participating in forums like the SCO, CAREC, CICA, and the United Nations, Uzbekistan not only strengthens regional ties but also contributes to global dialogue on pressing issues such as security, economic growth, and sustainable development. Through its active involvement, Uzbekistan reaffirms its commitment to fostering peace and prosperity both within Central Asia and on the broader international stage, highlighting the country's pivotal role in shaping multilateral frameworks that promote mutual understanding and collective progress.

REFERENCES

1. "Uzbekistan: Transition to Authoritarianism on the Silk Road" by Shahram Akbarzadeh and Alisher Ilkhamov
2. "Uzbekistan: The Golden Road to Samarkand" by Calum MacLeod and Bradley Mayhew
3. "Central Asia in International Relations: The Legacies of Halford Mackinder" edited by Nick Megoran and Sevara Sharapova
4. "The SCO: Its Role in Regional Cooperation" by Shamsudin Narbaev
5. "Uzbekistan's Foreign Policy: The Struggle for Recognition and Self-Reliance under Karimov" by Charles E. Ziegler
6. "Uzbekistan in the Twentieth Century: Political Development and the Evolution of Statehood" by Reuel Hanks
7. "Central Asia and the Rise of Normative Powers: Contextualizing the Security Governance of the European Union, China, and India" by Nickolay T. Todorov
8. "Central Asia: A New Great Game? The Regional States and Competition for Influence in the Region" by Arkadiusz Legiec and Tomasz M. Kizny
9. "Central Asia: A Gathering Storm?" by Ahmed Rashid
10. "The Geopolitics of Energy in Central Asia" edited by Boris Rumer and Stanislav Zhukov

DOI: <https://doi.org/10.5281/zenodo.12601306>

ТАРЖИМАДА ШАКЛ ВА МАЗМУН УЙҒУНЛИГИ (МУМТОЗ АРАБ МАТНЛАРИ МИСОЛИДА)

Муҳиддин Нуруллаев

Ориентал университети

“Шарқ тиллари” кафедраси ўқитувчиси

АННОТАЦИЯ

Ушбу мақолада араб классик матнлари таржималарининг шакл ва мазмуни кенг очиб берилган. “Мулк” сураси таржимонлари XX асрда Мавлавий Ҳиндистоний, Олтинхон Тўра, Шайх Муҳаммад Содиқ Муҳаммад Юсуф, Алоуддин Мансур ва Шайх Абдулазиз Мансур томонидан ўзбек тилида амалга оширилган таржималарни асос қилиб олган ҳолда уларни ўзаро таққослашга ва энг тўғри, адекват таржимани аниқлаб бериш жараёнида бош мезон сифатида аслиятни асос қилиб олишга ҳаракат қилади. Мақолада “Мулк” сурасининг ўзбек тилидаги таржималарида шакл ва мазмун ўртасидаги бирлик ва уйғунлик масаласи алоҳида ўрин тутди.

Калит сўзлар: *Қуръони Карим, диалектик, шакл, маъно-мазмун, бирлик, уйғунлик, таржимон, аслият, таржима тили, сўзма-сўз, классик араб тили, ўзбек тили, жумла, сўз, адекватлик.*

АННОТАЦИЯ

В статье подробно описывается форма и содержание переводов арабских классических текстов. Переводчики Сурат аль-Мулк, основанные на узбекских переводах XX века Мавлави Инди, Алтынхан Тора, шейха Мухаммада Садыка Мухаммада Юсуфа, Алауддина Мансура и шейха Абдулазиза Мансура, являются главными критериями в процессе их сопоставления и определения самый точный и адекватный перевод старается брать за основу оригинальность.

В узбекском переводе суры аль-Мулк особое место в статье занимает вопрос единства и гармонии формы и содержания.

Ключевые слова: *Коран, диалектика, форма, смысл, единство, гармония, переводчик, оригинальность, язык перевода, дословный, классический арабский, узбекский, предложение, слово, адекватность.*

Annotation

The state describes in detail the form and content of translations of Arabic classical texts. The translators of Surat al-Mulk, based on the 20th century Uzbek translation of Mawlavi of India, Altynkhan Tor, Sheikh Muhammad Sadiq Muhammad Yusuf, Alauddin Mansur and Sheikh Abdulaziz Mansur.

In the Uzbek translation of Sura al-Mulk, the issues of unity and harmony of form and content occupy a special place in the state.

Key words: *Quran, dialectic, form, meaning, unity, harmony, translator, originality, target language, literal, classical Arabic, Uzbek, sentence, word, adequacy.*

Кириш. Ҳар бир бадий асар шакл ва мазмуннинг диалектик бирлигини ташкил этади. Демак, таржимоннинг вазифаси фақатгина аслиятдаги мазмунни таржима тилида етказиб беришгина эмас, балки шаклни ҳам топа билиш керак бўлади.

Таржима жараёнининг турли ҳолатда бориши бир жиҳатдан китобхонни ўша оятни ўйлашга, бироз бўлса-да, ўзи нима дейилмоқчи эканини билиш учун кимдандир сўраб ёки бошқа таржима китобларга ҳам мурожаат қилиб туришга, натижада бошқа ўзи кутмаган маълумотларга эга бўлишига ҳам сабаб бўлиб қолиши мумкин.

“Мулк” сурасининг 3-оятини, яъни:

الَّذِي خَلَقَ سَبْعَ سَمَاوَاتٍ طِبَاقًا مَّا تَرَى فِي خَلْقِ الرَّحْمَنِ مِن تَفَؤُوتٍ فَارْجِعِ الْبَصَرَ هَلْ تَرَى مِن فُطُورِ

Мавлавий Ҳиндистоний **“У Зот етти осмонни бирин-кетин (устма-уст) қилиб халқ қилди. Парвардигорнинг осмонни халқ қилишида ҳеч қандай нуқсонни кўрмайсан. Бас, осмонга қайтиб қарагил, унда бирор синиқ ё тешик кўрасанми?”**¹ деб таржима қилган.

Таржимада шакл ўз ўрнини топган, бироқ “халқ қилди” сўзи адекватликка эришишга тўсқинлик қилган. Сабаби “халқ қилди” деган сўз араб тилидаги **خَلَقَ** сўзининг маъносини айнан ҳозирги даврда ёритиб бера олмайди. Бу сўз маълум бир аудиторияга хос кишилар учунгина кўзда тутилган маънода етиб бориши мумкин, лекин омма учун бу сўзни эмас, балки бунинг ўрнига ҳамма учун тушунарли бўлган “яратди” деб ўгириш лозим эди.

¹Шайх Мухаммаджон муло Рустам ўғли. Баён ун-фурқон фи таржиматил-қуръон. “Мунир” нашриёти. Тошкент. 2022.

وَأَسِرُّوا قَوْلَكُمْ أَوْ اجْهَرُوا بِهِ إِنَّهُ عَلِيمٌ بِذَاتِ الصُّدُورِ {13} أَلَا يَعْلَمُ مَنْ خَلَقَ وَهُوَ اللَّطِيفُ الْخَبِيرُ {14}

“Сизлар хоҳ ошкора сўзланглар, хоҳ махфий сўзланглар, Аллоҳ таоло билади. Албатта, Аллоҳ таоло дилдаги махфий сирларни (билгувчи) донодир. Ахир, дилнинг (ўзини) халқ қилган Зот ундаги сирларни билмайдими? Албатта, Аллоҳ таоло ҳар бир нарсанинг ҳақиқатини билади ва ундан хабардордир”.¹

13-оятнинг охири билан 14-оятнинг бошланишини бир-бири билан маъно жиҳатдан бир-бирини тўлдириб боғланиш яхши амалга оширилган. Агар айнан шу жойларининг шаклини қатъий сақлаб таржима қилсак, “Албатта У диллардаги махфий сирларни билгувчидир. Яратган Зот билмайдими ва У билгувчи хабардордир” тарзида ўгирилади ва “яратган Зот билмайдими” деган жумламиз худди охирига етмай узилиб қолган гапдек бўлиб қолади. Юзага келиши мумкин бўлган айнан шу кемтикликни таржимоннинг “дилнинг” деган сўзни яна бир бор келтириши тўлдириб келмоқда. Таржимадаги маъно-мазмун оқимининг узук-юлуқ бўлмасдан, бир-бирини тўлдириб туриши маъқул, бироқ бу таржимани ҳам адекватликка эришилган таржима деб бўлмайди. Агар ушбу таржимада “Сизлар хоҳ ошкора сўзланглар, хоҳ махфий сўзланглар, Аллоҳ таоло билади” жумласининг “Аллоҳ таоло билади” деган жойини олиб ташлаб, қолган жумлани кейинги таржима билан қўшиб юборилганида шаклан ҳамбирхилликка эришилган бўларди.

Айнан шу оятларнинг шайх Муҳаммад Содик Муҳаммад Юсуфнинг таржимасида қандай акс этишини кўрайлик.

“{13}Ва сиз сўзингизни сир тутасизми ёки ошкора айтасизми, албатта, У кўнгиллардагини ҳам билгувчи зотдир.

{14}Яратган зот Ўзи билмасми? Ҳолбуки, У дақиқларгача билувчи ва хабардордир”.²

Ушбу таржима ҳам шакл жиҳатдан, ҳам мазмун жиҳатдан аслиятга мувофиқ келади дейиш мумкин. Чунки таржимада ортиқча изоҳ сифатида келтирилган сўз йўқ ва ўз навбатида, семантик жиҳатдан қурилиши аслият билан бир хилдир.

¹Шайх Муҳаммадjon муло Рустам ўғли. Баён ун-фурқон фи таржиматил-қуръон. “Мунир” нашриёти. Тошкент. 2022.

²Шайх Муҳаммад Содик Муҳаммад Юсуф. Тафсири Ҳилол. 6-жуз. “Шарқ” нашриёти. Тошкент. 2007.

Шайх Абдулазиз Мансур ва Алоуддин Мансурнинг таржималари ҳам деярли шунга яқин, яъни шакл ва мазмуннинг аслият билан сезиларли даражада яқин чиққан.

Олтинхон Тўра (Саййид Маҳмуд ибн Саййид Назир ат-Тарозий ал-Маданий) ушбу оятларни аслиятда сўзларнинг ўрни қандай жойлашган бўлса ҳеч бирининг жойини ўзгартирмасдан, яъни шаклини тўлиқ сақлаган ҳолда таржима қилган. Қуйида унинг “Мулк” сурасининг 13-14-оятларини қандай ўгирганини кўриб чиқиш мумкин:

وَأَسْرُوا قَوْلَكُمْ أَوْ اجْهَرُوا بِهِ إِنَّهُ عَلِيمٌ بِذَاتِ الصُّدُورِ {13} أَلَا يَعْلَمُ مَنْ خَلَقَ وَهُوَ اللَّطِيفُ الْخَبِيرُ {14}

“{13} (Эй, инсонлар), яшириб қилинг сўзларингизни ё очиб қилинглари, албатта, Ул билгувчидур диллардаги бор сирни!

{14} Оё, билмасми ул Зотки, яратди ва Улдур сирларни билгувчи, ҳар нарсани хабардор?”¹

Таржимада ҳар бир сўз, хаттоки, сўроқ юкламаларининг алоҳида қилиб берилиб, араб тили таржимонлиги алоҳида ажратиб беролмаётган **ضَمِيرٌ عَانِدٌ** деб номланадиган қайтувчи олмошларни ҳам алоҳида ажратиб, шу билан бирга буларнинг ҳар бирини ўзининг аслиятдаги ўрнига қўйиб ўгирилган. Таржиманинг бундай услубда амалга оширилиши ўқувчининг руҳиятини маълум даражада тарихга тортади, бироқ тушуниш масаласига келсак, бу услуб анчагина қийинчиликлар ва шу билан бирга тушунмовчиликлар туғдириши табиий. Масалан, “Мулк” сурасидан баъзи бир оятларнинг таржималарини аслият билан таққослаймиз:

أَأَمِنْتُمْ مَّن فِي السَّمَاءِ أَنْ يَخْسِفَ بِكُمْ الْأَرْضَ فَإِذَا هِيَ تَمُورُ {16}

“Оё, амин бўлдингизларми осмондаги Зотдинки, ютқизсун сизларни ерга? Бас, ул вақт у қимирлаб турур”.

أَمْ أَمِنْتُمْ مَّن فِي السَّمَاءِ أَنْ يُرْسِلَ عَلَيْكُمْ حَاصِبًا فَسَتَعْلَمُونَ كَيْفَ نَذِيرِ {17}

“Ёки амин бўлдингизларми осмондаги Зотдинки, юборсун сизларга майда тошлар бўронин, бас, тездин билурсизларки нечук экан Манинг кўрқитишим”.²

Ушбу оятларда сўзларнинг ҳар бири аслиятда қаерда турган бўлса, ўша ерда жумла тузилган. Араб тилининг гап қурилиши билан ўзбек тилининг гап қурилиши бир-биридан фарқ қилганлиги учун таржима анча тушунарсиз чиққан.

¹Саййид Маҳмуд ибн Саййид Назир ат-Тарозий Ал-Маданий. АЛ-ҚУРЪН АЛ-КАРИМ маъноларининг таржимаси ва шарҳлар. “Фан” нашриёти. Т. 2002.

²Саййид Маҳмуд ибн Саййид Назир ат-Тарозий Ал-Маданий. АЛ-ҚУРЪН АЛ-КАРИМ маъноларининг таржимаси ва шарҳлар. “Фан” нашриёти. Т. 2002.

Хулоса

Шайх Абдулазиз Мансур ва Шайх Муҳаммад Содик Муҳаммад Юсуфнинг таржималари аслиятдаги шакл ва мазмун билан деярли мос тушади. “Деярли” дейишимизнинг сабаби, ҳеч бир тилдаги таржима, у қай даражада чиққан бўлмасин, Қуръоннинг асл матни ўрнини боса олмаслигини барча ислом олимлари эътироф қилишган.

Шайх Алоуддин Мансур таржимасининг берилиши Шайх Абдулазиз Мансурнинг таржимаси билан шакл ва мазмун жиҳатдан деярли бир хил, бироқ ундан фарқли томони таржима орасида баъзи бир сўзларга қавс ичида изоҳнинг кўпроқ берилишидадир.

Мавлавий Ҳиндистонийнинг таржималарида таржима оддий сўзлар билан оммабоп, халқнинг онгига тез етиб борадиган қилиб ёритилган.

Олтинхон Тўранинг таржималарида оятлар сўзма-сўз ва айни пайтда аслият тилининг гап қурилиши билан таржима тилининг гап қурилиши бир хилда борган.

Адабиётлар рўйхати

1. Муҳаммадхон Мулло Исҳоқ қори ўғли (Махжурий). Фотиҳа, Ёсин, Таборак ва Амма сураларининг тафсири. “Мовароуннаҳр” нашриёти. Тошкент, 2004.
2. Абдулазиз Мансур. Қуръони карим маъноларининг таржимаси. “Тошкент ислом университети” нашриёти. Тошкент. 2001. Б.617.
3. Алоуддин Мансур. Қуръони карим Ўзбекча изоҳли таржима. Тошкент. 2004. Б.767.
4. Саййид Маҳмуд ибн Саййид Назир ат-Тарозий ал-Маданий (Олтинхон Тўра). Ал-Қуръон ал-карим маъноларининг таржимаси ва шарҳлар. “Фан” нашриёти. Тошкент. 2002. Б.679.
5. Шайх Муҳаммад Содик Муҳаммад Юсуф. Тафсири Ҳилол. 6-жуз. “Шарқ” нашриёти. Тошкент. 2007. Б.639.
6. حسن أيوب. الحديث في علوم القرآن والحديث. دار السلام للطباعة والنشر والتوزيع والترجمة. القاهرة. الصفحة 206–203. 2003. Ҳасан Айюб. “Қуръон ва ҳадис илмларида сўз” Дар ус-салом нашриёти, Қоҳира 2003.
7. محمد علي الصابوني. التبيان في علوم القرآن. دار الصابوني للطباعة والنشر والتوزيع. القاهرة–2003. 224. Муҳаммад Алий Ас-Собуний. “Қуръон илмларида баён” Дар ус-Сабуний нашриёти, Қоҳира 2003.
8. www.islom.uz

DOI: <https://doi.org/10.5281/zenodo.12697977>

ЭЛЕКТРОН ТИЖОРАТДА ИСТЕМОЛЧИЛАР ҲУҚУҚЛАРИНИ ҲИМОЯ ҚИЛИШ: МУАММОЛАР ВА ТАКЛИФЛАР

Рахмонкулова Нилуфар Хожи-Акбаровна

Жаҳон иқтисодиёти ва дипломатия университети

Халқаро хусусий ҳуқуқ кафедраси профессори

nrakhmonkulova@inbox.ru

Ғаниева Махбуба Абдижаббаровна

Жаҳон иқтисодиёти ва дипломатия университети

Халқаро хусусий ҳуқуқ факультети магистр талабаси

E-mail: mahbubaganieva@umail.uz

***Аннотация:** Интернет тармогида электрон маълумот алмашинуви ва электрон маблағларни трансченаравий операциялари орқали амалга ошириладиган тижорат операциялари электрон тижорат деб номланди. Электрон тижоратнинг бир қанча қулайликлари билан бирга, баъзи камчиликлари ҳам мавжуд. Истеъмолчи маълумотларининг хавфсизлиги ва махфийлигини таъминлаш, уларнинг сифатли маҳсулот сотиб олишлари учун ҳуқуқларини ҳимоя қилиш, айниқса бундай савдо трансченаравий тижорат субъектлари ўртасида бўлганда.*

***Калит сўзлар:** истеъмолчилар ҳуқуқлари, электрон тижорат, электрон шартнома.*

***Аннотация:** Коммерческие операции, осуществляемые посредством электронного обмена информацией и трансграничных операций с электронными средствами в сети Интернет, называются электронной коммерцией. Наряду с рядом преимуществ электронной коммерции есть и некоторые недостатки. Обеспечение безопасности и конфиденциальности информации потребителей, защита их прав на приобретение качественной продукции, особенно когда такая торговля осуществляется между трансграничными коммерческими субъектами.*

***Ключевые слова:** права потребителя, электронная коммерция, электронный договор.*

Ахборот-коммуникация технологияларининг пайдо бўлиши инсонлар ҳаётининг барча соҳаларига таъсир қилди, шу жумладан товарларни сотиб олиш ва сотиш жараёнлари ҳам бундан мустасно эмас. Интернет тармоғида электрон маълумот алмашинуви ва электрон маблағларни трансченаравий операциялари орқали амалга ошириладиган тижорат операциялари электрон тижорат деб номланди¹. Электрон тижоратнинг бир қанча қулайликлари билан бирга, баъзи камчиликлари ҳам мавжуд. Истеъмолчи маълумотларининг хавфсизлиги ва махфийлигини таъминлаш, уларнинг сифатли маҳсулот сотиб олишлари учун ҳуқуқларини ҳимоя қилиш, айниқса бундай савдо трансченаравий тижорат субъектлари ўртасида бўлганда. Биринчи марта Америка Қўшма Штатлари конгрессида “Истеъмолчилар ҳуқуқлари туғрисидаги БИЛЛ” тасдиқланганда истеъмолчиларнинг кўйидаги тўртта асосий ҳуқуқлари тасдиқланган эди: хавфсизлик ҳуқуқи, ахборот олиш ҳуқуқи, танлаш ҳуқуқи ва эшитиш ҳуқуқи.

Бирлашган Миллатлар Ташкилоти Бош Ассамблеясининг 1985-йил 9-апрелдаги “Истеъмолчиларнинг манфаатларини ҳимоя қилиш бўйича йўриқномалар туғрисида”ги 39/248-сонли резолюцияси истеъмолчилар ҳуқуқларини ҳимоя қилиш бўйича халқаро ҳуқуқий ҳужжат бўлиб, унда 8 та асосий ҳуқуқ санаб ўтилган²,

-асосий эҳтиёжларни қондириш ҳуқуқи: асосий муҳим эҳтиёжлардан фойдаланиш ҳуқуқи булар товарлар ва хизматлар, озиқ-овқатлар, кийим кечаклар, бошпана, соғлиқни сақлаш, таълим, коммунал хизматлардан фойдаланиш,

-хавфсизлик ҳуқуқи: соғлиқ ёки ҳаёт учун хавфли бўлган маҳсулот ва хизматлар ишлаб чиқаришдан ҳимояланиш,

-ахборот олиш ҳуқуқи: нотўғри ва чалғитувчи рекламадан ҳимояланиш, маҳсулот ҳақида тўлиқ маълумот олиш ҳуқуқи,

- танлаш ҳуқуқи: рақобатдош нархларда таклиф қилинган хизматлар ва маҳсулотлар қаторидан сифатлисини танлаш имконияти,

-эшитиш ҳуқуқи: маҳсулотларни ишлаб чиқариш жараёнларида истеъмолчилар манфаатларини ифодалаш ва давлат сиёсатини амалга ошириш,

-қоплаш ҳуқуқи: сифатсиз товарлар ҳамда қониқарсиз хизматлар учун компенсация тўлаш ҳамда даъволарни адолатли ҳал этиш,

¹ Khare, Rajiv Professor of Law and Rajvanshi, Gargi Assistant Professor of Law (2013) "E-Commerce and Consumer Protection : A Critical Analysis of Legal Regulations," *International Journal on Consumer Law and Practice*: Vol. 1, Article 6. Available at: <https://repository.nls.ac.in/ijclp/vol1/iss1/6>

² Consumers International, Guidelines on Consumer Protection, [United Nations Guidelines for Consumer Protection - \(unctad.org\)](https://www.unctad.org/en/pages/consumer-protection/guidelines),p- 7-10

-истеъмолчиларни таълим олиш ҳуқуқи: керакли товар ёки хизматларни танлаш учун керакли бўлган билимларга эга бўлиш, яъни истеъмолчининг асосий ҳуқуқ ва мажбуриятларини билиш,

- соғлом атроф-муҳитга бўлган ҳуқуқ: харидорни соғлом атроф муҳитни танлаш ҳуқуқи чунки бу келажак авлод учун жуда зарурдир.

Юқоридаги ҳуқуқлар барчаси Бирлашган Миллатлар Ташкилотининг “Истеъмолчилар ҳуқуқларини ҳимоя қилиш бўйича тавсиялари”да ўз аксини топган бўлиб, бу тавсиялар бутунжаҳон бўйича “Ubi Jus Ibi Remedium”¹ принципи асосида тан олинган ва истеъмолчиларни ноқонуний тижорат фаолиятдан ҳимоялашга қаратилган.

Электрон тижоратнинг ривожланиши унинг ҳуқуқий тамойилларини мустаҳкамлаш заруратини вужудга келтирди ва бу борада маҳаллий ва хорижий ҳуқуқий таълим олимлари ва назариячилари товарларни Интернет тармоғида сотишни ҳуқуқий тартибга солиш масалаларини ўрганиб келишмоқда. Бу каби изланишларни Авдейчикова Е.В, Ефримова О.В, Джарова А.К, Зажигалькина А.В, Менинкова Н. В татқиқотларида кузатишимиз мумкин, айниқса Интернет тармоғидан фойдаланган ҳолда товарларни сотиш муаммоларига бағишланган Н.С.Еманованинг тадқиқотлари қизиқиш уйғотади.

Мамлакатимизда И.Р.Рустамбеков интернет тармоғидаги фуқаролик-ҳуқуқий муносабатларни тартибга солиш масалаларини тадқиқ қилар экан, бу шартномаларда эътибор қаратилиши лозим бўлган асосий жиҳатлар сифатида тарафларни идентификация қилиш, битимларга оид ахборотни сақлаш муҳимлигини кўрсатади ва бу айтилган пайтда мажбуриятлар бажарилишини таъминлаш учун аҳамиятли эканини қайд этади². М.Е.Грабилинининг ёзишича, амалиётда “Интернет” тармоғида фуқаролик ҳуқуқий шартнома тузишнинг турли хилдаги механизмлари мавжуд. Шунга қарамадан, заиф тараф учун “Интернет” тармоғида шартнома тузиш учун бир хилдаги қоидалар ва аниқлик бўлишини талаб қилади³. Т.Ю.Куликнинг фикрича, электрон воситалардан фойдаланиб шартнома тузишда электрон шаклда мустаҳкамланган маълумотлар алмашилиши содир бўлади. Шу боис, шартнома тарафлари электрон ахборот (ўтказиш ва сақлашда

¹ "Ubi Jus Ibi Remedium" бу латинча максима бўлиб, унинг маъноси “қаерда ҳуқуқ булса, шу ерда ҳуқуқни куллаш учун қонун бор” деган маънони англатади. Принцип маъносига кўра кимнинг ҳуқуқи бузилса, қонун унга уни ҳимоя қилиш ёки ҳар қандай юқотиш учун даъво киритиш воситасини беради.

² Рустамбеков И.Р. Интернет тармоғидаги фуқаролик-ҳуқуқий муносабатларни тартибга солиш: Юрид. фан. докт. дис. ...автореф. – Тошкент: 2017. 19-б.

³ Грабилина М.Е. Совершенствование правового регулирования механизмов заключения договоров в сети «Интернет» // Пробелы в российском законодательстве. 2017. –№5. 75-с.

ахборотни ҳимоя қилиш хусусиятлари, электрон ҳужжатни яратган шахсни аниқлаш усули, электрон ҳужжат нусхасини қоғозда сақлаш имкони)ни ифодалаш хусусиятларини назарда тутишлари лозим¹.

Яна бир тадқиқотчи Д.И.Бабаев Истеъмолчилар ҳуқуқларини ҳимоя қилиш муаммоларини ўрганган хусусан электрон тижоратда, айниқса харидор ва истеъмолчи ўртасидаги муносабатларни ҳуқуқий тартибга солиш бўйича таклифлар ишлаб чиққан².

Мақола муаллифи томонидан мавжуд муаммолар ва уларга ечимлар қуйидаги шаклда таҳлил қилинди:

Босқичлари	Муаммо	Ечим
Сотиб олишдан олдинги босқич	Маълумотларнинг шаффоф эмаслиги истеъмолчи етказиб берувчи туғрисида тўлиқ маълумотга унинг жойлашган жойи ва шахсий маълумотлари ҳақида маълумотга эга бўлмаслиги	Электрон тижорат субъектлари бозорга маҳсулот таклиф қиладиган сотувчи ҳақида тўлиқ маълумот беришлари лозим.
	Адолатсиз бизнес амалиётлар: масалан маҳсулот ҳақида тақдим этилган нотуғри маълумотлар ва алдамчи рекламалар	Электрон тижорат субъектлари маҳсулотнинг ҳақиқий хусусиятлари ва фойдаланиш шартлари бўйича ҳақиқий маълумотни тақдим этишлари зарур.
	Кераксиз электрон тижорат алоқалари (спам): электрон почта, хабар алмашиш хизматлари, потенциал мижозларга матнли хабарлар.	Истеъмолчиларнинг маълумотлари махфийлиги бу умумий қоида деб тан олинган ва уларнинг шахсий маълумотлари махфийлиги таъминланиши лозим.
	Шартнома шартлари	Электрон тижорат субъектлари маҳсулотнинг алмаштириш, қайтариб олиш, етказиб бериш, тулов тури ҳақида тулиқ маълумот беришлари лозим ҳисобланади.

¹ Кулик Т.Ю. Особенности правового регулирования договоров, заключаемых в электронной форме: Автореф. дис. ...канд. юрид. наук. – Краснодар: 2007. 8-с.

² Бабаев Дж.И. Истеъмолчи билан тузилган шартномалар бузилганида унинг ҳуқуқларини ҳимоя қилиш муаммолари // Юрист ахборотномаси – Вестник юриста – Lawyer herald. № 6 (2020), Б. 67-75. 8 020) DOI <http://dx.doi.org/10.26739/2181-9416>

Сотиш	Сотувчининг жойлашуви ва ҳолатида чалкашлик	Электрон тижорат субъектлари истеъмолчига сотувчи ҳақида тулиқ маълумотни унинг манзили, штаб квартираси, асосий географик манзили, филиаллари ҳақида тўлиқ маълумот бериши лозим.
	Сотиш даврида	Агар истеъмолчи маҳсулотни қайтариб берганда сотувчи ундан ҳақ ундирмаслиги лозим (агар сотувчи маълум туловларни амалга оширмаган бўлса)
	Онлайн тулов хавфсизлиги:	Электрон тижорат субъектлари ўзларининг платформасида тулов усуллари ва тулов хавфсизлиги тўғрисида маълумотларни жойлашлари зарур
	Шахсий маълумотларни ҳимоя қилиш:	Электрон хизмат кўрсатувчи провайдерлар томонидан истеъмолчиларнинг ҳар қандай шахсий маълумотлар ҳимояланиши зарур.
Сотиб олишдан кейинги давр	Жавобгарлик қоидалари	Ҳозирда миллий қонунчилигимизда мавжуд қоидабузарликлар учун жавобгарликлар ишлаб чиқилмаган ва бу борада қоидалар ишлаб чиқиш мақсадга мувофиқ.
	Низоларни ҳал этиш	Электрон тижорат субъектлари ўртасида ҳам мавжуд низоларни ҳал этиш механизмлари ишлаб чиқилмаган бўлиб, келгусида бу каби механизмларни ишлаб чиқиш мақсадга мувофиқ.

Фойдаланилган адабиётлар:

1. Khare, Rajiv Professor of Law and Rajvanshi, Gargi Assistant Professor of Law (2013) "E-Commerce and Consumer Protection : A Critical Analysis of Legal Regulations," *International Journal on Consumer Law and Practice*: Vol. 1, Article 6.
Available at: <https://repository.nls.ac.in/ijclp/vol1/iss1/6>
2. Consumers International, Guidelines on Consumer Protection, [United Nations Guidelines for Consumer Protection -\(unctad.org\)](https://www.unctad.org/publications/guidelines-for-consumer-protection),p- 7-10
3. Рустамбеков И.Р. Интернет тармоғидаги фуқаролик-ҳуқуқий муносабатларни тартибга солиш: Юрид. фан. докт. дис. ...автореф. – Тошкент: 2017. 19-б.
4. Грабилина М.Е. Совершенствование правового регулирования механизмов заключения договоров в сети «Интернет» // Пробелы в российском законодательстве. 2017. –№5. 75-с.
5. Кулик Т.Ю. Особенности правового регулирования договоров, заключаемых в электронной форме: Автореф. дис. ...канд. юрид. наук. – Краснодар: 2007. 8-с.
6. Бабаев Дж.И. Истеъмолчи билан тузилган шартномалар бузилганида унинг ҳуқуқларини ҳимоя қилиш муаммолари // Юрист ахборотномаси – Вестник юриста – Lawyer herald. № 6 (2020), Б. 67-75. 8 020) DOI <http://dx.doi.org/10.26739/2181-9416>

DOI: <https://doi.org/10.5281/zenodo.12698012>

ЗАМОНАВИЙ ШАРОИТЛАРДА МОЛИЯВИЙ ХАВФСИЗЛИКНИ ТАЪМИНЛАШНИНГ ДОЛЗАРБ МАСАЛАЛАРИ

Диёра Сулаймоновна Рўзиева

И.ф.б.ф.д. (PhD) Ўзбекистон Республикаси Ички ишлар вазирлиги Академияси
Криминалистик экспертлар кафедраси ўқитувчиси

dil_ruzsss@mail.ru

***Аннотация.** Мақоламизда замонавий тўлов тизимлари соҳасидаги молиявий фирибгарлик жиноятларини фош этиши мақсадида ички ишлар органларида рақамли далиллар олиши базасини такомиллаштиришнинг долзарб муаммолари ёритилади.*

***Калит сўзлар:** иқтисодий жиноят, молиявий фирибгарлик, тўлов тизимлари, тўлов ташиқлотлари, рақамли экспертиза.*

АКТУАЛЬНЫЕ ВОПРОСЫ ОБЕСПЕЧЕНИЯ ФИНАНСОВОЙ БЕЗОПАСНОСТИ В СОВРЕМЕННЫХ УСЛОВИЯХ

Рўзиева Диёра Сулаймановна

Доктор философии по экономическим наукам (PhD)
Преподаватель Академии Министерства внутренних дел
Республики Узбекистан

dil_ruzsss@mail.ru

***Аннотация:** В данной статье рассматриваются актуальные проблемы совершенствования базы получения электронных доказательств в органах внутренних дел в целях раскрытия преступлений финансового мошенничества в сфере современных платежных систем.*

***Ключевые слова:** экономическая преступность, финансовое мошенничество, платежные системы, платежные организации, цифровая экспертиза.*

CURRENT ISSUES OF ENSURING FINANCIAL SECURITY IN MODERN CONDITIONS

Ruzieva Diyora Sulaymanovna

Doctor of Philosophy in Economic Sciences (PhD)

Teacher at the Academy of the Ministry of Internal Affairs, Republic of Uzbekistan

dil_ruzsss@mail.ru

Annotation: *This article discusses current problems of improving the basis for obtaining electronic evidence in internal affairs bodies in order to solve crimes of financial fraud in the field of modern payment systems.*

Key words: *economic crime, financial fraud, payment systems, payment organizations, digital forensics.*

КИРИШ

Замонавий давлат қурилиши, иқтисодий ривожланиш ва бозор иқтисодиёти босқичида иқтисодиётни давлат томонидан тартибга солиш, хўжалик юритувчи субъектлар фаолиятини бошқариш молиявий ҳуқуқий муносабатлар институти орқали амалга оширилади. Бу иқтисодий субъектлар фаолиятини фуқаролик ва хўжалик қонунлари, ҳуқуқий нормаларда белгиланган тартиб-қоидалар, стандартлар ва тамойиллар асосида бошқариш, тартибга солиш ва назорат қилишни англатади. Иқтисодий субъектлар фаолиятини бундай тартибга солиш бозор иқтисодиёти тамойилларига тўла мос келади ва уларнинг эркин ривожланиши учун шароит яратади.

Мана шундай шароит туфайли дунёда молиявий инфратузилма (банклар, суғурта компаниялари, биржалар, электрон тўлов тизимлари ва ҳ.к.лар) нинг вужудга келиши, унинг эркин бозор тамойилларига хос фаолият олиб бориши, бугунги кунга келиб эса, рақамли технологияларнинг ривожланиши корхоналарнинг молия-хўжалик операциялари турлари ва уларнинг даромад ҳажмининг мисли кўринмас даражада кўпайишига олиб келди.

Ислохотлар иқтисодий субъектларнинг янги шартлар асосида фаолият олиб боришини тақозо эта бошлади, хусусан, микромолия ташкилотлари, риэлтрлик компаниялари, молиявий операцияларнинг махсус иштирокчилари – мобил ва почта алоқаси операторлари, булардан ташқари, бугун молия бозорларига эмиссия қилиш ва тартибга солиш бўйича ягона марказий органи мавжуд бўлмаган крипто активлар каби тизимлар кириб келди. Бу, бир томондан албатта ижобий ўзгариш. Лекин таъкидлаш жоизки, хўжалик юритишнинг янги шаклларининг пайдо бўлиши ва молиявий операцияларнинг электрон тизимларда бажарилиши жиноят содир этиш механизмларини ҳам осонлаштириб, ушбу тараққиётга параллел равишда иқтисодий жиноятлар сони ва турининг ҳам ўсишига олиб кела бошлади.

Молия саноатида молиявий жиноятлар хавфи бўйича маълумотлар манбаси ва уларни сунъий интеллект ёрдамида аниқлаш технологиялари билан етакчилик қилувчи “Comply Advantage” компаниясининг таҳлилий маълумотида кўра, дунёдаги бугунги иқтисодий нобарқарорликлар сўнгги йилларда молиявий жиноятлар ҳажмининг ўсишига сабаб бўлмоқда. Ачинарлиси шундаки, бундай жиноятлар одатий профессионал жиноятчилар томонидан эмас, балки олдин қонуний ишлаб келган иқтисодий субъектлар томонидан содир этилиб, бугунги ижтимоий-иқтисодий вазият таъсирида иқтисодий босимнинг зўрайиши уларнинг айримларини вазиятдан ноқонуний йўл билан чиқиб кетишга ва молиявий жиноятларни содир этишга ундамоқда. Мана шундай сабаблар туфайли солиқ жиноятлари, инвестицион фирибгарликлар, инвесторлар ва банклардан маблағларни жалб қилиш мақсадида молиявий ҳисоботларни сохталаштириш, дебит-кредит карталардаги фирибгарликлар 2023 йил учун хос бўлган ва энг кўп содир этилган молиявий жиноятлар сифатида эътироф этилди¹.

Шунинг учун ҳам бугунги кунда бозор иқтисодиёти тамойилларига хос бўлган бир қанча ички ва ташқи назорат институтлари мавжуд бўлишига қарамай, иқтисодий хавфсизлик ва унинг таркибий элементи бўлган молиявий хавфсизлик масаласи замонамизнинг энг долзарб муаммосига айланиб, ҳуқуқни муҳофаза қилиш органларининг бу борада жиноятчиликка қарши кураш чораларини кучайтириш заруратини юзага келтира бошлади.

Шу кунга қадар бизга маълум бўлган молиявий жиноятлар, масалан, моддий ва молиявий активларни ўзлаштириш, ҳужжатлар ёки ҳисоботларни сохталаштириш, молия-кредит жиноятлари ва ҳ.к.лар ҳақида бонг урила бошланганидан буён анча вақт ўтди. Шу сабабли уларга қарши кураш усуллари маълум даражада такомиллаштирилди. Натижада, биз банк соҳасидаги жиноятларни аниқлашда маҳсус иқтисодий билимларни қўллаш, ҳужжатлардаги молиявий фирибгарликлар ва уларни содир этиш усулларини аниқлаш, иқтисодий жиноятларни содир этишда қўлланиладиган ҳужжатларни текшириш ва улар асосида суд-иқтисодий экспертизасининг маълум бир турини тайинлаш каби банк тизимида хос бўлган одатий жиноят турларларини анъанавий усуллардан фойдаланган ҳолда аниқлаш ва фош этиш тажрибасига эга бўлдик. Айниқса, назарий жиҳатдан қараганда, ушбу ҳуқуқбузарликларга хос бўлган белгилар ва уларни содир этиш усулларини аниқлашда суд-экспертлик хулосаларидан ва суд-тергов амалиёти таҳлилидан фойдаланиш бўйича имкониятларимиз жуда юқори.

Бироқ, бугун электрон тизимларда содир этилаётган молиявий фирибгарликлар, ноқонуний транзакциялар билан боғлиқ жиноятлар ва ушбу ноқонуний ҳатти-ҳаракатларда банкларнинг воситачи ёки бевосита иштирокчи бўлиб қолаётганлиги бу

¹ <https://complyadvantage.com/insights/four-trends-shaping-the-state-of-financial-crime-in-2023>;

турдаги ҳуқуқбузарликлар билан самарали кураш механизмини янада такомиллаштириш, бундай турдаги иқтисодий жиноятларни исботлаш ва фош этиш бўйича электрон далиллар базасини яратиш ва мустаҳкамлаш заруратини ҳам кучайтира бошлади.

АДАБИЁТЛАР ТАҲЛИЛИ

Электрон далилларга оид тарифлар рус олимларининг илмий ишланмаларида келтирилган. Хусусан, В. А.Лаптев, А. В. Гребельский, П. В.Самольсов, Е. А. Наховалар: “Электрон далиллар - суд ишида иштирок этувчи шахсларнинг талаблари ва эътирозларини асословчи ҳолатлар мавжудлиги ёки йўқлиги, шунингдек ишни тўғри кўриб чиқиш учун муҳим бўлган бошқа ҳолатлар мавжудлиги ёки йўқлигини аниқлайдиган электрон шаклдаги фактлар тўғрисидаги маълумотлар”, деб тарифлайдилар¹.

Республикаимиз кўплаб тадқиқотчилар ҳам электрон ёки рақамли далил тушунчаларини илмий-назарий жиҳатдан ёритганлар. Жумладан, тадқиқотчи Б.Каримовнинг фикрича, рақамли далил – рақамли қурилма ва тармоқда сақланган ёки улар орқали узатилиши билан инсон омили ёхуд кибер жараён натижасида юзага келган иш учун аҳамиятли, қийматланган ахборотдир².

И.Астанов, Б.Ҳамидовларнинг фикрича: “Мантқан “далил” тушунчаси иш учун аҳамиятга эга бўлган муайян ҳаракат ёки ҳаракатсизликни муқаддам ҳақиқатда юз берганлик фактини тасдиқлайди. Мисол учун ҳодиса жойидан бармоқ излари топилганда, терговчи муқаддам жиноятчи томонидан қолдирилган изларни топади, олади ва қайд қилади, бироқ изларни ўзи яратмайди ёки хосил қилмайди. Рақамли далиллар билан ишлашда ҳам мазкурқоида амал қилади. Терговчи муқаддам жиноятчи томонидан қолдирилган далилларни қидириб топади, олади ва ҳужжатлаштиради. Шу боис, рақамли ахборотларни “яратиш” ва “қайта ишлаш” билан боғлиқ жараёнлар рақамли далил тушунчасини шакллантиришда иштирок этмайди. Шунга кўра, рақамли далил – рақамли қурилма ёки тармоқда рақамли шаклда сақланган ёки узатилган, иш учун аҳамиятли қийматланган ахборотдир. Мазкур таъриф рақамли далилларнинг мазмун-моҳиятини, шакли, хусусият-лари ва мақбуллиги билан боғлиқ масалаларни қамраб олади”³.

¹ Лаптев В. А. Электронные доказательства в арбитражном процессе // Российская юстиция. 2017. № 2. С. 56-59. Гребельский А. В. Электронные доказательства в международном коммерческом арбитраже // Закон. 2015. № 10. С. 59 — 70. 2022 г. Самольсов П. В. Электронные доказательства в делах о нарушении антимонопольного законодательства // Право и экономика. 2016. № 5. С. 58 — 65. 2022 г. Нахова Е. А. Проблемы электронных доказательств в цивилистическом процессе // Ленинградский юридический журнал. 2015. № 4. С. 301—312. 2022 г.

² Каримов Бобуржон (2020). Научно-теоретические вопросы категории цифровых доказательств. *Review of law sciences*, 5 (Спецвыпуск), 149-153. doi: 10.24412/2181-919X-2020-149-153.

³ И.Астанов, Б.Ҳамидов Жиноят процесси. Криминалистика, тезкор-қидирув ҳуқуқи ва суд экспертизаси. Электрон ёхуд рақамли далилларга оид умумназарий масалалар: муаммо ва ечим. Жамият ва инновацияла–Общество и инновации – Society and innovations Special Issue – 7 (2021) / ISSN 2181-1415

ТАДҚИҚОТ МЕТОДОЛОГИЯСИ

Мақолада органларида рақамли далиллар олиш базасини такомиллаштириш имкониятлари муҳокама этилади. Мақолани ёритишда умумлаштириш, гуруҳлаштириш, абстракт-манتيкий фикрлаш, истиқболли прогнозлаштириш, индукция ва дедукция, корреляцион-регрессион таҳлил каби усуллардан фойдаланилган.

ТАҲЛИЛ ВА НАТИЖАЛАР.

Бугунги кунда халқаро ва миллий тўлов тизимларида ўзаро ҳисоб-китобларни бир зумда бажаришдан ташқари, улар орқали бемалол онлайн кредитларни расмийлаштириш, товарларни етказиб беришда фойдаланиш бўйича яратитилган энгилликлар фирибгарликлар сонининг кескин ортиб кетишига ҳам шароит яратди.

Натижада, бугун онлайн кредитлаш жараёнида фирибгарлар турли усуллар билан фуқароларнинг номларига уларнинг хабарисиз бемалол кредитларни расмийлаштириб олиш имкониятига эга бўлдилар. Масалан, худди шундай ҳолат бўйича ички ишлар бўлинмалари томонидан тайинланган экспертизада асосий эътибор фуқарони онлайн кредитлаш жараёнида унинг иловага юкланган ва техник талабларга жавоб бермайдиган сифатсиз фото суръатини ушбу фуқаронинг паспортдаги фото суръати билан идентификациялашга қаратилди. Экспертиза натижасида, 85 % фоиз ўхшашлик аниқланиб, ундирув фирибгарлик қурбони бўлган фуқаронинг ўзига қаратилди. Бундай нотўғри ёндашув фирибгарлик қурбони бўлган фуқарода суицидиал ҳолатни келтириб чиқарган. Ваҳоланки, ушбу ҳолатларда суд экспертизаси расмдаги фуқарони идентификациялаш бўйича эмас, балки онлайн кредит расмийлаштирилган тўлов тизими иловаси ва унинг техник мезонлари бўйича тайинланиши, сифатсиз фото суратга расмийлаштирилган кредит учун банк ёки тўлов ташкилотининг жавобгарлик масаласи кўриб чиқилиши мақсадга мувофиқ эди.

Эътиборимизни банк карталари билан боғлиқ навбтдаги молиявий фирибгарликларга қаратадиган бўлсак, 2022 йилда дунё бўйича ушбу турдаги фирибгарликдан кўрилган зарар 33,45 миллиард долларга етган ва 2024 йил учун 38,79 миллиард долларга етиши башорат қилинган:

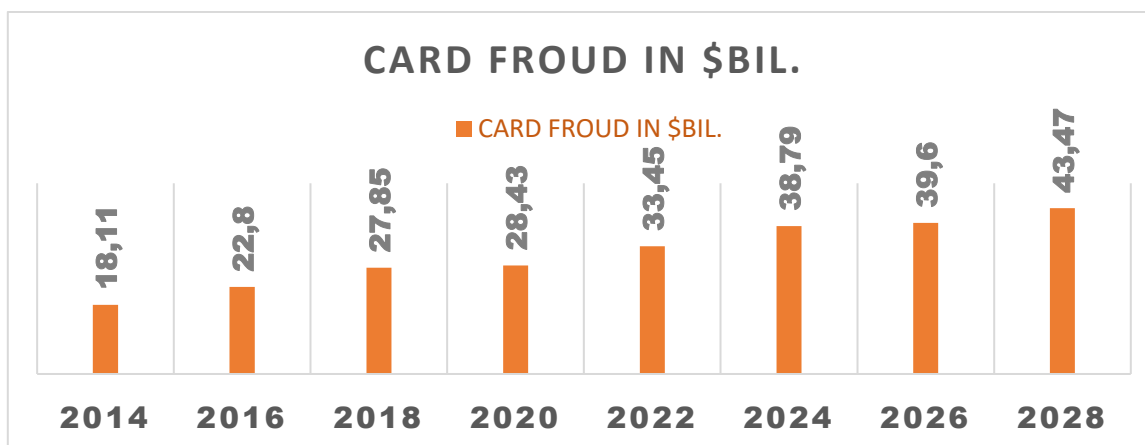

1-расм. Дунё бўйича карталар билан боғлиқ фирибгарлик динамикаси[2].

Бундай ўғирликлардан Россия Федерацияси фуқаролари 15,8 миллиард рубль, Марказий Осиё минтақаси бўйича эса, 4 мингдан ортиқ қозоғистонликлар, худди шунингдек, Ўзбекистонда биргина тошкентликларнинг ўзи камида 45,2 млрд сўм зарар кўрган. Бу пулларнинг бор-йўғи 9,2 млрд сўмга яқини ички ишлар органлари ходимлари томонидан ундириб берилган [3].

Охирги маълумотдан маълум бўладики, бу маблағлар жиноятчилардан “ундириб берилган”, лекин “музлатилиб, ҳисоб рақамдан ҳисоб рақамга қайтарилмаган”. Мана шу маълумотнинг ўзи замонавий молиявий фирибгарлик жиноятларини фош этиш ва исботлаш базасини яратиш, суд-иқтисодий экспертизасининг анъанавий турлари қаторида ҳисобрақамларда молиявий операциялар ҳаракатини кузатиш ва ноқонуний транзакциялар бўйича рақамли экспертизанинг имкониятларидан фойдаланиш ҳозирча суғлиғича қолаётганлигини кўрсатади.

Ўзбекистон Республикаси ИИВ Бош эксперт-криминалистика маркази мутахассислари ушбу ҳолатни рақамли қурилмалар воситасида содир этиладиган жиноятларни очиш процессининг мураккаблиги билан боғлашади. Мутахассисларнинг фикрича, бундай мураккаблик *биринчидан*, жиноят содир этилган қурилманинг экспертизага экспертиза объекти сифатида тақдим қилинмаслиги, *иккинчидан*, жиноятнинг масофадан туриб (бошқа мамлакатлардан) содир этилиши сабабли қурилмани аниқлаш имкониятининг мавжуд эмаслиги билан боғлиқ. Шунингдек, “Банк сири” га оид қонунчилик талаблари мазкур турдаги экспертизани амалга ошириш, шубҳали операцияларнинг ҳаракатини кузатиш ва улар бўйича электрон далил олишга тўсқинлик қилишини таъкидлайдилар. Шунинг учун, шубҳали транзакциялар ёки банк ҳисобрақамлари воситасида содир этиладиган ҳар қандай ноқонуний молиявий операциялар ҳаракатини экспертиза қилиш амалиётлари, афсуски, деярли ривожланмаган ва бундай турдаги экспертизалар сони ҳам мазкур соҳадаги жиноятчилик статистикасига мувофиқ эмас, яъни айтмоқчимизки, ноқонуний транзакциялар билан боғлиқ жиноятлар кўрсаткичлари жуда юқори, улар бўйича бирорта ҳам рақамли экспертиза ўтказилмаган ёки жуда паст кўрсаткични ташкил этади.

Лекин ҳозирги кунда дунёда кўплаб мамлакатларнинг ҳуқуқни муҳофаза қилиш органлари томонидан ноқонуний транзакцияни жойида музлатиш ва банк карталаридан ўғирланган пулларнинг эгасига қайтаришда банклар, умуман, молиявий назорат институтлари билан алоқалар, ахборот алмашинувлар яхши йўлга қўйилган. Бундан ташқари, ҳуқуқни муҳофаза қилиш органлари карталардаги транзакциялар ҳаракати бўйича маълумотларни, транзакцияни олувчи банк у жойлашган мамлакатни ўзлари мустақил аниқлашда жуда қулай инструмент сифатида IBAN, SWIFT/BIC каби халқаро тўлов тизимлари платформаларидан фойдаланадилар. Полиция ходими қурбоннинг мурожаати билан унинг карта рақамини тизимга киритади ва транзакциянинг манзилени,

яъни ўтказмани қабул қилган карта рақами ва унинг банки, банк жойлашган мамлакатни аниқлайди, шу заҳоти транзакция манзилини аниқлаш учун эмас, балки ноқонуний операцияни музлатиш бўйича банкка сўров чиқаради. Бундай операцияларни қисқа вақтда аниқлаш принципиал аҳамиятга эга, чунки сўров қанчалик кечиктирилса, жиноятнинг изини топиш эҳтимоли шунчалик камаяди.

Бироқ, ушбу тизимни ҳар доим ҳам идеал тизим сифатида баҳолаб бўлмайди, айниқса, ўғрилиқлар профессионаллар томонидан содир этилган бўлса. Бундан ташқари, IBAN-дан фақатгина Европа Иттифоқи мамлакатлари ва бошқа баъзи минтақалар, жумладан, Яқин Шарқ ва Кариб ҳавзаси каби 70 та мамлакат фойдаланади, қолган бошқа мамлакатлар банк тизимлари амалиётларида ушбу тизим деярли, балки умуман ишламайди ҳам.

Бу эса, биз учун ноқонуний операциялар ҳаракати бўйича электрон маълумотларни олишнинг муқобил вариантларини ишлаб чиқиш, улардан фойдланиш бўйича ҳуқуқни муҳофаза қилиш органлари фаолиятини кучайтириш йўли билан рақамли экспертизаларни ўтказиш ва электрон маълумотлардан далиллар олиш базасини мустаҳкамлаш зарурлигини кўрсатади. Ушбу зарурат, айниқса, бевосита банкларнинг ўзлари иштирокчи бўлиб қолаётган йирик ноқонуний транзакциялар ва уларнинг рақамли экспертизаси билан боғлиқ муаммоларни ҳал этиш учун ҳам муҳимдир.

Тўғри, бу борада ҳозирги кунда FATF нинг мамлакатлардаги ноқонуний фаолиятдан олинган даромадларни легаллаштиришга қарши ишлаётган миллий тизимлари фаолият олиб бормоқда. Эҳтимол, бундай миллий тизимларнинг мавжуд бўлиши ноқонуний транзакциялар бўйича рақамли экспертиза тайинлашга эҳтиёж қолдирмас, деган фикрни ҳам инкор этмаймиз. Бундан ташқари, бугун молиявий фирибгарлик жиноятларига қарши курашда ноқонуний транзакцияларни мониторинг қилишнинг нисбатан такомиллаштирилган усулларини излаш ва турли антифрод амалиётлари қўллашга жиддий эътибор қаратилмоқда. Масалан, Россия Федерацияси Марказий банк раиси томонидан кредитлар билан боғлиқ кибер-фирибгарликларга қарши курашда “музлатиш амалиёти”ни қўллаш, худди шундай Ўзбекистон ҳукумати Марказий банки ҳам 2019 йилдан кибержиноятчиликка қарши курашиш лабораториясини яратилиши ва ушбу йўналишда регулятор Россия Марказий банкининг Ахборот хавфсизлиги бошқармаси тузилмаси FinCERT билан ҳамкорлигини [4] алоҳида эътироф этиш мумкин.

Бироқ Fisgroup сайтида “Банкларда фирибгарликни текшириш ва унга қарши кураш” мавзусида эълон қилинган манбада: “...Фирибгарликни аниқлашнинг асосий усулларида бири шубҳали фаолият учун молиявий операциялар мониторингидир. Банклар жиноятчилик фаолиятдан дарак берадиган аномал ёки ғайриоддий операцияларни аниқлаш учун транзакция мониторинги тизимини яратишлари керак...”

[5], деган мазмунда билдирилган фикрлар ҳали банкларнинг ўзларида ноқонуний транзакциялар мониторинги замон эҳтиёжлари даражасида ривожлантира олинмаганлигини кўрсатмоқда. Бунинг устига, ноқонуний транзакциялар билан боғлиқ статистика бундай жиноятлар бўйича электрон далиллар олиш ва жиноятларни фош этишнинг шаффоф тизимини мустаҳкамлаш лозимлигидан дарак бермоқда.

Кўриниб турибдики, янги жиноят шакллари уларга қарши курашнинг янги методологиясини ишлаб чиқиш, бу бўйича ҳуқуқни муҳофаза қилиш органлари ходимлари билимларини такомиллаштириш заруратини юзага келтирмоқда. Ушбу мақсадга эришиш учун қуйидагилар таклиф этилади:

- Ички ишлар махсус бўлинмаларининг банклар ва тўлов ташкилотлари ёки кредит ташкилотларидан маълумотлар олиш тизимини соддалаштириш ва тезлаштириш;

- банк карталари ва онлайн кредит бўйича фирибгарлик ҳолатлари бўйича иловалардаги техник талабларга жавоб бермайдиган камчиликликлар, уларнинг юқори ҳимояланмаганлик даражасининг суствлиги каби ҳолатларини аниқлаш бўйича экспертиза тайинлаш, аниқланган камчиликлар асосида тўлов ташкилотлари ва кредит ташкилотларига нисбатан жавобгарлик белгилаш масаласини кўриб чиқиш зарур.

ХУЛОСАЛАР.

Эндиликда молиявий операциялар рақамли қурилмалар билан боғлиқ бўлар экан, демак бундай жиноятларни фош этиш базасини ҳам рақамли қурилмалар ва уларнинг экспертизаси ташкил этиши лозим. Бундай жиноятларни исботлаш базасини яратиш, улар бўйича нафақат электрон далил олиш имкониятларини, балки далил олиш мақсадларини ҳам такомиллаштириш замонавий криминалистик экспертизаларининг муҳим вазифалари қаторига киритилиши зарур.

АДАБИЁТЛАР/REFERENCES

1. Лаптев В. А. Электронные доказательства в арбитражном процессе // Российская юстиция. 2017. № 2. С. 56-59.
2. Гребельский А. В. Электронные доказательства в международном коммерческом арбитраже // Закон. 2015. № 10. С. 59 — 70. 2022 г.
3. Самолысов П. В. Электронные доказательства в делах о нарушении антимонопольного законодательства // Право и экономика. 2016. № 5. С. 58 — 65. 2022 г.
4. Нахова Е. А. Проблемы электронных доказательств в цивилистическом процессе // Ленинградский юридический журнал. 2015. № 4. С. 301—312. 2022 г.

5. Каримов Бобуржон (2020). Научно-теоретические вопросы категории цифровых доказательств. *Review of law sciences*, 5 (Спецвыпуск), 149-153. doi: 10.24412/2181-919X-2020-149-153.

6. 1 И.Астанов, Б.Ҳамидов Жинойат процесси. Криминалистика, тезкор-қидирув ҳуқуқи ва суд экспертизаси. Электрон ёхуд рақамли далилларга оид умумназарий масалалар: муаммо ва ечим. Жамият ва инновациялар – Общество и инновации – Society and innovations. Journal home page: Жамият ва инновациялар – Общество и инновации – Society and innovations. Special Issue – 7 (2021) / ISSN 2181-1415 <https://complyadvantage.com/insights/four-trends-shaping-the-state-of-financial-crime-in-2023>;

7. <https://nilsonreport.com/newsletters/1254>;

8. Шейкин А.Г. Топ-3 популярных мошеннических схем в 2024 году//;

9. <http://council.gov.ru/services/discussions/blogs/155339/>

10. Factcheck.kz.<https://factcheck.kz/analitika/my-ne-pokupаем-tovar-na-svoi-dengi-kak-moshenniki-ispolzuyut-chuzhie-bankovskie-karty>;

11. <https://www-gazeta-uz.translate.goog/uz>;

12. Лаборатория для борьбы с киберпреступностью создана в ЦБ. <https://www.gazeta.uz/ru/2019/05/04/cybercrime/>

13. Проверка и противодействие мошенничеству в банке//<https://fisgroup.ru/blog/antifraud-v-banke/>4 июля 2023 г.

DOI: <https://doi.org/10.5281/zenodo.12698033>

INKLYUZIV TA'LIMDA NOGIRON BOLALARNI O'QITISH

Qurbonova Xolbibi To'raqulovna

Navoiy viloyati pedagoglarni yangi metodikalarga
o'rgatish milliy markazi katta o'qituvchisi

Annotatsiya: Ushbu maqolada jamiyatimizning bir bo'lagi bo'lgan maxsus yordamga muhtoj bolalar va o'smirlarni ijtimoiy qo'llab - quvvatlash, ularga ta'lim-tarbiya berish, kasb – hunarga yo'llash, sog'lom bolalar qatoridan o'rin olib, o'z qobiliyati va imkoniyatlaridan foydalana oladigan inson qilib voyaga yetkazishga doir fikr va mulohazalar keltirilgan.

Kalit so'zlar: Ta'lim, bolalar, nogironlar, maxsus ta'lim, umumiy ta'lim, inklyuziv ta'lim, ijtimoiy ajratish, maktab, nogironlar, yaxlit, jins, umumiy ta'lim muassasalari.

Аннотация. В данной статье социальная поддержка детей и подростков, нуждающихся в особой помощи, являющихся частью нашего общества, обеспечение их воспитанием и обучением, направление в профессию, занятие места среди здоровых детей, мысли и мнения о взрослении представляются как человек, умеющий использовать свои способности и возможности.

Ключевые слова: Образование, дети, инвалиды, специальное образование, общее образование, инклюзивное образование, социальная эксклюзия, школа, инвалиды, целостный, гендер, общеобразовательные учреждения.

Abstract. In this state, social support for children and adolescents, emergency workers and personal assistants, the promotion of our society, the provision of education and training, rehabilitation in the profession, healthy children, thinking and thinking about growing up as a person, able to use their abilities and opportunities.

Keywords: Education, child, disability, special education, general education, inclusive education, social exclusion, school, disability, total, gender, general education.

Kirish.

Imkoniyati cheklangan bolalarni tarbiyalash masalasi bugungi kunda eng dolzarb masalalardan biriga aylanib bormoqda. Hozirgi kunda Respublikamizda alohida yordamga muhtoj bolalarning rivojlanish darajasi, imkoniyatlari, xususiyatlari va qobiliyatlariga ko'ra maxsus yoki umumiy ta'lim tizimida ta'limni amalga oshirish maqsadida inklyuziv ta'lim tizimi amalga oshirilmoqda. Inklyuziv ta'lim madaniyati! Salamanka deklaratsiyasiga muvofiq har bir o'quvchi xususiyatlarini isloh qilishni qo'llab-quvvatlovchi va ma'qullovchi dalil sifatida qaraladi. Uning maqsadlari jinsi, irqi, madaniyati, ijtimoiy millati, dini, individual imkoniyati va qobiliyati farqlar sabab ijtimoiy segregatsiya oldini olish uchun emas. Dunyo tajribasiga ko'ra, maktablarda kiritish ko'pincha tengdoshlari bilan birga o'rta maktablarda nogironlar ta'lim sifatida qaraladi (Judi Kugel'mas) biroq, inklyuziv ta'lim mohiyati bilim va bilim hali jamiyatda yetarli emas. "Inklyuziv "va" integrallashgan " terminlari ko'pincha bir xil ma'noda ishlatiladi.

Mavzuga oid adabiyotlarning tahlili (Literature review).

Sharqning mashhur allomalari Ibn Sino, Imom Buxoriy, Abu Nasr Farobiy, Alisher Navoiy, Abdulla Avloniylarning tarbiyaning maqsadlari har bir bola shaxsining rivojlanishiga ta'limning ta'siri to'g'risidagi qarashlari inklyuziv talim rivojlanishining metodologik bazasi hisoblanadi.¹

Davlatimizning ustivor siyosati yosh avlodni aqlan teran, jismonan sog'lom, ma'naviy yetuk har tomonlama rivojlangan komil inson qilib voyaga yetkazishdan iborat. Jamiyatimizning bir bo'lagi bo'lgan maxsus yordamga muhtoj bolalar va o'smirlarni ijtimoiy qo'llab - quvvatlash, ta'lim- tarbiya berish, kasb – hunarga yo'l - lash, sog'lom bolalar qatori o'rin olib, o'z qobiliyati va imkoniyatlaridan foydalana oladigan inson qilib voyaga yetkazish davlatimiz siyosatining bir bo'lagi bo'lib hisoblanadi. Inklyuziv ta'lim vazifasi bolalarning qobiliyatlari va holatidan qat'iy nazar, ularning barchasiga sifatli ta'lim - tarbiya berishdan iborat. Shu bilan birga, inklyuzivlik tamoyili imkoniyatlari cheklangan bolalar ijobiy ruhiy va ijtimoiy rivojlanishga ega bo'lishlari uchun oilada yashashlari va o'z tengdoshlari bilan birga oddiy maktabda bilim olishlari lozimligini nazarda tutadi. Inklyuziv ta'lim tizimi nogironlar aravachasidagi bola yaqin atrofda joylashgan har qanday maktabda ta'lim olishi, o'zlashtirishda qiynalayotgan bo'lsa, o'qish va yozishga o'rganish uchun maxsus yordamga ega bo'lishi, darslarga qatnamay qo'ygan bolaga esa maktabga qaytish uchun tegishli yordam ko'rsatilishini kafolatlaydi. **Inklyuziv ta'limning asosiy maqsadi** - yordamga muhtoj bo'lgan bolalarga samarali bilim olish uchun sharoit

¹Maktablar hamma uchun - Save the children - 2002y. 20\23 bet

yaratishdir. Ushbu sharoitda yordamga muhtoj bolalarni integrasiyalash va reabilitasiya qilish, har bir bolaning rivojlanish darajasini hisobga olgan holda ularga mos samarali inklyuziv talim turini tanlash lozim. Ta'lim sohasida yordamga muhtoj bolalarning tahsil olishlari hamisha jamiyatning diqqat markazida turgan dolzarb masala hisoblanadi. Shunday ekan, ularga ta'lim beruvchi pedagoglar va mutaxassislar malakasini oshirish, zarur zamonaviy qo'llanmalar, jihozlar bilan ta'minlash ham bu masalani hal qilish uchun qo'yilgan qadamlardan biri hisoblanadi.¹

Tadqiqot metodologiyasi (Research Methodology).

Ta'lim tizimini joriy etish har doim ma'lum bir qonun qoidalariga, tamo- yillarga asoslanishni talab etadi. Inklyuziv ta'lim tizimini joriy qilishda esa quyidagi tamoyillarga asoslaniladi:

- 1) Inklyuziv ta'limning e'tirof etilishi.
- 2) Inklyuziv ta'limning barcha uchun ochiq bo'lishi tamoyili.
- 3) Bog'lanishning mavjud bo'lishi tamoyili.
- 4) Markazlashtirilmagan bo'lishi tamoyili.
- 5) Inklyuziv ta'limda kompleks yondashishi tamoyili.
- 6) Inklyuziv ta'limda moslashuvchanlik tamoyili.
- 7) Malakaviylik tamoyili.

Inklyuziv ta'limning e'tirof etilishi bu tamoyilning mazmuni shunda-ki, 1990 – yildan buyon maxsus ehtiyojli bolalarni umumta'lim muassasalari tizimida o'qitish borasida bir qancha jahon miqyosida deklarasiyalar va qarorlar qabul qilindi. Ularni jahonning ko'plab davlatlari e'tirof etdilar. Ammo bugungi kunga qadar ularni hayotga joriy qilish borasida ko'plab muammolar mavjud. Ba'zi davlatlarda esa umumiy ta'lim borasida qonun yoki qarorlar qabul qilinganda nogiron bolalarning ta'lim masalasi unga kiritilmaydi. Ammo inklyuziv ta'limni tan olish faqatgina qonun chiqarish bilangina bog'liq bo'lmaydi. Davlat rahbarining 2020–2025 yillarda respublikada inklyuziv ta'limni rivojlantirish, boshlang'ich tayanch korreksion sinflarni ochish va maktab-internatlarni optimallashtirishga oid qarori qabul qilindi. Prezident 2020- yil 13 oktyabr kuni “Alohida ta'lim ehtiyojlari bo'lgan bolalarga ta'lim-tarbiya berish tizimini yanada takomillashtirish chora-tadbirlari to'g'risida”gi qarorga imzo chekdi. Mazkur qaror bilan 2020–2025 yillarda xalq ta'limi tizimida inklyuziv ta'limni rivojlantirish konsepsiyasi, ushbu konsepsiyani 2020–2021 yillarda amalga oshirish bo'yicha “yo'l xaritasi” hamda Alohida ta'lim ehtiyojlari bo'lgan bolalar ta'limini 2025 yilgacha rivojlantirishning maqsadli parametrlari tasdiqlandi.

¹Jurayev SH.S., Abu Ali ibn Sinoning falsafiy qarashlarida baxt-saodat masalasi // Academic Research in Educational Sciences, 2 (Special Issue 1), 395-401 P.

Konsepsiya erishilgan natijalar, maqsadli ko'rsatkich va tegishli davrga mo'ljallangan asosiy yo'nalishlardan kelib chiqib, 2020- yildan boshlab har yili tasdiqlanadigan alohida "yo'l xaritasi" asosida bosqichma-bosqich amalga oshiriladi. Inklyuziv ta'lim tizimini qo'llab-quvvatlashda siyosat asosiy rol o'ynaydi. Siyosat tomonidan inklyuziv ta'limning qo'llab quvvatlanishi bu ta'lim tizimining samarasini va rivojlanishini ta'minlaydi.

Inklyuziv ta'limni amaliyotga joriy etish ustida olib borilgan tajribalardan shu narsa o'z isbotini topdiki, har qanday imkoniyati cheklangan bolalarni nuqsonini ilk yoshdan o'z vaqtida aniqlab mutaxassislariga murojaat qilinsa va maktabga tayyorgarlik ishi o'z vaqtida olib borilsa albatta ko'zlangan maqsadga erishish mumkin. Ya'ni inklyuziv ta'limning samarasi yuqori darajada bo'ladi.

Inklyuziv ta'limning ahamiyati shundaki, imkoniyati cheklangan bolalarni ilk yoshlaridanoq sog'lom bolalar qatoriga qo'shib sifatli ta'lim olishini ta'minlagan holda bolada ruhiy va jismoniy hissiyotlarini va harakatlarini rivojlantirishdir. Juda uzoq vaqt davomida maxsus yordamga muhtoj bolalarni umumta'lim muassasalariga nisbatan maxsus segregatsion ta'lim muassasalarida ta'lim-tarbiya berish samarali deb hisoblanib kelindi. 1970-1980 yillarga kelib jahon miqyosida insonparvarlik va kamsitishlarga yo'l qo'ymaslik g'oyasining ilgari surilishi maxsus ehtiyojli bolalarga e'tiborning yanada yaxshilanishiga olib keldi.

Inklyuziv ta'lim tizimida quyidagi maqsad va vazifalarning hal etilishi talab etiladi:

- ta'lim muassasasida imkoniyati cheklangan bolalar va o'smirlarning ta'lim olishlari uchun zaruriy psixologik-pedagogik, korreksion sharoitlarni yaratish, ularning imkoniyatiga yo'naltirilgan umumta'lim dasturlari va korreksion ishlarni amalga oshirish orqali ruhiy rivojlanishi, ijtimoiy moslashtirishni amalga oshirish;

- o'quvchilarning ta'limdagi tenglik huquqini kafolatlash;

- jamiyatning va oilaning faol ishtirokida nogiron va sog'lom bolalarning ehtiyojlarini qondirish, ijtimoiy hayotga erta moslashtirish;

- imkoniyati cheklangan bolalar va o'smirlarni oilalardan ajramagan holda yashash huquqini ro'yobga chiqarish;

- jamiyatda imkoniyati cheklangan bolalar va o'smirlarga nisbatan do'stona va mehr-muhabbatli munosabatini shakllantirishdir.

Tahlil va natijalar (Analysis and results).

Inklyuziv ta'limning muammolari. Ko'plab davlatlarda inklyuziv ta'limni joriy etish bo'yicha davlat normativ hujjatlarida qayd qilinmaganligi; Nogiron bolalarga nisbatan salbiy munosabat; Imkoniyati cheklangan bolalarning hamjamiyatda ko'rinmaslik muammosi; Moddiy mablag' muammolari; Ta'lim muassasalarini

moslashtirish; Sinfda o'quvchilar sonining ko'pligi; Kambag'allik; Jinsiy tafovutlarga qarab kamsitish; Imkoniyati cheklangan bolalarning boshqalarga qaramligi; Favqulodda vaziyatlar, mojarolar, qochoqlar; Kadrlar masalasidagi muammolardir.

Inklyuziv ta'limning prinsiplari:

1. Insonning qadr qimmatini, uning qobiliyati va yutug'iga bog'liq emas.
2. Har bir inson o'ylash va his qilish qobiliyatiga ega.
3. Har bir kishi eshitish va muloqot qilish qobiliyatiga ega.
4. Har bir kishi bir-biriga muhtoj.
5. Shaxsning to'liq va haqiqiy ta'lim olishi faqat real hamkorlikda amalga oshadi.
6. Hamma kishilar o'z tengdoshlarini qo'llab-quvvatlashga muhtoj.
7. Hamma ta'lim oluvchilarni yutuqqa erishishiga ularning nimadir qila olmasligi emas, balki nimanidir qila olishidir.
8. Hamkorlik qilish kishi hayotini har tomonlama kuchaytiradi.

Inklyuziv ta'lim tizimi quyidagi ta'lim muassasalarni o'z ichiga oladi; maktabgacha umuta'lim, umumiy o'rta ta'lim, o'rta maxsus kasb-hunar va oliy ta'lim. Bu ta'lim muassasalarning maqsadi bolalarning ta'lim olishi va kasb-hunarga tayyorlashda ularning o'rtasidagi to'siqlikni bartaraf etib ochiq ta'lim muhitini yaratishdan iborat. Umumta'lim maktablarda alohida dastur va darsliklardan foydalanish imkoniyati bo'lmaydi. Inklyuziv ta'lim tizimi integratsiyalashgan ta'lim tizimidan uzinig mazmun - mohiyati, maqsadi, vazifalari va xarakter dasturi bilan farqlanadi.

Bolaning tarbiya va o'quv faoliyatida orqada qolishi psixik funksiyalarni o'zlashtirmaganligi natijasidir. Masalan, bolaning kiyim kiyishida ketma-ketlikning buzilishi uning xotirasi zaifligidan emas, balki ushbu jarayonni amalga oshirish uchun zarur bo'lgan malakalarni egallamaganligi tufayli ro'y beradi.¹ Bunday psixikmuammoni psixoreksiyalash usullari bilan birga bolaga kiyimlarni to'g'ri ketma-ketlikda kiyish tasvirlangan rasmlar taqdim etilishi mumkin. L.S.Vigotskiy ijtimoiy muhit sog'ligi imkoniyatlari cheklangan bolalar uchun birinchi darajali ahamiyatga egadir, degan g'oyani ilgari suradi. Xuddi shuningdek, u imkoniyati cheklangan bolalarning rivojlanishini ildizi yomon o'simlikka o'xshatadi. «Uning ingichkagina ildizlari oziqlantiruvchi tuproqning qatlamlari va shakliga mos kelmaydi. Ular o'z-o'zicha tuproqning oziqa beruvchi qatlamlariga yetib borolmay, quruq va zaharli qatlamlarga kirib qoladi. Bunday o'simlik muvofiq sharoitlarda gullashi mumkin edi, biroq odatdagi sharoitda taraqqiyotning cho'qqisiga yetmasdan, bujmayib so'lib qoldi», deydi.

¹(Maktablar hamma uchun - Save the children - 2002y. 20\43 bet.)

Binobarin, ta'lim-tarbiya tizimini har bir millat va elatning o'ziga xos tomonlari, milliy an'analari, urf-odatlari, davlatning maqsad-vazifalari hamda tarbiyalanuvchilarning ruhiy va jismoniy rivojlanishidagi xususiyatlarini hisobga olgan holda ishlab chiqish maqsadga muvofiqdir. Imkoniyati cheklangan bolalarda kattalar bolaning rayiga, mustaqil bo'lishiga qarshi turmasdan, mumkin qadar istagi, intilishiga yordam bersalar, uning shaxsini shakllantirish jarayonidagi qiyinchiliklar o'z-o'zidan barham topadi. Imkoniyati cheklangan bolada o'jarlik, qaysarlik, itoatsizlik xususiyatlari paydo bo'lishi bu kattalarning haddan tashqari paypaslaganliklari oqibatida vujudga keladi.

Psixolog olimi L.M.Krijanovskaya imkoniyati cheklangan bolalarning inklyuziv ta'lim tizimida ta'lim-tarbiya berishda psixologik korreksiyalash metodlari orqali tarbiyalash yo'llarini keng yoritib bergan. Uning fikricha, inklyuziv ta'lim tizimida ta'lim-tarbiya ishlarining samarali bo'lishi, yaxshi yutuqlarga erishishda maktab psixologi, pedagog, tarbiyachi va ota-onalar hamkorligi uzviy bog'langan bo'lishi lozim.

Inklyuziv ta'lim tizimida jahon miqyosida amaliyotga joriy qilish borasida bugungi kunga qadar ham juda ko'plab muammolar va to'siqlar mavjud. Ular jumlasiga quyidagilar kiradi: Salbiy munosabat; Hamjamiyatda ko'rinmaslik; Moddiy mablag' muammolari; Jismoniy moslashtirish; Sinfidagi o'quvchilar soni; Qaramlik; Jinsiy belgilarga qarab kamsitish; Favqulodda vaziyatlar, mojarolar va qochoqlar. Salbiy munosabat-maxsus ehtiyojli bolalarning umumta'lim muassasalari tizimida ta'lim tarbiya olishlari uchun eng katta to'siq bo'lsa kerak. Salbiy munosabat muammosining mazmuni shundaki, ota-onalar, hamjamiyat a'zolari, o'qituvchilar, umumta'lim muassasalari hodimlari, boshqaruv organlaridagi hatto maxsus ehtiyojli bolalarning o'zlaridagi umumta'lim muassasalarida ta'lim tarbiya olishlariga nisbatanqashiliklari va buni istamasliklaridir.¹Bunga sabab nogironlarga nisbatan insonlardagi noto'g'ri fikr, ular to'g'risida ma'lumotlarning yetishmasligi, nogiron bolalarning chegaralangan muhitda o'sganligi va boshqalardir. Hamjamiyatda ko'rinmaslik muammosining mazmuni shundaki, ko'pincha ko'plab maxsus ehtiyojli bolalar ota-onalar tomonidan qattiq bekitiladi. Ularni uyga qamab hech kimga ko'rsatmaydilar, ro'yxatga olish jarayonida nogiron bolasi to'g'risida hech bir ma'lumot berilmaydi. Natijada ko'plab nogiron bolalar hamjamiyatda ishtirok etishdan mahrum bo'ladilar. Ular to'g'risida hech bir ma'lumotni bo'lmasligi ta'lim-tarbiya muassasalariga qatnamasliklariga olib keladi.

¹Выготский Л.С. Дефект и сверхкомпенсация. // «Проблема дефектологии». М., 1996. -С. 42.

Xulosa va takliflar (Conclusion/Recommendations).

Xulosa qiladigan bo'lsak ,inklyuziv ta'limni amaliyotga joriy etish ustida olib borilgan tajribalardan shu narsa o'z isbotini topdiki, har qanday imkoniyati cheklangan bolalarni nuqsonini ilk yoshdan o'z vaqtida aniqlab mutaxassislarga murojaat qilinsa va maktabga tayyorgarlik ishi o'z vaqtida olibib borilsa albatta ko'zlangan maqsadga erishish mumkin. Ya'ni inklyuziv ta'limning samarasi yuqori darajada bo'ladi.

FOYDALANILGAN ADABIYOTLAR RO'YXATI/REFERENCES

1. Выготский Л.С. Дефект и сверхкомпенсация. // «Проблема дефектологии». М., 1996. -С. 42.
2. Крыжановская Л.М. Психологическая коррекция в условиях инклюзивного образования. Пособие для психологов и педагогов. - М.: «Владос», 2013. 83-б.
3. Maktablar hamma uchun - Save the children - 2002y. 20\23 bet
4. Pulatov Sh.N.Sankhya-ancient Indian philosophical school. //PUSTAK BHARATI RESEARCH JOURNAL// JAN-June. ISSUE Toronto, Canada. No: 1-2, 2020.
5. PULATOV SH.N. XIX asr oxiri - XX asr boshlarida Hindistondagi ijtimoiy-siyosiy vaziyat. Academic Research In Educational Sciences. Volume 1. 2020 468474 P.
6. Po'latov, Sh.N., Rabindranat Tagorning Hindiston ilm-ma'rifatga qo'shgan xissasi.// "SCIENCE AND EDUCATION" Scientific journal Volume 1, Special issue 2020 136-144 P.
7. Po'latov, Sh.N., Hindistonda pedagogik ta'limning rivojlanish bosqichlari. // "SCIENCE AND EDUCATION" Scientific journal Volume 1, Special issue 2020 21-27 P.
8. Jurayev Sh.S., Abu Ali ibn Sinoning falsafiy qarashlarida baxt-saodat masalasi // Academic Research in Educational Sciences, 2 (Special Issue 1), 395-401 P.

DOI: <https://doi.org/10.5281/zenodo.12698047>

ЯВЛЕНИЯ РЕДУКЦИИ В ПРОИЗВЕДЕНИИ АПОЛЛОНА ГРИГОРЬЕВА «ЦЫГАНСКАЯ ВЕНГЕРКА»

Печилин Максим Николаевич

Каршинский государственный университет, студент 2 курса
pecilinmaksim@gmail.com

Акифьева Олеся Олеговна

Каршинский государственный университет, преподаватель
akifevaolesya990@gmail.com

АННОТАЦИЯ

В данной статье рассматриваются процессы редукции: изменение гласного звука [а] и [о] с точки зрения фонетического процесса. Рассматривается влияние редукции на гармоничное и мелодическое воспроизведение звука речевым аппаратом, а также роль позиций в транскрибировании текста, фраз, слов, делается вывод, что редукция играет главную роль для правильного произношения, так как является показателем образованности.

Ключевые слова: редукция, позиция, транскрипция, ударение, фонетика, качественная, звук, количественная.

ABSTRACT

This article depicts moments of reduction from the point of view of the phonetic process. The effect of reduction on the harmonious and melodic reproduction of sound by the speech apparatus is considered, as well as the role of positions in transcribing text, speech, words, it is concluded that reduction plays a major role for correct pronunciation, as it is an indicator of education.

Keywords: reduction, position, transcription, stress, phonetics, qualitative, sound, quantitative.

В прозаических произведениях редукция играет важную роль, поскольку правильное произношение стихотворных строк не нарушает орфоэпические нормы современного русского литературного языка. «Фонетические процессы

играют важную роль в создании благозвучия поэтического текста. Они помогают создать ритм и мелодичность поэзии, позволяют выразить эмоциональность и гармонию текста» [6]. При нарушении данных норм происходит искажение языка и речи говорящего. Воспользовавшись словарём, можно точно определить на каком слоге будет падать ударение, так как процесс редукиции напрямую зависит от правильной постановки ударения.

В фонетическом разделе большинство филологов сталкивается с таким термином, как редукиция гласного и согласного звуков. Редукиция является проблемным явлением для многих студентов филологического отделения, так как имеет разные видоизменения одного и того же звука в транскрипции.

Редукиция (лат. *reducire* — сокращать) — лингвистический термин, обозначающий ощущаемое человеческим ухом изменение звуковых характеристик речевых элементов, вызванное их безударным положением по отношению к другим — ударным элементам. В языкознании наибольшее внимание исследователей обычно приковано к описанию процесса редукиции гласных, так как именно гласные являются основным слогаобразующим элементом, хотя и не единственным. Редукиция согласных — оглушение — также очень распространена в ряде языков мира (русский, немецкий, английский).

Различают количественную и качественную редукицию гласных.

Количественная редукиция — сокращение времени артикуляции звука, то есть различие по долготе в зависимости от близости к ударному слогу, также отличие по длительности звучания предударных от всех заударных, например, в слове «карава́ны». При этом качество звука всё ещё можно расслышать.

Количественная редукиция часто приводит к качественной, то есть звук утрачивает чёткость и переходит в нейтральный скользящий гласный шва из-за невыполнения говорящим полной артикуляторной программы безударного гласного в силу ряда причин (просторечие, быстрая речь и т. д.).

В ряде языков качественная редукиция звуков превращается в языковой закон, то есть принимает закономерный фонетический характер. Типичный пример — португальский язык, где безударные гласные народной латыни имеют чёткую систему перехода: $[a] > [ə]$, $[э] > [ы]$, $[o] > [y]$.

Система редукиции гласных в русском языке имеет смешанный качественно-количественный характер. После твёрдых согласных гласные [э], [о] и частично [ы] в безударных слогах редуцируются до $[ы^э]/[ь]$ и $[ь]$, а после мягких согласных гласные [э], [о], [а] и [и] редуцируются до $[и^э]/[ь]$. Гласный [у] подвержен в основном количественной редукиции.

Проведя исследование, в произведении Аполлона Григорьева «Цыганская венгерка» наблюдаются элементы редукации как количественной, так и качественной. При транскрибировании строк, каждая буква приобретает изменение, в зависимости от позиции. Например:

Редуцированный [а] в первой позиции переходит в [Λ]:

[Λ] – *напев* [н Λ п'э́ф], *загул* [з Λ г'у́л], *за горе* [з Λ - г'о́р'ь], *заныли* [з Λ н'ы́л'и], *да пей* [д Λ -п'э́ј], *завей* [з Λ в'э́ј], *а за нею* [Λ - з Λ - н'э́ју], *глазами* [г Λ л'з'а́м'и], *хватает* [х Λ в'а́т'а́ј'ьт], *басок* [б Λ с'о́к], *обнажённые* [Λ б Λ н'а́ж'о́н'ы́ј'ь], *басана* [б'ьс'а'н'а́], *басаната* [б'ьс'а'н'а́т'ь], *отдана* [Λ д'а'н'а́], *за дело* [з Λ - д'э́л'ь], *да запей* [д'ь - з Λ п'э́ј], *из-за взгляда* [и з'а - в з г л'а́д'ь], *расставанья* [р'ьс'т'а'в'а́н'я́];

Редуцированный [а] во второй позиции переходит в [ъ]:

[ъ] – *цыганская* [ц'ы'г'а́н'с'к'я́], *венгерка* [в'и'н'г'э́р'к'я́], *зазвенев* [з'ьз'в'и'н'э́ф], *с детства* [з - д'э́ц'т'в'я́], *на тебе* [н'ь - т'и'б'э́], *с сладострастьем* [с'л'ьд'а'с'т'р'а́с'т'я́м], *баядерки* [б'я́д'и'д'э́р'к'и], *проходка* [п'р'а'х'о́т'к'я́], *по баскам* [п'ь - б'а'с'к'а́м], *с удалью* [с - у́д'ьл'я́у], *квинта* [к'в'и́н'т'я́], *завывает* [з'ьв'ы'в'а́ј'ьт], *чибирияшечка* [ч'и'б'и'р'я́ш'ч'к'я́], *душечка* [д'у́ш'ч'к'я́], *замолчи* [з'ьм'а'л'ч'и́], *не занывай* [н'ь - з'ьн'ы'в'а́ј], *да лютая* [д'а - л'у́т'я́], *сгубила* [з'г'у'б'и́л'я́], *спутала* [с'п'у́т'а́л'я́], *связала* [с'в'и'з'а́л'я́], *иссосала* [и'с'а́с'а́л'я́], *врассыпную* [в'р'ьс'ы'п'н'у́ју], *зазвенели* [з'ьз'в'и'н'э́л'и], *заплелись* [з'ьп'л'и́л'и́с'ь], *заходил* [з'ьх'а'д'и́л], *сладострастной* [с'л'ьд'а'с'т'р'а́с'н'я́], *напоены* [н'ьп'а́ј'и'н'ы́], *басан* [б'а́с'я́н], *басана* [б'ьс'а'н'а́], *басаната* [б'ьс'а'н'а́т'ь], *без возврата* [б'ьз - в'а'з'в'р'а́т'ь], *надо мною* [н'ьд'а - м'н'о́ју], *из-за взгляда* [и з'а - в з г л'а́д'ь], *ада* [а́д'ь], *навсегда* [н'ьв'с'и́г'д'а́], *расставанья* [р'ьс'т'а'в'а́н'я́], *здоровая* [з'д'а'р'о'в'я́], *снова* [с'н'о'в'я́], *как от муки* [к'ьк - а'т - м'у́к'и], *завизжи* [з'ьв'и'ж'ы́], *распроклятой* [р'ьс'п'р'а'к'л'а́т'я́], *занывают* [з'ьн'ы'в'а́ју́т];

Редуцированный [а] в начале слова переходит в [Λ]:

[Λ] – *а за нею* [Λ - з Λ - н'э́ју], *а потом* [Λ - п'а'т'о́м], *а меня* [Λ - м'и́н'я́];

Редуцированный [о] в первой позиции переходит в [Λ]:

[Λ] – *похмелья* [п'а'х'м'э́л'я́], *с сладострастьем* [с'л'ьд'а'с'т'р'а́с'т'я́м], *мотив* [м'а'т'и́ф], *топи* [т'а'п'и́], *тоску* [т'а'с'к'у́], *проходка* [п'р'а'х'о́т'к'я́], *по баскам* [п'ь - б'а'с'к'а́м], *голова* [г'ьл'а'в'а́], *моя* [м'а́ј'а́], *замолчи* [з'ьм'а'л'ч'и́], *про них* [п'р'а - н'и́х], *а потом* [Λ - п'а'т'о́м], *проститься* [п'р'а'с'т'и́ц'я́], *толковать* [т'ьл'к'а'в'а́т'ь], *не годиться* [н'ьг'о'д'и́т'ься];

ь - г л д' у ц ь], говоря [г ь в л р' а], сломил бы [с л л м' у л – б ы], она [л н а], по ногам [п ь - н л г а м], ночам [н л ч' а м], иссосала [и с̄ л а а л ь], болит [б л л' у т], круговую [к р у г л в у ј у], заходил [з ь х л д' у л], с восторгом [с – в л с т о р г ь м], в упоеньи [в – у п л ј э н' и], сладострастной [с л ь д л с т р а с т н ь ј], дрожат [д р л ж а т], напоены [н ь п л ј и³ н ы], лобзаний [л л б з а н' и ј], полны [п л л н ы], содроганий [с ь д р л г а н' и ј], без возврата [б' ь з - в л з в р а т ь], с тобой [с - т л б о ј], одною [л д н о ј у], простит [п р л с' т' у], моё [м л ј о], колечко [к л л' э ч' к ь], твоих [т в л и х], тоскою [т л с к о ј у], надо мною [н ь д л - м н о ј у], виноват [в' и н л в а т], со мною [с л - м н о ј у], никогда [н' и к л г д а], в безобразнейший [в – б' ь з л б р а з н' ь ј ш ы ј], прощанья [п р л ш' а н' ј ь], уходи же [у х л д' у – ж ь], огонь [л г о н'], в крови [ф – к р л в' у], волненье [в л л н' э н' ј ь], прости [п р л с' т' у], здорова [з д л р о в ь], как от муки [к ь к - л т - м у к' и], от боли [л д – б о л' и], распроклятой [р ь с п р л к л' а т ь ј], больнее [б л л' н' э ј ь], больней [б л л' н' э ј], поскорей [п ь с к л р' э ј], от муки [л т – м у к' и];

Редуцированный [о] во второй позиции переходит в [ъ] :

[ъ] – жалобно [ж а л ь б н ь], буйного [б у ј н ь в ь], горького [г о р' к ь в ь], резко [р' э с к ь], словно [с л о в н ь], верёвочкой [в' и³ р' о в ь ч' к ь ј], небрежной [н' и³ б р' э ж н ь ј], голова [г ь л л в а], с голубыми [з – г л л у б ы м' и], не понимай [н' ь – п ь н' и м а ј], поглядеть [п ь г л' и³ д' э т'], прямо [п р' а м ь], ясно [ј у³ с н ь], смело [с м' э л ь], плёвое [п л' о в ь ј ь], дело [д' э л ь], надо [н а д ь], подивиться [п ь д' и в' у ц ь], соберись [с ь б' и³ р' у с'], толковать [т ь л к л в а т'], отчего б [л ч' иэ в о – б], не годилось [н' ь – г л д' у л ь с'], говоря [г ь в л р' а], примерно [п р' и м' э р н ь], просто [п р о с т ь], очень [л ч' ь н ь], скверно [с к в' э р н ь], только [т о л' к ь], крепко бы [к р' э п к ь – б ы], по рукам [п ь – р у к а м], по ногам [п ь – н л г а м], по бессонным [п ь – б' и³ с̄ о̄ ы м], шумно [ш у м н ь], табор [т а б ь р], с визгом [с – в' и³ з г ь м], свистом [с' в' и с т ь м], криком [к р' у к ь м], диком [д' у к ь м], шёпотом [ш о п ь т ь м], сладострастной [с̄ л ь д л с т р а с т н ь ј], обнажённые [л б н л ж о н ы ј ь], негою [н' э г ь ј у], содроганий [с ь д р л г а н' и ј], отдана [л д̄ л н а], за дело [з л - д' э л ь], это [э т ь], хороша [х ь р л ш а], порознь [п о р ь з' н'], ретиво [р' и³ т' у в ь], сердечко [с' и³ д' э ч' к ь], колечко [к л л' э ч' к ь], верёвочкой [в' иэ р' о в ь ч' к ь ј], вымолви [в ы м ь л в' и], слово [с л о в ь], с смертною [с̄ м' э р т н ь ј у], твоего [т в ь ј и³ в о], мучительно [м у ч' у т' ь л' н ь], светлое [с' в' э т л ь ј ь], распроклятой [р ь с п р л к л' а т ь ј], поскорей [п ь с к л р' э ј], лопнуло [л о п н у л ь];

Редуцированный [o] в начале слова переходит в [ʌ]:

[ʌ] – отчего б [ʌ ч' ʷ в ó – п], оченно [ʌ ч' ь н̄ ь], огонь [ʌ г ó н'], обнажённые [ʌ б н ʌ ж ó н̄ ы ј ь], одною [ʌ д н ó ј у], отдана [ʌ д̄ ʌ н ʌ], от боли [ʌ д – б ó л' и], от муки [ʌ т – м ú к' и].

Данный анализ показывает, что сильное воздействие на восприятие текста осуществляется редуцией. В большей степени происходит доминирование качественной редукции над количественной. Данная ситуация объяснялась выше, поскольку не все гласные звуки несут свойство трансформироваться в определённые звуки (ь, ь, ʌ), не говоря о согласных звуках, так как в системе согласных ассимиляций присутствуют большие классы звукоизменения. Таким образом, изучать все тонкости и грани в точном транскрибировании слова либо предложения по правилам необходимо для выявления ситуаций, связанных с редуцированием звука. При грубейшем нарушении одного звена цепи гарантируется нарушение качества звучащей речи. В устной форме активно используются изменения гласного на несвойственный ему звук ([a] / [ыʲ]), а законы фонетики способны объяснить подобные случаи, это мешает свободно воспринимать русскую речь иностранными студентами.

ИСПОЛЬЗОВАННАЯ ЛИТЕРАТУРА:

1. «Русская лирика XIX века» в двух томах, Москва, «Художественная литература», 1977 год.
2. Ганиев Ж. В. Современный русский язык: фонетика, графика, орфография, орфоэпия: учебное пособие / Ж.В. Ганиев. - Москва, 2012 год.
3. Касаткин, Л. Л. Современный русский язык. Фонетика. Москва: Изд. центр «Академия», 2006 год.
4. Матусевич, М. И. Современный русский язык. Фонетика. Москва: «Просвещение» 1976 год.
5. Панов, М. В. Современный русский язык. Фонетика. Москва: Высшая школа, 1979 год.
6. Печилин М. Н., Акифьева О. О. Фонетические процессы в произведении Е. Баратынского «Разлука».

DOI: <https://doi.org/10.5281/zenodo.12698073>

FALSAFANING IJTIMOIIY AHAMIYATI

Aripova Zulfiyaxon Solijonova

Andijon mashinasozlik instituti
Gumanitar fanlar kafedrası dotsenti

Annotatsiya: *Ushbu maqolada ijtimoiy falsafaning ahamiyati falsafa, ijtimoiy falsafa va ular o'rtasidagi umumiy tomonlar o'ziga xosliklari haqida shuning bilan birgalikda ijtimoiy falsafaning predmeti, o'rganish obyektı hamda Ijtimoiy falsafaning asosiy muammolari: jamiyat, inson, ijtimoiy taraqqiyot va ijtimoiy bilish kabilar haqida so'z boradi.*

Kalit so'zlar: *Jamiyat, inson, ijtimoiy taraqqiyot, ijtimoiy bilish, madaniyat, ma'naviyat, ijtimoiy hayot, tadrijiy rivojlanish, inqilobiy rivojlanish, ijtimoiy-siyosiy tizim, ijtimoiy xavfsizlik, mustaqillik, ijtimoiy hamkorlik, fuqarolik jamiyati, shaxs.*

Falsafa- butun borliq haqidagi bilimlar yig'indisi hisoblanadi. Bugungi kundagi barcha bilimlarning asosini tashkil qiladi desak ham hech ham xato bo'lmaydi, Negaki, u inson — jamiyat — tabiat — turmush munosabatlarini qamrab oladi.

Ma'lumki, insoniyat jamiyati taraqqiy etib borgan sari odamlarning o'zlari ham ularning bir-birlari bilan bo'ladigan o'zaro munosabatlari ham, ayniqsa, shaxslararo munosabatlar orasida eng samimiy, eng yaqin bo'lgan oilaviy munosabatlar ham takomillashib, o'ziga xos tarzda murakkablashib boradi. Sababi: hozirgi zamon fan-texnika taraqqiyoti, ishlab chiqarish munosabatlari, vositalari, taraqqiyoti, qishloq xo'jaligi, sanoat ishlab chiqarishi, umuman xalq xoljaligining barcha jabhalarida yangi texnologiya, texnik jarayonlarning jadal joriy etilishi bevosita shu jarayonlarning yaratuvchisi, ishtirokchisi bo'lgan inson omiliga, inson shaxsiga ham o'ziga xos, yangicha talablar qo'ymoqda. Ishlab chiqarish munosabatlari, jamiyat taraqqiyoti bir tomondan, odamlarning o'zlarida ro'y berayotgan ijtimoiy-psixologik, fiziologik va boshqa o'zgarishlar odamlarning o'zaro muloqot munosabatlari doirasini ma'lum darajada chegaralanib qolishiga, ularda o'tmishdoshlarimizda kuzatiladigan tabiiylikni ma'lum darajada buzilishiga va oqibatda inson ruhiyatida mumkin qadar hissiy, emosional zo'riqishlarning yuzaga kelishga asos bo'lmoqda. Bularning ta'siri oilaviy hayot va undagi psixologik iqlimda ham o'z ifodasini topadi. Shu o'rinda falsafaning ijtimoiy ahamiyatiga ham to'xtalib o'tsak, avvalo, ijtimoiy degani

“arabcha” jamiyat soʻzini tashkil etadi. Oʻz-oʻz oʻzidan koʻrinib turibdiki, falsafaning ijtimoiy ahamiyati deganda uning jamiyat bilan bogʻliq tomonlari tushuniladi. Jamiyatni esa bevosita shaxslar yaʼni insonlar tashkil qiladi. Demak, falsafaning ijtimoiy ahamiyati deyilganda uning insonlar hayotida tutgan oʻrni, ular hayotidagi ahamiyati nazarda tutiladi.

Shuning bilan birgalikda ijtimoiy falsafa, falsafa fanining jamiyat va uning taraqqiyoti qonuniyatlarini oʻrganuvchi sohasi. Ijtimoi falsafa insonlarning amaliy faoliyati va ular oʻrtasidagi ijtimoiy munosabatlarni ham taxlil qiladi. Insonlar turli faoliyatlari jarayonida oʻz hayotlari uchun zarur boʻlgan moddiy va maʼnaviy neʼmatlarni, maʼnaviy va ijtimoiy muhitni yaratadilar va bu jarayonda oʻzaro turli munosabatlar oʻrnatadilar. Bular ichida siyosiy, axloqiy, oilaviy va boshqa ijtimoiy munosabatlar ham mavjud. Jamiyat esa oʻzaro ijtimoiy munosabatlarda boʻlgan insonlardan tashkil topadi. Insonlarning turli faoliyati ular ijtimoiy hayotining asosiy mazmunini tashkil etadi va jamiyat taraqqiyotini belgilaydi. Hamda u insonlar faoliyati va ijtimoiy munosabatlarining obyektiv va subyektiv tomonlarini taxlil qiladi. Eng asosiysi Ijtimoi falsafaning asosiy masalasi — insonlarning ongi, tafakkuri, borligi, turmushidir. Bu bir tomondan, ularning maqsadlari, iqtisodiy, siyosiy, axloqiy moʻljallarini, ikkinchi tomondan, ular hayoti va faoliyatining obyektiv shart-sharoitlarining oʻzaro bogʻliqligini oʻz ichiga oladi. Jamiyat taraqqiyoti qonuniyatlarini idealistik yoki materialistik talqin qiladi. Idealistik nazariya jamiyatdagi barcha oʻzgarishlarning sababchisi insonlarning ongi yoki dunyoviy ruh deb tushuntiradi. Unga koʻra, jamiyatda insonlar ongli ravishda faoliyat koʻrsatadilar, chunki ular biron-bir ish qilishdan oldin uni oʻz onglarida, tafakkurlarida uz maqsadlari va uning mohiyatini aqlan tasavvur qiladilar. Yaʼni, bajaradigan ishlari, faoliyatlarining gʻoyaviy, aqliy rejasi uning amaliy natijasidan oldin tuziladi. Bundan ong birlamchi, boshqa hamma narsa ikkilamchi, ongning mahsuli va ong tomonidan belgilanadi, moddiy va maʼnaviy boyliklar, boshqa ijtimoiy hodisalar ongning, umuman inson hayotidagi maʼnaviyatning mujassamlanishi va ifodasidir, deb talqin qilinadi. Bu insoniyat tarixida aqliy mehnatning jismoniy mehnatdan, maʼnaviyatning moddiy hayotdan ajralib chiqishi bilan ham tasdiqdanadi, deb xulosa chiqariladi. Idealistik ijtimoiy falsafa tarafdorlari asarlarida jamiyat va inson faoliyatining turli sohalariga oid xil-maxil fikrlar mavjud. Nemis mumtoz falsafasi vakillari **I. Kant, G. Hegel, fransuz faylasuflari O. Kont va E. Dyurkxeym**, hozirgi zamon pozitivizmi, ekzistensializm va boshqa yoʻnalishlar vakillarining ijtimoiy-falsafiy dunyoqarashlari muhim ahamiyatga ega. **Zamonaviy ijtimoiy falsafaning yetuk namoyondasi germaniyalik Aksel Honnetdir**. Materialistik nazariya esa barcha oʻzgarishlar negizida insonlarning moddiy turmushi, ularning ijtimoiy borligi yotadi,

deb tushuntiradi. Bular ijtimoiy va individual ongning paydo bo'lishi va rivojlanishining obyektiv asosidir, deb hisoblaydi. Hozir ham idealistik va materialistik dunyoqarashlar o'z ahamiyati va dolzarbligini yo'qotmagan. Ijtimoiy-falsafiy fikr sohasida mavjud bo'lgan ko'pchilik yo'nalish va maktablar shu ikki oqim tarafdorlaridir. Ijtimoiy falsafa sohasidagi plyuralizm ijobiy ahamiyatga ega, chunki u ijtimoiy hayotdagi hodisalarni talqin qilishdagi biryozlamalikdan voz kechishga, tarixiy jarayondagi moddiylik va ma'naviylikning o'zaro aloqasini chuqurroq taxlil qilishga imkon beradi. Ijtimoiy falsafa — tarix, sotsiologiya siyosatshunoslik, ijtimoiy psixologiya, huquq, etika va boshqa ijtimoiy fanlar uchun metodologiya rolini o'ynaydi. Ijtimoiy falsafa dunyoqarashni shakllantirish, nazariy, uslubiy va voqea-hodisalarni oldindan aytish vazifalarini bajaradi. Dunyoqarashni shakllantirish vazifasi insonning jamiyatdagi o'rni, turmushi, moddiy va ma'naviy shartsharoiti, hayot maqsadlari to'g'risidagi masalalarni qamrab oladi. Ijtimoiy falsafaning nazariy vazifasi ijtimoiy taraqqiyot jarayonining mohiyati, mazmuni va yo'nalishini asoslab beradi. Uslubiy vazifasi ijtimoiy hayotdagi ayrim hodisa va jarayonlarni turli ijtimoiy fanlar tomonidan tadqiq etishda uning qonuniyatlaridan foydalanishdan iborat. Ijtimoiy falsafaning oldindan aytish (ba-shorat qilish) vazifasi jamiyat, uning ayrim tomonlari taraqqiyoti, inson faoliyatining yaqin va bo'lajak oqibatlarini oldindan aytib berishdan iborat. Bu esa ma'lum ma'noda jamiyat ya'ni insonlar hayoti uchun maanfatli xizmat qiladi.

Ijtimoiy falsafaning mazkur vazifalari falsafiy tafakkur nazariyasi va uslubini egallagan har bir inson ongining takomillashuvida namoyon bo'ladi. Falsafiy tafakkur esa jamiyat taraqqiyotidagi ijtimoiy hodisalarni anglash va amaliy vazifalarni hal qilishning muhim vositasi hisoblanadi.

Yana shuni ta'kidlab o'tish joizki, jamiyatning ma'naviy hayoti va ma'naviy hayotining tarkibiy elementlari: ma'naviy ehtiyoj, ma'naviy munosabat, ma'naviy ishlab chiqarish, ma'naviy o'zlashtirish sanaladi. Jamiyat ma'naviy hayotida vorislik va yangilanish, ijtimoiy ong – jamiyat ma'naviy hayotining asosi hamda ijtimoiy ong strukturasi shuning bilan birgalikda ijtimoiy va individual ong, ijtimoiy ong sohalari ham ijtimoiy falsafani tashkil etadi.

Foydalanilgan adabiyotlar ro‘yxati:

1. O‘zbekiston Respublikasining Konstitutsiyasi – T., “O‘zbekiston”, 2019 yil
2. Mirziyoyev Sh.M. Buyuk kelajagimizni mard va olijanob xalkimiz bilan kuramiz. – T.: Uzbekiston, 2017.
3. Milliy taraqqiyot yulimizni qat’iyat bilan davom ettirib, yangi bosqichga ko‘taramiz. 1-TOM.Toshkent - “O‘zbekiston” - 2017
4. Mirziyoyev Sh.M. Erkin va farovon, demokratik Uzbekiston davlatini birgalikda barpo etamiz. Toshkent: “Uzbekiston”, 2016.
5. O‘zbekiston Respublikasi Prezidentining O‘zbekiston Respublikasini yana-da rivojlantirish bo‘yicha harakatlar strategiyasi to‘g‘risidagi Farmoni. Toshkent. “Adolat”. 2018.
6. Karimov I.A. O‘zbekiston mustaqillikka erishish ostonasida. – T.: O‘zbekiston, 2011. – 440 b.
7. Karimov I.A. Yuksak ma’naviyat engilmas kuch. – T., “Ma’naviyat”, 2008 yil.

DOI: <https://doi.org/10.5281/zenodo.12698097>

XALQARO STANDARTLARDA PORAXO‘RLIK JINOYATI SUBYEKTI

Otajonov Sirojiddin Ibrohim o‘g‘li

O‘zbekiston Respublikasi Huquqni muhofaza qilish akademiyasi magistratura bosqichining “Korrupsiyaga qarshi kurashish” yo‘nalishi tinglovchisi

Annotatsiya: Ushbu maqolada xalqaro standartlarda poraxo‘rlik jinoyati subyekti haqida tushunchalar berilgan. Poraxo‘rlik aholi ishonchini yo‘qotadi, adolatli va sof raqobatga putur yetkazadi, shuningdek davlatning ishlash mexanizmi uchun katta xavf tug‘diradi. Poraxo‘rlik jinoyatini keng qamrovli oqibatlarga olib keladigan, yagona global yondashuvni talab qiladigan murakkab jinoyat turi desak, tubolag‘a qilmagan bo‘lamiz.

Kalit so‘zlar: poraxo‘rlik, xalqaro standartlar, jinoyat, subyekt, mexanizm, BMT, amaldagi milliy qonunchilik.

Аннотация: В данной статье рассматриваются понятия субъекта преступления взяточничества в соответствии с международными стандартами. Взятка подрывает доверие населения, нарушает справедливую и честную конкуренцию, а также создает серьезную угрозу для механизма функционирования государства. Не преувеличим, если скажем, что взяточничество – это сложное преступление, которое приводит к широким последствиям и требует единого глобального подхода.

Ключевые слова: взяточничество, международные стандарты, преступление, субъект, механизм, ООН, действующее национальное законодательство.

Annotation: This article provides insights into the subject of the crime of bribery in international standards. Bribery destroys public trust, undermines fair and clean competition, and also poses a great threat to the functioning of the state. It is not an exaggeration to say that bribery is a complex type of crime that has far-reaching consequences and requires a unified global approach.

Key words: bribery, international standards, crime, subject, mechanism, UN, current national legislation.

Xalqaro miqyosda poraxo‘rlik jinoyatlari subyekti kimlar bo‘lishi haqida quyida tahlil qilinadi.

Poraxo‘rlik aholi ishonchini yo‘qotadi, adolatli va sof raqobatga putur yetkazadi, shuningdek davlatning ishlash mexanizmi uchun katta xavf tug‘diradi. Poraxo‘rlik jinoyatini keng qamrovli oqibatlariga olib keladigan, yagona global yondashuvni talab qiladigan murakkab jinoyat turi desak, mubolag‘a qilmagan bo‘lamiz. Bu bo‘yicha xalqaro konvensiyalar poraxo‘rlik haqida umumiy tushunchani o‘rnatish va unga qarshi kurashda xalqaro hamkorlikni rivojlantirishda hal qiluvchi rol o‘ynaydi. Dunyo miqyosdagi tashkilotlar tomonidan korrupsiyaga qarshi hujjatlar ishlab chiqilib, amalda tatbiq etilgan. Poraxo‘rlik jinoyati ham korrupsion jinoyat hisoblanadi. Shunga ko‘ra, quyida tashkilotlarning korrupsiya jinoyatlariga qarshi hujjatlari keltirib o‘tiladi.

Birlashgan millatlar tashkiloti (keyingi o‘rinlarda – BMT)ning korrupsiyaga qarshi kurash borasidagi hujjatlari:

1) “Huquqiy tartibotni saqlash bo‘yicha mansabdor shaxslarning xulq-atvor Kodeksi” (BMT Bosh assambleyasining Rezolyutsiyasi bilan 1979-yil 17-dekabrda qabul qilingan);

2) Huquqiy tartibotni saqlash bo‘yicha mansabdor shaxslarning xulq-atvor Kodeksini samarali amalga oshirilishi uchun rahbariy prinsiplar (BMTning Iqtisodiy va Ijtimoiy Kengashi rezolyutsiyasi bilan 1989-yil 24-mayda qabul qilingan);

3) Davlat mansabdor shaxslarining Xalqaro xulq-atvor kodeksi (BMT Bosh assambleyasining Rezolyutsiyasi bilan 1996-yil 12-dekabrda qabul qilingan);

4) BMTning Xalqaro tijorat operatsiyalarida korrupsiya va poraxo‘rlikka qarshi kurash to‘g‘risidagi Deklaratsiyasi (BMT Bosh assambleyasining Rezolyutsiyasi bilan 1996-yil 16-dekabrda tasdiqlangan);

5) Terrorizmni moliyalashtirishga qarshi kurash to‘g‘risidagi xalqaro konvensiya (BMT Bosh assambleyasining Rezolyutsiyasi bilan 1999-yil 9-dekabrda qabul qilingan);

6) BMTning Transmilliy uyushgan jinoyatchilikka qarshi kurash to‘g‘risidagi Konvensiyasi (BMT Bosh assambleyasining Rezolyutsiyasi bilan 2000-yil 15-noyabrda qabul qilingan);

7) BMT Forumining ofshorlar bo‘yicha Kommyunikesi (Kayman orollari, 2000-yil 30-31-mart);

8) BMT Bosh kotibining korrupsiyaga oid ma‘ruzasi (Vena, 2001-yil 8-17-may);

9) Korrupsiyaga qarshi kurash bo‘yicha chora-tadbirlar to‘plami (2001-yil iyun);

10) Korrupsiyaga qarshi kurash choralari. Pulni tozalashga qarshi kurash choralari. Jinoyatchilik va odil sudlov: XXI asr chorloviga javoblar to‘g‘risidagi Vena

deklaratsiyasini amalga oshirish harakat Rejasi (BMT Bosh assambleyasining Rezolyutsiyasi bilan 2002-yil 15-aprelda qabul qilingan)

11) BMTning Korrupsiyaga qarshi kurash to'g'risidagi Konvensiyasi (BMT Bosh assambleyasining Rezolyutsiyasi bilan 2003-yil 31-oktyabrda qabul qilingan).

Yevropa Kengashi va Yevropa Ittifoqining korrupsiyaga qarshi kurash borasidagi hujjatlari:

1) Yevropa Kengashining korrupsiya uchun jinoiy javobgarlik to'g'risidagi Konvensiyasi (Strasburg, 1999-yil 27-yanvar);

2) Yevropa Kengashining korrupsiya uchun fuqarolik-huquqiy javobgarlik to'g'risidagi Konvensiyasi (Strasburg, 1999-yil 9-sentyabr);

3) Yevropa Kengashining jinoiy faoliyatdan olingan daromadlarni tozalash, aniqlash, olib qo'yish va musodara qilish to'g'risidagi Konvensiyasi (Strasburg, 1990-yil 8-noyabr);

4) Korrupsiyaga qarshi kurashning yigirmata prinsipi (Yevropa Kengashi Vazirlar Mahkamasi tomonidan qabul qilingan 1997-yil 6-noyabr);

5) Davlat xizmatchilari uchun Model xulq-atvor kodeksi (Yevropa Kengashi Vazirlar Mahkamasi tomonidan qabul qilingan 2000-yil 11-may);

6) Siyosiy partiyalarni va saylov kampaniyasini moliyalashtirishda korrupsiyaga qarshi yagona qoidalar (Yevropa Kengashi Vazirlar Mahkamasi tomonidan qabul qilingan 2003-yil 8-aprel);

7) Moliyaviy tizimdan pulni tozalash maqsadlarida foydalanishga yo'l qo'ymaslik to'g'risidagi YEII Direktivasi (1991-yil 10-iyun);

8) Pulni tozalashga qarshi Parij deklaratsiyasi (Yevropa Ittifoqining pulni tozalashga qarshi parlamentar konferensiyasining Yakuniy deklaratsiyasi 2002-yil 8-fevral).

Mustaqil Davlatlar Hamdo'stligi doirasida korrupsiyaga qarshi kurash borasida qabul qilingan hujjatlar:

1) Jinoyatchilikka qarshi kurashda Mustaqil Davlatlar Hamdo'stligiga ishtirokchi-davlatlarning hamkorligi to'g'risidagi Kelishuvi (Moskva, 1998-yil 25-noyabr);

2) "Korrupsiyaga qarshi siyosatning qonunchilik asoslari to'g'risida"gi Namunaviy qonuni (MDH Parlamentlararo assambleyasining XXII plenar yig'ilishida qabul qilingan 2003-yil 15-noyabr);

3) "Korrupsiyaga qarshi kurash to'g'risida"gi Namunaviy qonuni (MDH Parlamentlararo assambleyasining XIII plenar yig'ilishida qabul qilingan 1999-yil 3-aprel);

4) “G‘ayriqonuniy yo‘ldan olingan daromadlarni legallashtirishga qarshilik qilish to‘g‘risida”gi Namunaviy qonuni (MDH Parlamentlararo assambleyasining XII plenar yig‘ilishida qabul qilingan 1998-yil 8-dekabr);

5) “Uyushgan jinoyatchilikka qarshi kurash to‘g‘risida”gi tavsiyaviy qonunchilik akti (MDH Parlamentlararo assambleyasining qarori bilan qabul qilingan 1996-yil 2-noyabr);

6) Jinoiy daromadlarni legallashtirishga va terrorizmni moliyalashtirishga qarshi kurashish bo‘yicha Yevrosiyo guruhi to‘g‘risidagi Bitim (Moskva, 2011-yil 16-iyun);

FATF tashkilotining korrupsiyaga qarshi kurash borasidagi hujjatlari:

1) FATFning qirqta tavsiyasi (2003-yil 20-iyun tahriri);

2) FATFning qirqta tavsiyasiga tushuntirish (2003-yil);

3) FATFning pulni tozalashga qarshi kurash bo‘yicha xalqaro hamkorlikka to‘siq bo‘laётgan yigirma beshta asosiy mezoni (2003-yil);

4) Terrorizmni moliyalashtirish bilan bog‘liq operatsiyalarni aniqlash bo‘yicha moliyaviy tashkilotlar uchun FATF tavsiyalari (2002-yil);

5) Ommaviy qirg‘in qurollarni tarqalishini moliyalashtirish, terrorizmni moliyalashtirish, pullarni legallashtirishga oid xalqaro standartlar (2012);

Yuqorida keltirib o‘tilgan hujjatlar o‘zining nomi bilan korrupsion jinoyatlarga qarshi kurashish haqidadir. Mazkur hujjatlarning ayrimlarini O‘zbekiston Respublikasi ratifikatsiya qilgan.

Shuningdek,

Mansabdorlik jinoyatlari subyektlarining huquqiy maqomini belgilash, uni takomillashtirishga urinishlar bo‘ldi. XX asrning 40-60-yillarida mansabdor shaxs tushunchasiga aniqlik kiritish maqsadida ma‘muriy huquq fani mutaxassis-olimlari tomonidan qator ishlar qilindi, biroq mansabdor shaxsga berilgan ko‘p ta‘riflarda jinoyat huquqida berilgan tushunchalarni takrorlash yoki uning shaklini o‘zgartirgan holda tushuncha beradilar yoki mansabdorlik vazifalarini bajaruvchi har qanday jismoniy shaxslar deb ta‘riflaydilar. Bu ta‘rifning ma‘muriy yoki jinoyat huquqi fanlari nazariyasidagi ta‘rifi bir-biriga zid edi. Keng ma‘noda muayyan mansab vakolatini egallab turgan har qanday jismoniy shaxs deb yuritilsa, tor ma‘noda o‘z qo‘l ostida bo‘ysunuvchi xizmatchilari bo‘lgan organ rahbar xodimidir, deyiladi. Bu har ikkala tushunchaga shaxsni mansabni doimiy yoki vaqtincha, davlat tashkilotlarida pullik vazifalarni bajarishi kerakligini qo‘shib ta‘riflaydilar. Bu har ikki ta‘rifda shaxsning davlat tashkilotida yoki jamoat tashkilotida xizmat vazifasini bajarishi zaruriy belgi sifatida ta‘kidlanadi. Bu ta‘riflar tor ma‘noda jinoyat subyektlari doirasining qisqarishiga, keng ma‘noda ta‘riflanishi, aksincha, subyektlar doirasining kengaytirib talqin qilinishiga sabab bo‘lar edi.¹

¹ Y.f.d. B.I.Ismailov., Toshkent 2013, Yuristlar malakasini oshirish markazi, “Korrupsiyaga qarshi kurashning xalqaro-huquqiy asoslari” maxsus kurs bo‘yicha ma‘ruza matni

Yuqorida ro'yxati qayd etilgan hujjatlarning poraxo'rlikka oidlari tahlil qilinadi. Yuridik shaxsning poraxo'rlik jinoyatlarida ishtiroki va mazkur jinoyat subyekti sifatida e'tirof etilishi 1999-yil 27-yanvar kuni Strasburg shahrida qabul qilingan "Korrupsiya uchun jinoiy javobgarlik to'g'risida"gi konvensiyaning 18-moddasida o'z aksini topadi va unga asosan, har bir tomon yuridik shaxslarning faol pora olish, mansab lavozimidan shaxsiy manfaatlari uchun foydalanish va shu kabi jinoyatlar sodir etish orqali qo'lga kiritilgan mablag'larini legallashtirishga oid jinoyatlarni sodir etganlik uchun javobgarlikka tortilishini ta'minlash yuzasidan zarur bo'lgan qonunchilik va boshqa choralarni ko'rishi lozim. Ushbu Konvensiyaga muvofiq har qanday jismoniy shaxsning manfaati uchun yoxud o'zining shaxsiy manfaati uchun yuridik shaxsda yetakchi mavqega ega bo'lgan hamda yuridik shaxs organi faoliyatda ishtirok etadigan, shuningdek, korrupsiya jinoyatini sodir etishda ishtirokchi bo'lgan yoki unga dalolat qilgan, quyidagi vakolatlarga ega bo'lgan subyektlarni javobgarlikka tortish choralari ko'riladi:

- yuridik shaxs nomidan vakillik funksiyalarini bajarish;
- yuridik shaxs nomidan qaror qabul qilish huquqidan foydalanish;
- yuridik shaxs tarkibidagi nazorat funksiyalarini bajarish.

1-bandda nazarda tutilgan holatlardan tashqari, har bir tomon yuridik shaxsning javobgarlikka tortilishini ta'minlash uchun zarur choralarni ko'radi, agar 1-bandda ko'rsatilgan holatlar jismoniy shaxs tomonidan nazorat qilinmaganligi sababli, ushbu jinoyatni sodir etish mumkin bo'lsa, 1-bandda ushbu yuridik shaxsning manfaatlari uchun o'z nomidan vakolatlarini amalga oshiruvchi jismoniy shaxsning javobgarligi nazarda tutiladi. Yuridik shaxsning 1 va 2-bandlarga muvofiq javobgarligi 1-bandda ko'rsatilgan jinoyatlarni sodir etgan, sodir etishga undagan yoki ishtirok etgan jismoniy shaxslarni jinoiy javobgarlikka tortish imkoniyatini istisno etmaydi.

Demak, ta'kidlangan moddada yuridik shaxsning poraxo'rlik jinoyatida subyekt deb topilishi mazkur yuridik shaxs nomidan vakillik funksiyasini bajaruvchi jismoniy shaxs javobgarligidir. Yuridik shaxsning nomidan ish yuritish shu yuridik shaxsning rahbari yoki uni boshqarish vakolati berilgan boshqa jismoniy shaxs uchun mumkin bo'ladi. Moddada nazarda tutilishicha, agar yuridik shaxs nomidan ish yurituvchi vakolatli jismoniy shaxs noqonuniy xatti-harakati orqali manfaatdor bo'lsa yoki poraxo'rlik jinoyatini sodir etsa, to'g'ridan-to'g'ri jismoniy shaxs aybdor deb e'tirof etiladi.

Mazkur konvensiyaning 2-moddasida milliy davlat amaldorlarining faol pora olishlari to'g'risida norma belgilangan bo'lib, unga ko'ra, har bir tomon mansabdor shaxslar tomonidan o'z vazifalarini bajarishi jarayonida har qanday shaxsga nisbatan to'g'ridan-to'g'ri yoki bilvosita o'z davlatini biron bir tarzida ortiqcha ustunligini

va'da qilgan holda qasddan beradigan taklifi yoki taqdimi yuzasidan sodir etilgan xatti-harakatlar uchun o'z ichki qonunchiligiga binoan jinoiy javobgarlikka tortish uchun zarur bo'lgan qonunchilik va boshqa choralarni ko'radi.

Ushbu 2-moddada konvensiyaga qo'shilgan har bir davlatda mansabdor shaxslarning poraxo'rlik jinoyatini sodir etsa, o'sha davlatning ichki qonunchiligida belgilangan jinoiy javobgarlikka tortilishi nazarda tutilmoqda.

Konvensiyaning 3-moddasiga muvofiq milliy davlat amaldorlarining passiv pora olishlari haqida shunday deyilganki, har bir tomon ichki qonunchiligiga binoan har qanday davlat amaldorlari tomonidan ortiqcha ustunlikni va'da qilgan holda bevosita yoki bilvosita boshqa tarafning manfaati uchun qilingan iltimosnoma va xatti-harakatlar yuzasidan jinoiy javobgarlikka tortish uchun zarur bo'lgan qonunchilik va boshqa choralarni ko'radi. Har qanday shaxsning taklifi yoki va'dasini qabul qilish, shuningdek, ushbu taklifni davlat amaldorlari tomonidan qasddan harakat yoki harakatsizlik tarzida bajarish jinoiy javobgarlikka sabab bo'ladi. Bunda birinchi gapda davlat amaldorlarining, ya'ni O'zbekiston Respublikasi qonunchiligi bilan gapiradigan bo'lsak, mansabdor shaxslarning ta'magirlik yo'li bilan pora olishlari, albatta, mazkur davlat jinoyat qonunchiligi bilan jinoiy javobgarlikka sabab bo'lishi ta'kidlanmoqda. Ikkinchi gapda esa mansabdor shaxslar pora taklifini qabul qilishi va ushbu taklif evaziga mansabdor shaxslar tomonidan qandaydir harakat yoki harakatsizlik sodir etilishi poraxo'rlik jinoyati hisoblanishi va jinoiy javobgarlikka tortilishi aytilmoqda.

Konvesiyada xususiy sektorda poraxo'rlik jinoyatini sodir etganlik uchun javobgarlik masalasi mavjud. Konvensiyaning 7-moddasiga ko'ra xususiy sektorda pora berish normasi belgilangan, unga muvofiq har bir tomon o'z ichki qonunchiligiga binoan tadbirkorlik faoliyatida va'da, taklif yoki ta'minotni to'g'ridan-to'g'ri yoki bilvosita taqdim etish orqali qilingan xatti-harakatlar yuzasidan jinoiy javobgarlikka tortish uchun zarur bo'lgan qonunchilik va boshqa choralarni ko'radi. Xususiy sektor korxonalarini u yoki bu tarzda, o'zlari yoki boshqa biron bir shaxsning manfaatlari uchun boshqaradigan shaxslar o'z vazifalarini buzgan holda bunday xatti-harakatlarni sodir qilishlari jinoiy javobgarlikka sabab bo'ladi.

Moddada xususiy sektorda pora berish jinoyatini sodir etgan tadbirkorlik subyekti jinoyat qonunchiligiga muvofiq jinoiy javobgarlikka sabab bo'lishi aytilmoqda.

Keyingi modda hisoblanmish 8-moddada esa yuqorida ta'kidlangan pora berish jinoyatining aksi, xususiy sektorda pora olish, to'g'risida modda qayd etilgan. Unga ko'ra, har bir tomon o'z faoliyati davomida to'g'ridan-to'g'ri yoki bilvosita xususiy sektor korxonasini boshqaradigan har qanday shaxs tomonidan so'ralishi yoki olinishi ichki qonunchiligiga binoan jinoiy javobgarlikka tortilishiga sabab bo'ladigan xatti-

harakatlarni sodir etish yuzsidan zarur bo'lgan qonunchilik va boshqa choralarni ko'radi.

Mazkur moddada har bir davlat xususiy sektorda o'z korxonasini boshqarayotgan har qanday shaxs tomonidan u qanday yo'l bilan bo'lmasin pora olinishi jinoyat deb topilishi va jinoyat qonunchiligiga asosan javobgarlikka tortilishi bayon etilgan.

Konvensiyaning keyingi moddalarida xalqaro tashkilotlarning mansabdor shaxslari tomonidan, xalqaro parlament assambleyalari a'zolari tomonidan, xalqaro sudlarning sudyalari va mansabdor shaxslari tomonidan sodir etiladigan poraxo'rlik jinoyatlari haqida qoidalar belgilangan. E'tiborli jihati shundaki, ta'kidlangan xalqaro subyektlar bo'yicha moddada faqatgina pora berish haqida moddada keltirib o'tilgan. Ularning pora olishlari haqida moddada belgilanmagan.

Germaniya huquqshunoslarining fikriga ko'ra, mansabdorlik jinoyatlari nafaqat subyekt – mansabdor shaxsning belgisi bo'yicha, balki, himoya qilinadigan obyekt – davlat apparati normal amal qilishi bo'yicha ham birlashtirilgan. “Basharti shaxs: a) amaldor yoki sudya hisoblanadigan bo'lsa; b) boshqa ommaviy-huquqiy xizmat munosabatlarida bo'lsa; yoki v) ommaviy boshqaruv vazifalarini qaysidir hokimiyat organida yoxud boshqa muassasada yo uning topshirig'iga ko'ra amalga oshirishga da'vat etilgan bo'lsa, u mansabdor shaxs hisoblanadi”. Bundan tashqari, “bevosita ommaviy xizmat qilishga da'vat etilgan”, ya'ni “mansabdor shaxsning o'zi bo'lmasa-da, hokimiyatning qaysidir organida ommaviy boshqaruv vazifalarini amalga oshirayotgan yoki bunday vazifalarni amalga oshiruvchi muassasa yoxud birlashmada band bo'lgan xodim mansabdorlik jinoyatlarining subyekti hisoblanadi”.¹

Ko'p mualliflarning fikriga ko'ra, mutaxassis – mansabdor shaxslar o'z kasbiy vazifalarini bajarganlari uchun noqonuniy mukofot olgan hollarda ularning harakatlari pora olishdan iborat bo'lmaydi. Ayni vaqtda bu mutaxassislar tashkiliy-boshqaruv yoki ma'muriy-xo'jalik vazifalarini bajarganlarida, agar bu vazifalarni bajarganliklari uchun xususiy tartibda haq olsalar, pora olish subyektlari deb e'tirof etiladilar.² Bu fikrlarda davlat xizmatchisi haqida bayot etilmoqda. Albatta, davlat xizmatchisi mansabdor shaxs bo'lmasa, uni pora olish jinoyatini sodir etgan shaxs sifatida ayblay olmaymiz, chunki mazkur jinoyatning subyekti faqatgina mansabdor shaxs bo'lishi nazarda tutilgan. Bu bo'yicha Jinoyat kodeksiga alohida modda kiritilgan bo'lishi mumkin, xuddi O'zbekiston Respublikasi Jinoyat kodeksining 214-moddasi kabi.

¹ Ответственность за должностные преступления в зарубежных странах. Отв. Ред. Решетников Ф.М. - М., 1994. - 41-42-бетлар; Уголовное право буржуазных стран: Общая часть. Сборник нормативных актов. Под ред. Игнатова А.Н. и Козочкина И.Д. - М., 1990. - 295-бет. // ¹ 3-98 Зуфаров Р.А. Порахўрлик учун жиноий жавобгарлик. // Масъул мухаррир М.Х.Рустамбоев юридик фанлар доктори, профессор. – Т.:ТДЮИ., 2004. 89-б.

² Социалистическая законность, 1990. - № 7.

S.V.Baklanov yozishicha, “shifokor o‘z kasbiy vazifalarini bajarib, kasalni ko‘rganda va undan moddiy haq olganda pora oluvchi deb hisoblanmasligi kerak, chunki u mansabdor shaxs sifatida harakat qilmagan. Agar bu shifokor kasallarni qabul qilib, noqonuniy ravishda kasallik varaqasini haq evaziga bersa, bu holda u mansabdor shaxs bo‘ladi. Chunki uning xatti-harakatlari huquqiy oqibatlariga olib keladi”.¹ S.V.Baklanovning fikricha shifokor mansabdor shaxs emas, shu sababli u kasalni ko‘rib, undan moddiy manfaatdor bo‘lsa, uni pora oluvchi sifatida baholay olmas ekanmiz. Asosiy sababi esa uning mansabdor shaxs emasligidir. Shifokorning harakati istalgan huquqiy oqibat olib kelgandagina uni mansabdor shaxs sifatida baholash va pora oluvchi deb hisoblash mumkin bo‘lishi tushuntirilgan.

BMTning Nyu-yorkda qabul qilingan Korrupsiyaga qarshi 2003-yil 31-oktyabrdagi konvensiyasida poraxo‘rlik jinoyatlari to‘g‘risida normalar belgilangan, quyida ularning tegishli moddalari tahlil qilinadi. Mazkur konvensiyaning 3-bobi “jinoyatchilik va huquqni muhofaza qilish faoliyati” deb nomlanadi. Ushbu bobning 15-moddasida milliy ommaviy mansabdor shaxslarga pora berish to‘g‘risida qoida bayon etilgan. Moddaning 1-bandiga ko‘ra quyidagicha tartib belgilangan bo‘lib, har bir ishtirokchi davlat quyida ko‘rsatilgan harakatlar ataylab sodir etilganda buni jinoiy javobgarlikka tortiladigan harakat sifatida e‘tirof etish uchun talab qilinishi mumkin bo‘lgan qonuniy va boshqa choralarni ko‘radi:

a) ommaviy mansabdor shaxsga shaxsan yoki vositachilar orqali ushbu mansabdor shaxsning o‘zi uchun yoxud boshqa jismoniy yoki yuridik shaxs uchun, ushbu mansabdor shaxs o‘z lavozim vazifalarini bajarish vaqtida biron harakatni amalga oshirishi yoki harakat qilmasligi maqsadida, biron noqonuniy afzallikni va‘da qilish, taklif etish yoki taqdim etish;

b) biron mansabdor shaxs o‘z lavozim vazifalarini bajarish vaqtida biron bir harakat yoki harakatsizlik maqsadida mansabdor shaxsning o‘zi uchun yoxud boshqa jismoniy yoki yuridik shaxs uchun biron noqonuniy afzallikni shaxsan ommaviy mansabdor shaxs tomonidan yoki vositachilar orqali talab qilib yoki qabul qilib olish.

Ta’kidlangan moddaning “a” bandida mansabdor shaxs yoki yuridik shaxsga muayyan harakat yoki harakatsizlikni noqonuniy bajarish evaziga moddiy boylikni shaxsan o‘zi yoki vositachi orqali berishi poraxo‘rlik deb hisoblanishi va buni jinoiy javobgarlikka tortiladigan harakat sifatida e‘tirof etish uchun talab qilinishi mumkin bo‘lgan qonuniy va boshqa choralarni ko‘rishi belgilangan.

Moddaning “b” bandida mansabdor shaxs muayyan harakat yoki harakatsizlik maqsadida o‘zi uchun yoki boshqa jismoniy shaxs yoxud yuridik shaxs uchun har

¹ Бакланов С.В. Ответственность за взяточничество. Канд. дисс. - Свердловск, 1970. - 130-бет. // 3-98 Зуфаров Р.А. Порахўрлик учун жиноий жавобгарлик. // Масъул муҳаррир М.Х.Рустамбоев юридик фанлар доктори, профессор. – Т.:ТДЮИ., 2004. 92-б.

qanday noqonuniy moddiy boylik yoki moddiy afzallik shaxsan o‘zi yoxud vositachi orqali talab qilib, ta’magirlik yo‘li bilan qabul qilib olish poraxo‘rlik jinoyati deb hisoblanishi va buni jinoiy javobgarlikka tortiladigan harakat sifatida e’tirof etish uchun talab qilinishi mumkin bo‘lgan qonuniy va boshqa choralarni ko‘rishi belgilangan. Umumiy qilib aytadigan bo‘lsak, mazkur 15-moddada pora olish va pora berish harakatlari jinoyat sifatida talqin qilinishi ushbu konvensiyani ratifikatsiya qilgan davlatlarga uqtirilgan desak, mubolag‘a qilmagan bo‘lamiz. Bu moddada shuni e’tiborga olish lozimki, bunda milliy ommaviy mansabdor shaxslar poraxo‘rlik jinoyatining subyektini sifatida baholanmoqda va ularga jinoiy javobgarlik belgilanishi ta’kidlanmoqda. Jinoyat subyektini 15-moddada “ommaviy mansabdor shaxslar” deb qayd etilgan. Konvensiyaning 2-moddasida atamalar qayd etilgan bo‘lib, unda ommaviy mansabdor shaxs tushunchasiga ta’rif berib o‘tilgan.

a) “ommaviy mansabdor shaxs” degani quyidagilarni anglatadi:

i) shaxsning mansab darajasidan qat’i nazar, doimiy yoki muvaqqat asosda, ish haqi uchun yoki ish haqini olmasdan ishtirokchi davlatning qonunchilik, ijroiya, ma’muriy yoki sud organida biron lavozimni egallab turgan har qanday tayinlanadigan yoki saylanadigan shaxs;

ii) shuningdek, ommaviy muassasa yoki ommaviy korxonaga uchun biron ommaviy vazifani bajarayotgan yoki ishtirokchi davlatning ichki qonunchiligida belgilangan tartibda va ushbu ishtirokchi davlatning huquqiy tartibga solishning tegishli sohasida qo‘llaniladigan tartibda biron ommaviy xizmatni taqdim etayotgan har qanday boshqa shaxs;

iii) ishtirokchi Davlatning ichki qonunchiligida “ommaviy mansabdor shaxs” sifatida belgilanadigan har qanday boshqa shaxs. Shunday bo‘lsada, mazkur Konvensiyaning II bobida ko‘zda tutilgan ayrim muayyan choralarni ko‘rish maqsadida “ommaviy mansabdor shaxs” sifatida, ishtirokchi davlatning ichki qonunchiligida belgilangan tartibda va ushbu ishtirokchi davlatning huquqiy tartibga solishning tegishli sohasida qo‘llaniladigan tartibda biron ommaviy vazifani bajarayotgan yoki biron ommaviy xizmatni ko‘rsatayotgan har qanday shaxs bo‘lishi mumkin;

Moddaning “i” bandida davlatning qonunchilik, ijroiya, ma’muriy yoki sud organida xizmat qilayotgan davlat xizmatchisi nazarda tutilmoqda. Keyingi “ii” bandda O‘zbekiston Respublikasida ta’rif etilgan mansabdor shaxs so‘zi bilan uyg‘unlashgan. Sababi shundaki, ommaviy xizmatni taqdim etilishi, ya’ni biron bir hududga saylangan yoki tayinlangan rahbarlar shu hudud uchun ommaviy qarorlar chiqaradi. Moddaning “iii” bandida ham mansabdor shaxs nazarda tutilgan.

Endi esa konvensiyaning 16-moddasini huquqiy jihatdan tahlil qilamiz. Mazkur moddada xorijiy ommaviy mansabdor shaxslarga va ommaviy xalqaro tashkilotlarning mansabdor shaxslariga pora berish to'g'risida norma belgilangan.

Ta'kidlangan moddaning 1-bandiga ko'ra har bir ishtirokchi davlat xorijiy ommaviy mansabdor shaxsga yoki ommaviy xalqaro tashkilotning mansabdor shaxsiga shaxsan yoki vositachilar orqali mansabdor shaxsning o'zi uchun yoxud boshqa jismoniy yoki yuridik shaxs uchun, ushbu mansabdor shaxs xalqaro ishlarni yuritish yuzasidan tijorat yoki boshqa noqonuniy afzallikka ega bo'lish uchun o'z lavozim vazifalarini bajarish vaqtida biron harakatni amalga oshirishi yoki harakat qilmasligi maqsadida biron afzallikni va'da qilish, taklif etish yoki taqdim etish, qachonki ular atayin sodir etilganda, buni jinoiy javobgarlikka tortiladigan harakat sifatida e'tirof etish uchun talab qilinishi mumkin bo'lgan qonuniy va boshqa choralarni ko'radi.

Bunda xorijiy mansabdor shaxsga o'z ehtiyojlari uchun moddiy boyliklar evaziga og'dirish yoki xorijiy mansabdor shaxsning vakolatidan kelib chiqqan holda **xalqaro ishlarni yuritish yuzasidan** muayyan xatti-harakatlarni pora (moddiy boylik) evaziga amalga oshirishi yoki harakatsizligi maqsadida moddiy boylik taklif etishi yoki taqdim etishi mazkur konvensiyaning ratifikatsiya qilgan davlatlarda jinoyat sifatida qabul qilinishi belgilangan. Ushbu bandga misol qilib elchixonadagi vakillar bo'lishi mumkin. Muayyan davlatning elchixonasining mansabdor shaxsiga fuqaro pora berish evaziga ma'lum bir harakat yoki harakatsizlikni taklif qilib, pora berayotgan vaqtda ushlansa, O'zbekiston Respublikasi jinoyat kodeksining 211-moddasi bilan jinoiy javobgarlikka tortilishi kerakligi tushuntirilmoqda.

Moddaning 2-bandiga muvofiq har bir ishtirokchi davlat xorijiy ommaviy mansabdor shaxsga yoki ommaviy xalqaro tashkilotning mansabdor shaxsiga shaxsan yoki vositachilar orqali mansabdor shaxsning o'zi uchun yoxud boshqa jismoniy yoki yuridik shaxs uchun, ushbu mansabdor shaxs o'z lavozim vazifalarini bajarish vaqtida biron harakatni amalga oshirishi yoki harakat qilmasligi maqsadida biron afzallikni va'da qilish, taklif etish yoki taqdim etish, qachonki ular atayin sodir etilganda, buni jinoiy javobgarlikka tortiladigan harakat sifatida e'tirof etish uchun talab qilinishi mumkin bo'lgan qonuniy va boshqa choralarni ko'rish imkoniyatini ko'rib chiqadi.

Yuqorida 1-bandda qilingan tahlildan farqli tomoni mansabdor shaxsning harakati qandayligidadir. Ta'kidlangan 1-bandda mansabdor shaxsga xalqaro ishlarni yuritish bo'yicha pora taklif qilinishi bo'lsa, 2-bandda mansabdor shaxsga o'z lavozimidan kelib chiqqan holda pora taklif qilinishi tushuniladi.

Jinoyat subyekti bo'la olishi mumkin bo'lgan mansabdor shaxslar haqida yuqorida tahlil qilindi. O'zbekistond Respublikasida xalqaro mansabdor shaxs tushunchasiga kelinganda biroz bo'shliq borligini ko'rishimiz mumkin.

O'zbekiston Respublikasi JKda yuridik shaxslarning jinoiy javobgarlikka tortilmasligi belgilangan. Biroq BMTning 2003-yil 31-oktyabrda qabul qilingan Nyu-york konvensiyasida yuridik shaxslarning javobgarligi deb atalmish 26-modda ishlab chiqilgan. Mazkur moddada to'rtta band mavjud.

Birinchi bandga ko'ra, har bir ishtirokchi davlat, o'zining huquqiy prinsiplarini hisobga olgan holda, mazkur Konvensiyada jinoyat deb tan olingan harakatlarda ishtiroki uchun yuridik shaxslarning javobgarligini aniqlash uchun talab qilinishi mumkin bo'lgan choralarni ko'radi deb qayd etilgan.

Demak, mazkur konvensiyani qabul qilgan davlatlar jinoyatni aniqlashda yuridik shaxslarning javobgarlik masalasini ham ko'ndalang qo'yish kerakligi haqida ta'kidlamoqda. Poraxo'rlik jinoyatining bevosita subyekti bo'lib yuridik shaxs bo'lmasa-da, bilvosita subyekt bo'la olishi mumkin. Yuridik shaxsning rahbari pora bilan qo'lga tushganda yuridik shaxsning tugatilishi yoki yuridik shaxsning jarimaga tortilishi kabi huquqiy oqibatga olib kelishi jinoyatning subyekti sifatidagi rolini ta'minlaydi.

Moddaning 2-bandiga ko'ra, yuridik shaxslarning javobgarligi, ishtirokchi davlatning huquqiy prinsiplariga rioya qilish shartida, jinoiy, fuqarolik-huquqiy yoki ma'muriy bo'lishi kerak.

Bunda yuridik shaxslarning javobgarlik masalasi deganda faqatgina uning jinoiy javobgarligi tushunilmasligi lozim, balki, uning boshqa sohalarga oid javobgarlik masalasi ham tushunilishi kerak. Misol uchun biror bir yuridik shaxsning sodir etgan ma'muriy huquqbuzarligi uchun muayyan huquqdan mahrum etish.

Ta'kidlangan moddaning 3 va 4-bandlariga ko'ra, bunday javobgarlikning yuklatilishi jinoyat sodir etgan jismoniy shaxslarning jinoiy javobgarligiga zarar yetkazmaydi. Har bir ishtirokchi davlat, xususan, ushbu moddaga muvofiq javobgarlikka tortilayotgan yuridik shaxslarga nisbatan samarali, mutanosib va to'xtatuvchi ta'sirga ega bo'lgan jinoiy yoki jinoiy bo'lmagan choralar, shu jumladan pullik jarimalar qo'llanilishini ta'minlaydi.

Yuqoridagilarni tahlil qiladigan bo'lsak, yuridik shaxslarning javobgarligi jinoyat sodir etilganda yoki ma'muriy yoxud fuqarolik-huquqiy munosabatlarida o'z aksini topadi. Uning huquqiy oqibati esa moddada ta'kidlanganidek, qilmishga mos ravishda jinoiy yoki jinoiy bo'lmagan choralar, shuningdek jarimalar qo'llanilishi mumkin.

Xalqaro standartlar doirasida soʻz olib boradigan boʻlsak, Buyuk Britaniya davlatining qonunchiligini tahlil qilib koʻramiz. Ushbu davlatda 2010-yil 30-mart kuni Adliya vazirligining tijorat tashkilotlari uchun poraxoʻrlikning oldini olish boʻyicha yoʻriqnomasi eʼlon qilingan. Shundan soʻng, 2010-yil 1-iyulda “Pora berish toʻgʻrisida”gi qonun 2011-yil 30-martda ommaga eʼlon qilingan. Mazkur harakatdan keyin esa bu qonunga amal qilish joriy etilgan. Qonun eski va eskirgan umumiy va qonuniy qonunlar aralashmasini oʻzgartirgan va sudlar, prokurorlar va tergovchilarni 21-asrda Buyuk Britaniyada va xorijda poraxoʻrlik bilan kurashish uchun zarur vositalar bilan taʼminlash uchun moʻljallangan.

Qonun amaldagi qonunlarni birlashtirish, qayta shakllantirish va modernizatsiya qilish uchun ikkita umumiy jinoyatga va xorijiy davlat amaldoriga pora berish jinoyatiga asoslanadi. Bu huquqbuzarliklar qonun doirasini sezilarli darajada kengaytirmagan, aksincha, mavjud doirani yanada aniqroq va tiniqroq, zamonaviyroq tilda ifodalagan. Qonunda poraxoʻrlik jinoyatining umumiyliigi bilan bogʻliq ikkita jinoyat mavjud. Ushbu umumiy jinoyatlardan biri “faol” poraxoʻrlik (pora taklif qilish, vaʼda qilish va berish, yaʼni pora berish), ikkinchisi “passiv” poraxoʻrlik (pora soʻrash, olishga rozilik berish yoki olish, yaʼni pora olish) bilan bogʻliq. Ushbu umumiy huquqbuzarliklar davlat va xususiy sektordagi barcha turdagi poraxoʻrlikni nazarda tutadi. Huquqbuzarliklar poraxoʻrlik vazifani notoʻgʻri bajarishga undash degan tushunchaga asoslanadi. Qonunning yaxshi qismi notoʻgʻri ishlash nima ekanligini aniqlashga bagʻishlangan.¹

Demak, poraxoʻrlik jinoyati deganda Buyuk Britaniya davlatida ikki xil jinoyat tushuniladi. “Faol” poraxoʻrlik va “passiv” poraxoʻrlik deganda pora berish va pora olish jinoyatlari nazarda tutilmoqda. Yuqorida taʼkidlangan qonunning 1-bobida pora berish bilan bogʻliq jinoyat belgilangan. Quyida ular tahlil qilinadi.

Boshqa shaxsga pora berish jinoyatlarida agar shaxs quyidagi harakatlardan birini qilsa, jinoyat sodir etishda aybdor hisoblanadi. 1-holat: muayyan shaxs boshqa shaxsga moliyaviy yoki boshqa afzalliklarni taklif qilsa, vaʼda qilsa yoki bersa, oʻsha shaxs afzalliklarni koʻzlagan boʻladi va mansabdor shaxsni tegishli funktsiya yoki faoliyatini notoʻgʻri bajarishga undagan boʻladi.

Boshqa holat boʻyicha harakat yoki harakatsizlikni bajarganligi uchun shaxsni mukofotlashda pora berish jinoyati sodir etilgan hisoblanadi. Muayyan shaxs mansabdor shaxsga moliyaviy yoki boshqa afzalliklarni taklif qiladi, vaʼda qiladi va (yoki) beradi, shu yoʻsinda mansabdor shaxs afzalliklarni qabul qilishning oʻzi buning jinoyat ekanligini ongli ravishda anglagan holda jinoyatni, yaʼni harakat yoki

¹ Bribery Act 2010: Post Legislative Scrutiny Memorandum Presented to Parliament by the Lord Chancellor and Secretary of State for Justice by Command of Her Majesty June 2018

harakatsizlikni bajaradi. Bu yaqqol jinoyatning elementlari borligidan dalolat qiladi. 1 va 2-hollatlarda o‘z manfaati uchun porani to‘g‘ridan-to‘g‘ri yoki uchinchi shaxs orqali taklif qilinganmi, va‘da qilinganmi yoki berilganligi muhim emas.¹

Demak, qonun bo‘yicha o‘z manfaatlari uchun porani berayotgan shaxs porani shaxsan o‘zi bersa ham, vositachi orqali bersa ham, pora berish jinoyatini sodir etgan deb topiladi va mazkur jinoyatning subyekti sifatida jinoiy javobgarlikka tortiladi.

Pora olish bilan bog‘liq jinoyatlarda agar shaxs moliyaviy yoki boshqa afzalliklarni talab qilsa, olishga rozilik bersa yoki qabul qilsa va ushbu moddiy boyliklarning evaziga muayyan harakat yoki harakatsizlikni va‘da qilsa, pora olish jinoyatini sodir qilgan shaxs sifatida e‘tirof etiladi. Pora olish jinoyatida moddiy boylik yoki afzallikni tamagirlik yo‘li bilan so‘rab, qabul qilib olishning o‘zi emas, balki, pora beruvchi bilan kelishuvga erishganligi va uning evaziga harakat yoki harakatsizlikni lozim darajada bajarmaganligi uchun yuqorida qayd etilgan moddiy boyliklarni qabul qilgan bo‘lsa, pora olish jinoyati sodir etilgan hisoblanadi va jinoyatning subyekti o‘sha porani olgan shaxs hisoblanadi.

Pora oluvchining iltimosiga binoan yoki pora oluvchining roziligi bilan to‘g‘ridan-to‘g‘ri yoki uchinchi shaxs(lar) orqali moddiy boyliklarni so‘rashi, olishga rozi bo‘lishi yoki qabul qilishi ham pora olish jinoyati tarkibining vujudga kelishiga zamin yaratadi. Bu holatda moddiy boyliklar pora oluvchi yoki boshqa shaxsning manfaati uchun bo‘lishi kerak.²

Demak, qonun bo‘yicha o‘z manfaatlari uchun porani olayotgan shaxs porani shaxsan o‘zi olsa ham, vositachi orqali olsa ham, pora olish jinoyatini sodir etgan deb topiladi va mazkur jinoyatning subyekti sifatida jinoiy javobgarlikka tortiladi. Bunda porani o‘z manfaati uchun olishi yoki o‘zgalar manfaati uchun porani olishi ahamiyat kasb etmas ekan.

¹ Bribery Act 2010: “Offences of bribing another person” bobi – <https://www.legislation.gov.uk/ukpga/2010/23/section/>

² Bribery Act 2010: “Offences relating to being bribed” bobi – <https://www.legislation.gov.uk/ukpga/2010/23/section/>

FOYDALANILGAN ADABIYOTLAR RO‘YXATI:

1. Y.f.d. B.I.Ismailov., Toshkent 2013, Yuristlar malakasini oshirish markazi, “Korrupsiyaga qarshi kurashning xalqaro-huquqiy asoslari” maxsus kurs bo‘yicha ma’ruza matni;

2. Ответственность за должностные преступления в зарубежных странах. Отв. Ред. Решетников Ф.М. - М., 1994. - 41-42-бетлар; Уголовное право буржуазных стран: Общая часть. Сборник нормативных актов. Под ред. Игнатова А.Н. и Козочкина И.Д. - М., 1990. - 295-бет. // ² 3-98 Зуфаров Р.А. Порахўрлик учун жиноий жавобгарлик. // Масъул муҳаррир М.Ҳ.Рустамбоев юридик фанлар доктори, профессор. – Т.:ТДЮИ., 2004;

3. ВМТning “Korrupsiyaga qarshi kurashish to‘g‘risida”gi konvensiyasi;

4. Социалистическая законность, 1990. - № 7;

5. Бакланов С.В. Ответственность за взяточничество. Канд. дисс. - Свердловск, 1970. - 130-бет. // 3-98 Зуфаров Р.А. Порахўрлик учун жиноий жавобгарлик. // Масъул муҳаррир М.Ҳ.Рустамбоев юридик фанлар доктори, профессор. – Т.:ТДЮИ., 2004;

6. Bribery Act 2010: Post Legislative Scrutiny Memorandum Presented to Parliament by the Lord Chancellor and Secretary of State for Justice by Command of Her Majesty June 2018;

7. Bribery Act 2010: “Offences of bribing another person” bobi – <https://www.legislation.gov.uk/ukpga/2010/23/section/>

8. Bribery Act 2010: “Offences relating to being bribed” bobi – <https://www.legislation.gov.uk/ukpga/2010/23/section/>

TABLE OF CONTENTS

Sr. No.	Paper/ Author
1	Бакаев, Ш. Ш., & Усмонов, Д. Д. (2024). ОСНОВНЫЕ ФАКТОРЫ ВЫБОРА ЦВЕТОВ В ДЕКОРАТИВНО - ПРИКЛАДНОМ ИСКУССТВЕ. Innovative development in educational activities, 3(11), 4–9. https://doi.org/10.5281/zenodo.11830498
2	Samiyeva, M. A., & Hayotova, Z. (2024). MUTAFAKKIR ALISHER NAVOIY IJODIDA MUSIQA. Innovative development in educational activities, 3(11), 10–14. https://doi.org/10.5281/zenodo.11834158
3	Hasanov, H. (2024). XORIJIY PEDAGOGIK AMALIYOTDA FANLARARO ALOQALARNING ROLI. Innovative development in educational activities, 3(11), 15–21. https://doi.org/10.5281/zenodo.11836216
4	Muxamedov, T. D. (2024). BOSHLANG'ICH MAKTAB YOSHI O'QUVCHILARIDA MUSIQIY INTELLEKTNI RIVOJLANTIRISH USULLARI. Innovative development in educational activities, 3(11), 22–28. https://doi.org/10.5281/zenodo.11836856
5	Kayumov, I., & Dilmuratova, M. (2024). O'RTA OSIYO XALQLARINING MUSIQIY-MADANIY MEROSI (ERAMIZDAN AVVALGI DAVRLARDA). Innovative development in educational activities, 3(11), 29–36. https://doi.org/10.5281/zenodo.11838593
6	Maxmudjonova, N. (2024). BIRINCHI O'ZBEK DARSLIGI. Innovative development in educational activities, 3(11), 37–41. https://doi.org/10.5281/zenodo.11839032
7	Qarshiboeva, G. Q. qizi . (2024). OLIY TA'LIMDA BASKETBOLNI RIVOJLANTIRISH VA TALABALARDA O'YIN TEXNIK ELEMENTLAR KO'RSATKICHLARINI YAXSHILASH. Innovative development in educational activities, 3(11), 42–45. https://doi.org/10.5281/zenodo.11839455

8

Ruzmetov, N. K., & Ruzmetova, I. K. (2024). 10-13 YOSHLI VOLEYBOLCHILARNING JISMONIY TARBIYA VOSITALARI YORDAMIDA TEXNIK TAYYORGARLIGINI RIVOJLANTIRISH USLUBIYATI. Innovative development in educational activities, 3(11), 46–52. <https://doi.org/10.5281/zenodo.11839951>

9

Khasanboev, O. K. ugli . (2024). IMPROVING THE METHODOLOGICAL ASPECTS OF THE INITIAL RECOGNITION OF LEASE OBLIGATIONS. Innovative Development in Educational Activities, 3(11), 53–58. <https://doi.org/10.5281/zenodo.11841164>

10

Radjabova, I. R. (2024). SUBJECT: STUDYING METHODS OF STRESS MANAGEMENT IN INCREASING THE ADAPTABILITY OF STUDENTS TO HIGHER EDUCATION. Innovative Development in Educational Activities, 3(11), 59–61. <https://doi.org/10.5281/zenodo.11841596>

11

Kozimov, A. N. o‘g‘li . (2024). YOSHLARNI AXBOROT XURUJI VA MAFKURAVIY TAHDIDLARDAN ASRASH MASALALARI. Innovative development in educational activities, 3(11), 62–68. <https://doi.org/10.5281/zenodo.11842081>

12

Уразов, М. М. (2024). ТАЙЁР КИЙИМЛАР ИШЛАБ ЧИҚАРИШ СОҲАСИДА МАРКЕТИНГ ТАДҚИҚОТЛАРИНИ ТАШКИЛ ЭТИШ ЖАРАЁНЛАРИ. Innovative development in educational activities, 3(11), 69–79. <https://doi.org/10.5281/zenodo.11842359>

13

Khaitova, A. (2024). TEACHING ENGLISH GRAMMAR AS A SECOND LANGUAGE USING CORPUS-BASED EXAMPLES FOR INTERMEDIATE ENGLISH LANGUAGE LEARNERS. Innovative Development in Educational Activities, 3(11), 80–88. <https://doi.org/10.5281/zenodo.11842854>

14

Karimova, Y. B. (2024). TASAWUF AND THE EPIC OF "LISAN-UT TAYR". Innovative Development in Educational Activities, 3(11), 89–93. <https://doi.org/10.5281/zenodo.11843268>

15

Kayumova, G. N., & Eshmo‘minova, X. R. qizi . (2024). AMALIYOTCHI PSIXOLOGNING KASBGA YO‘NALTIRISH FAOLIYATI TAHLILI. Innovative development in educational activities, 3(11), 94–98. <https://doi.org/10.5281/zenodo.11843712>

16

Mirzaboyeva, N. M. (2024). NEMIS VA O‘ZBEK QIZ BOLALAR ISMLARIDA O‘SIMLIK NOMLARINING AKS ETISHI. Innovative development in educational activities, 3(11), 99–106. <https://doi.org/10.5281/zenodo.11843860>

17

Махмудова, Д. А. (2024). ПСИХОЛОГИЧЕСКИЕ ОСОБЕННОСТИ ПРАКТИЧЕСКОЙ ДЕЯТЕЛЬНОСТИ ПРИ ПСИХОТЕРАПЕВТИЧЕСКОЙ РАБОТЕ С ЖЕРТВАМИ ТОРГОВЛИ ЛЮДЬМИ. Innovative development in educational activities, 3(11), 107–111. <https://doi.org/10.5281/zenodo.11843961>

18

Dadaboyeva, J. (2024). O‘ZBEKISTONDA YURIDIK TA'LIM VA TARBIYA MASALALARI. Innovative development in educational activities, 3(11), 112–116. <https://doi.org/10.5281/zenodo.11844146>

19

Muhammadaminov, Q. Q. (2024). TERMODINAMIKA 1-QONUNINI O‘TISHDA QO‘LLANILADIGAN INTERFAOL METODLAR. Innovative development in educational activities, 3(11), 117–121. <https://doi.org/10.5281/zenodo.11844383>

20

Zayniddinova, S. J. qizi . (2024). AVLONIYNING ASARLARIDAGI PEDAGOGIK G'OYALARI. Innovative development in educational activities, 3(11), 122–128. <https://doi.org/10.5281/zenodo.11844727>

21

Rajabova, N. R. (2024). EMPOWERING YOUNG MINDS: DIVERSE METHODS FOR TEACHING ENGLISH. Innovative Development in Educational Activities, 3(11), 129–133. <https://doi.org/10.5281/zenodo.11844972>

22

Каримова, Р. М. (2024). ОСНОВНЫЕ ФУНКЦИИ СФЕРЫ ЖУРНАЛИСТИКИ И ЗАДАНИЯ. Innovative development in educational activities, 3(11), 134–138. <https://doi.org/10.5281/zenodo.11845332>

23

Samatova, I. (2024). CORRECTED MISTAKES IN THE WORK OF AMIR UMAR KHAN, SHAH AND POETIC ACTIVITY. Innovative Development in Educational Activities, 3(11), 139–144.

<https://doi.org/10.5281/zenodo.11846417>

24

Муминова, Н. Я., & Ахмедова, Ш. А. (2024). ВЛИЯНИЕ РАЗВИТЫХ СТРАН ЕС НА МЕЖДУНАРОДНУЮ ЭКОЛОГИЧЕСКУЮ ПОВЕСТКУ ДНЯ И ЭКОЛОГИЧЕСКИЕ МОДЕЛИ ГЛОБАЛЬНОГО ЮГА.

Innovative development in educational activities, 3(11), 145–155.

<https://doi.org/10.5281/zenodo.11846574>

25

Шарапов, С. С. (2024). ШАҲАРЛАРНИНГ МАЪМУРИЙ-ХУДУДИЙ ЖОЙЛАШУВИ ВА БОШҚАРУВИ. Innovative Development in Educational Activities, 3(11), 156–164.

<https://doi.org/10.5281/zenodo.12515358>

26

Yodgorova, S. (2024). SHAVKAT RAHMON SHE'RLARIDA LINGVOPOETIK VOSITALARNING QO'LLANILISHI: O'XSHATISHLAR. Innovative Development in Educational Activities, 3(11), 165–167.

<https://doi.org/10.5281/zenodo.12515417>

27

Soliyeva, G. A. qizi . (2024). KO'CHMA MA'NOLI SO'ZLARNING KONNATATIV MA'NOSI XUSUSIDA. Innovative development in educational activities, 3(11), 168–172.

<https://doi.org/10.5281/zenodo.12515489>

28

Mirzatova, G. X. (2024). THE USE OF INNOVATIVE TECHNOLOGIES IN PRESCHOOL EDUCATION. Innovative Development in Educational Activities, 3(11), 173–178.

<https://doi.org/10.5281/zenodo.12515632>

29

Khusanova, F. Z. (2024). MECHANISMS OF CREATIVE ACTIVITY OF STUDENTS. Innovative Development in Educational Activities, 3(11), 179–183.

<https://doi.org/10.5281/zenodo.12515680>

30

Rasulova, T. N. Z. (2024). THE USE OF GAME TECHNOLOGY IN THE PROCESS OF FORMING THE CREATIVITY OF A STUDENT. Innovative Development in Educational Activities, 3(11), 184–189.

<https://doi.org/10.5281/zenodo.12515728>

31

Rasulova, R. I. (2024). ISSUES OF MODERN ENVIRONMENTAL EDUCATION IN HIGHER EDUCATION INSTITUTIONS AND THE USE OF INTERNATIONAL EXPERIENCES. *Innovative Development in Educational Activities*, 3(11), 190–194.

<https://doi.org/10.5281/zenodo.12515851>

32

Djurayeva, D. N. qizi . (2024). МАКТАБГАЧА ТА'ЛИМ TASHKILOTLARIDA PEDAGOGIK SAMARADORLIKNI OSHIRISHDA XORIJ TAJRIBASIDAN FOYDALANISH. *Innovative development in educational activities*, 3(11), 195–199. <https://doi.org/10.5281/zenodo.12515966>

33

Ergasheva, N. A. qizi . (2024). DAVLAT TILI VA U BILAN BOG'LIQ POLIMIKAVIY JARAYONLAR. *Innovative development in educational activities*, 3(11), 200–203. <https://doi.org/10.5281/zenodo.12551768>

34

Abdukarimov, V. A. ogli . (2024). UZBEKISTAN'S ROLE IN REGIONAL AND GLOBAL MULTILATERAL ORGANIZATIONS. *Innovative Development in Educational Activities*, 3(11), 204–207.

<https://doi.org/10.5281/zenodo.12552013>

35

Муҳиддин, Н. (2024). ТАРЖИМАДА ШАКЛ ВА МАЗМУН УЙЎУНЛИГИ (МУМТОЗ АРАБ МАТНЛАРИ МИСОЛИДА). *Innovative development in educational activities*, 3(11), 208–212. <https://doi.org/10.5281/zenodo.12601306>

36

Рахмонқулова, Н. Х.-А., & Ғаниева, М. А. (2024). ЭЛЕКТРОН ТИЖОРАТДА ИСЪТЕМОЛЧИЛАР ХУҚУҚЛАРИНИ ҲИМОЯ ҚИЛИШ: МУАММОЛАР ВА ТАКЛИФЛАР. *Innovative development in educational activities*, 3(11), 213–218. <https://doi.org/10.5281/zenodo.12697977>

37

Диёра, С. Р. (2024). ЗАМОНАВИЙ ШАРОИТЛАРДА МОЛИЯВИЙ ХАВФСИЗЛИКНИ ТАЪМИНЛАШНИНГ ДОЛЗАРБ МАСАЛАЛАРИ. *Innovative development in educational activities*, 3(11), 219–227.

<https://doi.org/10.5281/zenodo.12698012>

38

Qurbonova, X. T. (2024). INKLYUZIV TA'LIMDA NOGIRON BOLALARNI O'QITISH. *Innovative development in educational activities*, 3(11), 228–234.

<https://doi.org/10.5281/zenodo.12698033>

39

Печилин, М. Н., & Акифьева, О. О. (2024). ЯВЛЕНИЯ РЕДУКЦИИ В ПРОИЗВЕДЕНИИ АПОЛЛОНА ГРИГОРЬЕВА «ЦЫГАНСКАЯ ВЕНГЕРКА». Innovative development in educational activities, 3(11), 235–239. <https://doi.org/10.5281/zenodo.12698047>

40

Aripova, Z. S. (2024). FALSAFANING IJTIMOIIY AHAMIYATI. Innovative development in educational activities, 3(11), 240–243. <https://doi.org/10.5281/zenodo.12698073>

41

Otajonov, S. I. o'g'li . (2024). XALQARO STANDARTLARDA PORAXO'RLIK JINOYATI SUBYEKTI. Innovative development in educational activities, 3(11), 244–257. <https://doi.org/10.5281/zenodo.12698097>